

**ФЕДЕРАЛЬНОЕ ГОСУДАРСТВЕННОЕ БЮДЖЕТНОЕ
ОБРАЗОВАТЕЛЬНОЕ УЧРЕЖДЕНИЕ ВЫСШЕГО ОБРАЗОВАНИЯ
«ИВАНОВСКАЯ ПОЖАРНО-СПАСАТЕЛЬНАЯ АКАДЕМИЯ ГОСУДАРСТВЕННОЙ
ПРОТИВОПОЖАРНОЙ СЛУЖБЫ МИНИСТЕРСТВА РОССИЙСКОЙ ФЕДЕРАЦИИ
ПО ДЕЛАМ ГРАЖДАНСКОЙ ОБОРОНЫ, ЧРЕЗВЫЧАЙНЫМ СИТУАЦИЯМ
И ЛИКВИДАЦИИ ПОСЛЕДСТВИЙ СТИХИЙНЫХ БЕДСТВИЙ»**

М. О. БАКАНОВ П. Н. КОНОВАЛЕНКО А. В. МАСЛОВ

**ОРГАНИЗАЦИЯ СЛУЖБЫ
И ПОДГОТОВКИ В ПОДРАЗДЕЛЕНИЯХ
ПОЖАРНО-СПАСАТЕЛЬНЫХ
ГАРНИЗОНОВ**

Учебное пособие

Иваново 2018

Рецензенты:

Начальник Управления организации тушения пожаров и проведения аварийно-спасательных работ Главного управления МЧС России по Ивановской области, полковник внутренней службы **Е. А. Никонов**;

Старший преподаватель кафедры эксплуатации пожарной техники, средств связи и малой механизации (в составе УНК «Пожаротушение») Ивановской пожарно-спасательной академии ГПС МЧС России, майор внутренней службы, канд. техн. наук **А. Д. Семенов**

*Издается по решению Редакционно-издательского совета
Ивановской пожарно-спасательной академии
(Протокол № 6 от 22.11.2018 г.)*

Баканов, М. О.

Организация службы и подготовки в подразделениях пожарно-спасательных гарнизонов: учебное пособие / М. О. Баканов, П. Н. Коноваленко, А. В. Маслов. – Иваново: ФГБОУ ВО Ивановская пожарно-спасательная академия ГПС МЧС России, 2018. – 215 с.

Учебное пособие разработано в соответствии с программой учебной дисциплины «Организация службы и подготовки» для обучения курсантов, слушателей и студентов, для обучающихся по укрупненным группам специальностей и направлениям подготовки 20.00.00 «Техносферная безопасность и природообустройство», а также для практических работников пожарной охраны.

Пособие разработано на основе действующего законодательства РФ и других нормативных правовых документов, ведомственных актов МЧС России, учебной и учебно-методической литературы, а также опыта деятельности практических подразделений. При подготовке проанализирован и обобщен обширный теоретический материал, разработки и рекомендации известных ученых и специалистов-практиков в области организации караульной и гарнизонной службы в подразделениях пожарной охраны. А также в организации профессиональной подготовки личного состава подразделений федеральной противопожарной службы Государственной противопожарной службы.

ОГЛАВЛЕНИЕ

ВВЕДЕНИЕ	5
ГЛАВА 1. ПОЖАРНАЯ ОХРАНА РОССИИ	7
§ 1.1. Этапы становления пожарной охраны России	7
§ 1.2. Федеральная противопожарная служба.....	14
§ 1.3. Противопожарная служба субъектов Российской Федерации.....	20
§ 1.4. Муниципальная пожарная охрана.....	27
§ 1.5. Ведомственная пожарная охрана	31
§ 1.6. Частная пожарная охрана.....	40
§ 1.7. Добровольная пожарная охрана	49
§ 1.8. Организация подразделений пожарной охраны в населенных пунктах и на объектах	53
ГЛАВА 2. КАРАУЛЬНАЯ СЛУЖБА	63
§ 2.1. Понятие, назначение и задачи караульной службы в пожарно-спасательных частях	63
§ 2.2. Организация службы дежурного караула (смены) в пожарно-спасательных частях	67
§ 2.3. Организация и проведение смены караулов в пожарно-спасательных частях	75
§ 2.4. Должностные лица караула пожарно-спасательной части.....	78
§ 2.5. Организация работы с документами службы караула	88
§ 2.6. Особенности организации службы караулов (смен) объектовых подразделений ГПС	93
ГЛАВА 3. ГАРНИЗОННАЯ СЛУЖБА	98
§ 3.1. Понятие и задачи пожарно-спасательного гарнизона.....	98
§ 3.2. Порядок привлечения сил и средств гарнизона для тушения пожаров и проведения аварийно-спасательных работ.....	100
§ 3.3. Должностные лица пожарно-спасательного гарнизона.....	109
3.3.1. Начальник пожарно-спасательного гарнизона	110
3.3.2. Оперативный дежурный пожарно-спасательного гарнизона.....	112
3.3.3. Диспетчер пожарно-спасательного гарнизона.....	114
§ 3.4. Организация деятельности службы пожаротушения пожарно-спасательного гарнизона	116
§ 3.5. Нештатные службы пожарно-спасательного гарнизона.....	121
3.5.1. Нештатная газодымозащитная служба пожарно-спасательного гарнизона	122
3.5.2. Нештатная техническая служба пожарно-спасательного гарнизона	124
3.5.3. Нештатная служба связи пожарно-спасательного гарнизона	127
3.5.4. Нештатная служба профилактики пожарно-спасательного гарнизона	129
3.5.5. Нештатная служба охраны труда пожарно-спасательного гарнизона.....	131
§ 3.6. Взаимодействие подразделений ГПС с другими службами.....	135

ГЛАВА 4. ОРГАНИЗАЦИЯ ПРОФЕССИОНАЛЬНОЙ ПОДГОТОВКИ ЛИЧНОГО СОСТАВА ГОСУДАРСТВЕННОЙ ПРОТИВОПОЖАРНОЙ СЛУЖБЫ	138
§ 4.1. Организация профессиональной подготовки личного состава подразделений федеральной противопожарной службы Государственной противопожарной службы	138
§ 4.2. Специальное первоначальное обучение	144
4.2.1. Индивидуальное обучение по месту службы	144
4.2.2. Курсовое обучение	147
§ 4.3. Боевая подготовка личного состава дежурных караулов (смен) пожарно-спасательных частей	151
§ 4.4. Организация повышения квалификации и переподготовки.....	160
§ 4.5. Организация стажировки и самостоятельной подготовки личного состава подразделений ФПС ГПС	163
§ 4.6. Организация служебной и физической подготовки начальствующего состава ФПС ГПС	167
§ 4.7. Осуществление контроля и оценки подготовки личного состава подразделений ФПС ГПС	174
ПРИЛОЖЕНИЯ	180
СПИСОК ЛИТЕРАТУРЫ	212

ВВЕДЕНИЕ

Процессы реформирования, происходящие в России в настоящее время, наряду с определенными достижениями сопровождаются обострением кризисных явлений в определенных сферах экономики. В этих условиях все более актуальной становится задача обеспечения пожарной безопасности, успешное решение которой позволит более эффективно и динамично развиваться рыночной системе хозяйствования. Одним из наиболее важных направлений в системе обеспечения пожарной безопасности в России, является подготовка квалифицированных кадров способных решать вопросы инженерного характера и оперативной деятельности подразделений пожарной охраны по тушению пожаров и проведению аварийно-спасательных работ.

Современное профессиональное образование характеризуется переходом от «знаниевой» к личностно-ориентированной парадигме. Такой переход подготовлен последовательным движением педагогической мысли от односторонне-функционального к целостному представлению о профессиональном образовании, в котором процессы овладения той или иной профессией и профессионального совершенствования органически включены в более широкое пространство социальной, профессиональной и личностной самореализации человека. Важнейшим условием эффективности формирования кадрового потенциала является непрерывное образование личности. В соответствии с этим выстроены все звенья профессионального непрерывного образования в системе федеральной противопожарной службы Государственной противопожарной службы.

Авторский коллектив полагает, что данное пособие внесет существенный вклад в учебно-методологическое обеспечение образовательной деятельности осуществляемой в системе образовательных организаций и практических подразделений ГПС МЧС России. Оно существенно дополняет имеющиеся учебники и пособия, так как в нем представлен материал в соответствии с последними изменениями в сфере организации службы и подготовки личного состава подразделений федеральной противопожарной службы Государственной противопожарной службы. Основной целью пособия является обеспечение курсантов и слушателей образовательных учреждений МЧС России возможностью более качественного системного подхода при самостоятельном изучении специального курса «Организация службы и подготовки». Это в первую очередь достигается путем изложения учебного материала в соответствии с тематикой лекций, предусмотренной тематическим планом и рабочей учебной программой дисциплины.

Пособие адресовано курсантам (студентам), слушателям и практическим работникам, занимающимся организацией службы и подготовки личного состава пожарно-спасательных подразделений. Содержание пособия позволит обеспечить их знанием принципов и форм, методов организации службы и профессиональной подготовки, в условиях модернизации образования. При этом учебный материал имеет ярко выраженную практическую направленность, позво-

ляющую обучающим восполнить имеющиеся у них пробелы, а также систематизировать теоретические знания в области подготовки личного состава подразделений Государственной противопожарной службы.

Кроме этого, обучающиеся могут использовать пособие в различных формах учебных занятий (лекциях, семинарах, практических занятиях), что позволит быстрее войти в рабочий режим, лучше ориентироваться в изучаемом объекте и предмете, при этом избавит от машинального записывания всех теоретических положений изучаемой дисциплины.

ГЛАВА 1. ПОЖАРНАЯ ОХРАНА РОССИИ

§ 1.1. Этапы становления пожарной охраны России

История свидетельствует, пожары в России были настолько часты, что считались вполне обычным явлением. Многие русские города и села десятки, раз выгорали дотла и вновь отстраивались. Государственных органов пожарной охраны в древние времена в стране не было. Первое упоминание о противопожарных мероприятиях, проводимых на Руси, можно найти в сборнике законов, известных под названием «Русской Правды», изданном в XI веке при Великом князе Ярославе Мудром. В частности, в этом сборнике была введена ответственность за поджоги, небрежное обращение с огнем. Поджигатель и члены его семьи за содеянное обращались в рабство, а их имущество шло в казну [38].

В 1547 году после крупного пожара в Москве царь Иван IV издал закон, обязывающий московских жителей иметь во дворах и на крышах домов бочки, наполненные водой. Для приготовления пищи предписывалось строить печи и очаги на огородах и пустырях вдали от жилых строений. В то время изготавливались первые ручные насосы для тушения пожаров, которые назывались тогда «водоливными трубами» [32].

С учреждением в 1550 году стрелецкого приказа на пожары в Москве стали направляться стрельцы. Это был значительный шаг вперед, имевший ряд положительных моментов. Во-первых, это была военная организация, которую отличала служебная дисциплина, подчинение командиру, привычка к совместным действиям. Во-вторых, основу вооружения стрельцов составляли бердыши, топоры, т.е. те инструменты, которые могли использоваться при разборке горящих строений. В-третьих, они дислоцировались в постоянных местах (в Москве было несколько стрелецких слобод). Им не надо было тратить время на длительные сборы по тревоге, они сразу выезжали к месту пожара. В начальный период их численность составляла 3000 человек, что позволяло высылать на пожары достаточное количество стрельцов. Россия стала первой страной в мире, использующей для борьбы с огнем воинские подразделения. Этим опытом позднее воспользовались в Японии, Франции и других странах.

Началом своеобразной организационной борьбы с пожарами в России стало принятие первых государственных противопожарных Указов, которые появились в XV веке. Создание пожарной службы восходит ко второй половине XV в., во время царствования Ивана III, когда появляются первые нормативные акты (1472-1497 гг.), касавшиеся организации борьбы с пожарами. В них прописывались правила о том, как обращаться с огнем и при каких условиях им пользоваться: не топить летом изб и бань без крайней надобности, не держать по вечерам в доме огня и т.д., заниматься «бережением от огня» должны были сами жители городов и сел. В качестве руководителей при организации борьбы с огнем выступали воеводы, которые и должны были в случае необходимости мобилизовать население, городских обывателей для тушения пожаров.

Важным этапом в становлении пожарной охраны России явился «Наказ о Градском благочинии», подписанный царем Алексеем Михайловичем в апреле 1649 года [33]. Наказом устанавливался строгий порядок при тушении пожаров в Москве, который заложил основы создания первой российской противопожарной службы. В документе, были заложены основы профессиональной пожарной охраны, введено постоянное дежурство, а пожарным дозорам было предоставлено право наказывать жителей столицы за нарушения правил обращения с огнем. Был определен постоянный состав объездчиков, которые содержались за счет Земского приказа; организованы «съезжие избы» - предшественники пожарных депо, в которых полагалось держать пожарный обоз - лошадей и повозки; появилось и штатное пожарное снаряжение - топоры, водолитные трубы и др. Все дворы расписывались «по рогаткам» (т. е. частям), и росписи эти представлялись в земский приказ. (Прил. 1)

Наказ – документ, излагающий поручение вышестоящего органа власти нижестоящему об определенном порядке действия; в данном значении, наказ – исторический вид правового акта.

Одна из первых профессиональных пожарных команд была создана при Петре Первом, в 1722 году. При Адмиралтействе было организовано подразделение – подобие пожарной команды. В годы его правления при Адмиралтействе также было создано и первое пожарное депо, закуплены пожарные насосы с кожаными рукавами и медными брандспойтами. До настоящего времени остается актуальным один из петровских указов: «... и беречь от огня богатства государства Российского...».

Манифестом от 8 сентября 1802 года в России было создано МВД. В столицах Петербурге и Москве во главе полиции стояли обер-полицмейстеры, под непосредственным началом которых находились Управы благочиния. Подобные управы имелись и в губернских городах. В их задачу входило централизованное управление пожарной охраной. Непосредственно борьбу с огнем вели пожарные команды, которые имелись при полицейских частях [37].

При царе Николае I началась планомерная организация пожарных команд в Российской империи и повсеместное строительство пожарных депо для размещения пожарных команд. Одной из достопримечательностей русских городов стала пожарная каланча с поднимающимся над ней сигнальным флагштоком. Многие десятилетия каланча была самой высокой точкой города, откуда просматривались не только окраины, но и близлежащие села.

В течение 19-го века открывались заводы противопожарного оборудования в Санкт-Петербурге и Москве, где выпускались пожарные насосы, складные лестницы, изготовлен первый пожарный автомобиль.

Октябрьская революция коренным образом изменила положение пожарной охраны сложившееся к тому времени. Так 17 апреля 1918 года В.И. Ленин (председатель Совета Народных Комиссаров) подписал декрет «Об организации государственных мер борьбы с огнем». Им предусматривались радикальные меры по борьбе с огнем: разработка единых пожарных норм и правил, создание аппарата государственного пожарного надзора, внедрение науки в по-

жарное дело, строительство огнестойких сооружений, подготовка высококвалифицированных кадров.

Созданный в составе Главного управления коммунального хозяйства Центральный пожарный отдел народного комиссариата внутренних дел (НКВД) РСФСР руководил борьбой с пожарами, разрабатывал противопожарные меры, учитывал и распределял пожарную технику, осуществлял руководство пожарными командами и другими пожарными формированиями. В губернских и городских отделах коммунального хозяйства НКВД пожарной охраной ведали соответствующие подотделы.

К концу 1925 г. структура пожарной охраны в России выглядела следующим образом. В центре - центральный пожарный отдел (ЦПО), в губерниях, областях и союзных республиках - управление пожарной охраны (УПО).

Постановлением ВЦИК и СНК от 20 июля 1931 г. Главное Управление Коммунального хозяйства при СНК РСФСР (куда оно было передано после ликвидации НКВД РСФСР в январе 1931 г.) преобразовывают в Народный комиссариат коммунального хозяйства (НККХ), в ведение которого было передано пожарное дело. Для руководства пожарной охраной создается Центральное Управление пожарной охраны (ЦУПО НККХ РСФСР), в сферу деятельности которого вошло руководство пожарной охраной городов и сельской местности.

Органами управления страной, ВЦИК и СНК РСФСР постановлением от 18 июня 1927 г. утверждают подготовленное ЦПО НКВД Положение «Об органах государственного пожарного надзора в РСФСР». Этим документом устанавливалось, что руководство пожарной охраной на территории РСФСР принадлежит НКВД РСФСР и НКВД союзных республик. Они осуществляли свои функции через ЦПО Главного управления коммунального хозяйства, начальник которого утверждался наркомом внутренних дел РСФСР.

Положением устанавливался порядок образования местных пожарных органов, определялись функции Центрального и местных органов пожарного надзора, призванных осуществлять руководство, контроль и надзор за состоянием пожарной охраны во всех коммунальных, ведомственных и общественных организациях. С созданием государственного пожарного надзора (ГПН) начинается планомерное осуществление профилактических мероприятий.

Пожарная охрана оборонных и особо важных промышленных центров и объектов остается в ведении ОГПУ и военизируется. С 1934 г. советская пожарная охрана стала называться ВПО - военизированная пожарная охрана.

Декретом ЦИК СССР 17 июля 1934 г. был образован Народный Комиссариат Внутренних Дел СССР. В его состав вошло и вновь созданное Главное управление пожарной охраны (ГУПО). На это управление и его органы на местах был возложен государственный пожарный надзор на всей территории страны, пожарная охрана объектов, имеющих особо важное государственное значение. Централизация управления пожарной охраны была завершена, после расформирования НКВД РСФСР. Завершающим этапом формирования советской пожарной охраны явилось постановление ВЦИК и СНК СССР от 7 апреля 1936 о Государственном пожарном надзоре, определяющее его функции и пра-

ва [31]. Во время Великой Отечественной войны 1941-1945 годов многие пожарные были мобилизованы в ряды вооруженных сил СССР и отправлены на фронт. Другие, помогали эвакуировать людей и оборудование предприятий в глубокий тыл, тушили пожары в городах, попавших под бомбежку, одними из последних покидали оставляемые города на оккупированной территории.

В послевоенные 1950-е гг. темпы роста промышленного производства и национального дохода оказались наивысшими за всю советскую историю (включая последующие годы). Советский Союз добился невиданных достижений во всех сферах народнохозяйственной деятельности. Бурно развивались наука и техника, образование. В начале 1950-х гг. промышленность начала осваивать образцы нового поколения пожарных машин.

В целях усиления пожарной охраны в сельской местности Совет Министров СССР в 1955 г. издал постановление, положившее новые принципы в организацию сельской пожарной охраны. Согласно постановлению пожарная техника передавалась на баланс колхозов, предусматривалось ускоренное внедрение противопожарных мероприятий и оборудования для защиты от огня животноводческих ферм, угодий, жилых и общественных построек. Ответственность за пожарную безопасность возлагалась на председателей колхозов, основным организующим центром пожарной охраны на селе становились добровольные пожарные дружины.

Важным событием, отразившим отношение государства к профессии пожарного, стал Указ Президиума Верховного Совета СССР от 31 октября 1957 г. об учреждении медали «За отвагу на пожаре». Этим решением профессия пожарного фактически признавалась одной из самых почетных и героических. Профессия пожарного становилась престижной.

Сочетание государственной собственности с государственной пожарной охраной, строгий контроль исполнения решений позволили в 1950-е годы создать одну из самых мощных систем пожарной безопасности в мире. При этом, наряду с совершенствованием и несомненным развитием всех видов деятельности в области пожарной безопасности, были сделаны важные шаги в формировании общественного сознания о необходимости соблюдения мер пожарной безопасности.

Снижение в стране темпов роста промышленного производства в 1960-х гг. на 65% (по сравнению с 1955 г.) отразилось и на пожарной охране. В целях «экономии» бюджетных средств было сокращено свыше 250 объектовых пожарных команд. Очевидно, что именно на этот период вследствие снижения объема профилактических функций и отсутствие быстрого реагирования на пожары наблюдалось значительное возрастание количества крупных пожаров в стране. С образованием 23 августа 1966 г. Министерства охраны общественного порядка (МООП) СССР восстанавливается и центральное руководство пожарной охраны ГУПО МООП СССР. В этот исторический промежуток времени (вторая половина 1960 - начало 1980-х гг.) темпы роста промышленного производства по сравнению с 1955 г. снизились почти в 3 раза - с 13,1% до 4,4% в среднем за год. Руководство страны, ощущая нехватку средств на новый виток

роста экономики, стало «экономить» на непроизводственной сфере, к которой отнесли и пожарную охрану. На этом фоне пожарная охрана продолжила свое поступательное развитие, достигнув нового качественного уровня и сформировавшись в подлинно инженерную службу.

В этот период происходит ряд реформ по реорганизации пожарной охраны, всемерному внедрению пожарной автоматики на объектах народного хозяйства, созданию научной базы для развития системы пожарной безопасности, подготовки квалифицированных инженерных кадров.

Профессиональная пожарная охрана всех республиканских, краевых и областных центров, городов, многих крупных райцентров, в том числе всех райцентров Московской области, была преобразована в военизированную пожарную охрану (ВПО). В период с 1968 по 1982г. для этих целей правительство выделяло ежегодно от 8 до 12 тыс. штатных единиц для ВПО городов и важнейших объектов. Неуклонно происходил рост численности рядового и начальствующего состава ВПО СССР. Руководство пожарной охраны, понимая возрастающую угрозу пожаров и исходя из имеющихся ресурсов, проводит работу по совершенствованию организационно-штатной структуры подразделений, по повышению эффективности работы пожарной охраны за счет специализации служб.

Обострение социально-экономического кризиса на рубеже 1980 -1990-х гг. сказалось на уровне пожарной безопасности России. Население страны в поисках средств существования и извлечению прибыли любой ценой, перестало всерьез обращать внимание на правила пожарной безопасности. Это выразилось в халатности и пренебрежении к вопросам пожарной безопасности и привело к заметному росту количества пожаров и гибели людей.

В сложившейся обстановке основными задачами руководства пожарной охраны стали сохранение боеспособности пожарных подразделений, совершенствование работы надзорных служб, привлечение внимания звеньев госаппарата и хозяйственных руководителей к проблемам пожарной безопасности. Резкое ухудшение экономической обстановки в стране, политическая нестабильность в обществе ослабили внимание всех звеньев госаппарата и хозяйственных руководителей к проблемам пожарной безопасности. В первые годы рыночных преобразований материально-техническое состояние подразделений пожарной охраны значительно ухудшилось. Укомплектованность основными видами пожарной техники и оборудования составило от 57% до 89% от необходимого количества, а специальной техникой и того хуже.

Подробный анализ сложившегося положения был изложен в докладе Президенту Российской Федерации Б. Н. Ельцину «Горящая Россия». В нем отмечалось, что среднегодовой темп прироста количества пожаров за последние пять лет увеличился в 2,2 раза, что соответствует приросту на 12% в год. Делался прогноз, что количество пожаров к 2000 г., по сравнению с 1993 г. возрастет в 2,6-3 раза, а ущерб от них - в 3,5-4 раза [31]. Реальная оценка состояния пожарной безопасности позволила привлечь внимание к проблеме высшие органы государственной власти.

Сознавая глобальность проблемы обеспечения пожарной безопасности, руководство страны преобразует пожарную охрану в противопожарную и аварийно-спасательную службу МВД

Не имея возможности реальной поддержки, но, понимая необходимость принятия каких-либо мер, 23 августа 1993 г. Совет Министров РФ преобразовал Службу противопожарных и аварийно-спасательных работ (СПАСР) в Государственную противопожарную службу (ГПС) МВД России.

Оперативная обстановка с пожарами, сложившаяся в России, не могла остаться незамеченной руководящими кругами. В результате проделанной работы большим коллективом профессионалов, 21 декабря 1994 г. Президентом РФ был подписан Федеральный закон «О пожарной безопасности». Согласно закону проблема обеспечения пожарной безопасности переставала быть ведомственной и становилась государственной [4].

В последние годы XX века в результате спада экономики наблюдается равнодушное отношение к проблемам пожарной безопасности. Причем это относится не, только к звеньям госаппарата, но и к местным и хозяйственным руководителям, вынужденным изыскивать все имеющиеся резервы для сохранения работоспособности предприятий, полагая, что средства, выделяемые на противопожарную защиту, - лишняя и ненужная трата. В средствах массовой информации обсуждается вопрос об ограничении полномочий государственного пожарного надзора, сдерживающих развитие экономики и особенно в сфере малого предпринимательства.

Такое положение не могло не сказаться в целом на состоянии пожарной охраны. Ограниченность федерального бюджета привела к сокращению финансирования государственной противопожарной службы на 55%. По существу, средства выделялись только на денежное содержание личного состава. В результате социально-экономических процессов, в первую очередь, вследствие отставания роста «замораживания» денежного содержания по отношению к инфляции, состав боевых расчетов пожарных частей существенно поредел. Численность боевых расчетов пожарных караулов уменьшилась до 2 - 3 чел. вместо нормативной численности в 6 - 9 чел. Во многих городах произошло сокращение объектовых пожарных частей, что не могло не сказаться на оперативности пожарных подразделений и, следовательно, на эффективности борьбы с пожарами.

Рост количества пожаров свидетельствует об ослаблении пожарной охраны, ее надзорной функции, о снижении эффективности работы систем обнаружения и тушения пожаров. Одной из ведущих причин этой негативной тенденции следует считать ухудшение социально-экономического уровня населения и смену культурных ценностей. В этой обстановке вопросы обеспечения пожарной безопасности теряются в целом комплексе нерешенных проблем для населения в целом.

С зарождающимся процессом экономической стабилизации в российском государстве, наметившимся в новом тысячелетии, в связи с передачей системы ГПС с 01 января 2002 г. в ведение МЧС России (Указ Президента Российской

Федерации № 1309 от 09.11.2001 г.) [9], в деятельности противопожарной службы наметились позитивные тенденции. Увеличился объем финансирования, выделены средства на приобретение техники, расширились функции отдельных подразделений, возросла оплата труда работников ГПС.

С этого времени пожарная охрана вступила в новый период развития, который можно обозначить как период организации пожарно-спасательной службы. В современных условиях мирового развития (терроризм, возможность глобальных техносферных и природных катастроф и др.), где требуется многофункциональный подход при ликвидации аварий, необходимо создание новой структуры, объединяющей усилия различных спасательных служб.

До 1999 года датой подписания декрета об организации государственных мер по борьбе с огнем (17 апреля 1918 г.), в нашей стране было принято считать днем организации пожарной охраны. В марте 1999 г. праздник был перенесен на 30 апреля, историки и государственные деятели пришли к общему мнению, что истинной датой становления государственной пожарной охраны в России следует считать 30 апреля 1649 года, когда Государь всея Руси, царь и Великий князь Алексей Михайлович издал «Наказ о градском благочинии». Это был первый исторический документ по организации контроля над противопожарным состоянием жилых домов и соблюдением пожарной безопасности населением. И первым нормативным правовым актом, содержащим основные признаки установления в России профессиональной пожарной охраны [33]. Поэтому теперь профессиональным праздником работников пожарной охраны России принято считать 30 апреля.

Ровно 350 лет спустя после создания первых пожарных дозоров, в 1999 году, Президент РФ подписал Указ от 30.04.1999 N 539 «Об установлении дня пожарной охраны» [8], согласно которому, день подписания царём «Наказа о Градском благочинии» становится профессиональным праздником именуемым «День пожарной охраны» и получает официальный статус.

Исторические закономерности развития пожарной охраны дают основание констатировать следующий факт: государственная противопожарная служба России с 2001 г. вступила в новый период развития, который можно обозначить как период организации пожарно-спасательной службы. В современных условиях мирового развития (терроризм, возможность глобальных техносферных и природных катастроф и др.), где требуется многофункциональный подход при ликвидации аварий, создание новой структуры, объединяющей усилия различных спасательных служб под единым руководством - естественный процесс совершенствования системы управления, повышающий безопасность населения и России в целом.

Контрольные вопросы и задания

1. Какое значение в деятельности пожарной охраны имело принятие «Наказа о Градском благочинии»?
2. В какой период становления пожарной охраны России была создана первая пожарная команда и первое пожарное депо?

3. Охарактеризуйте особенности мер в области пожарной безопасности предусмотренных декретом от 17 апреля 1918 г. «Об организации государственных мер борьбы с огнем».

4. Охарактеризуйте значение Федерального закона от 21 декабря 1994 г. №69-ФЗ «О пожарной безопасности» в развитии пожарной охраны в России.

§ 1.2. Федеральная противопожарная служба

Федеральным законом «О пожарной безопасности» устанавливаются организационные и правовые основы деятельности Государственной противопожарной службы в Российской Федерации [4]. В соответствии с ч. 1 ст. 5 Закона, Государственная противопожарная служба является составной частью сил обеспечения безопасности личности, общества и государства. В Российской Федерации безопасность личности, общества и государства защищают многие соответствующие структуры. К примеру, Вооруженные Силы России, Федеральная служба безопасности, органы внутренних дел, Федеральная служба войск национальной гвардии РФ (Росгвардия) и др. Обозначение Государственной противопожарной службы в этом ряду вполне соответствует выполняемым ею задачам и функциям, что подтверждается практикой деятельности аппаратов, управлений и подразделений ГПС.

Законодатель ч. 1 ст. 5 ФЗ «О пожарной безопасности» возлагает на Государственную противопожарную службу функцию осуществления координации деятельности других видов пожарной охраны. Это подчеркивает ее ведущую роль в деле борьбы с пожарами и их последствиями, иные виды пожарной охраны - муниципальная, ведомственная, частная, добровольная - в определенной мере подведомственны Государственной противопожарной службе.

В свою очередь Государственная противопожарная служба подразделяется (ч. 2 ст. 5 ФЗ «О пожарной безопасности») на два подвида:

- √ федеральная противопожарная служба;
- √ противопожарная служба субъектов РФ.

Федеральная противопожарная служба включает в себя:

- структурные подразделения центрального аппарата федерального органа исполнительной власти, уполномоченного на решение задач в области пожарной безопасности, осуществляющие управление и координацию деятельности федеральной противопожарной службы;

- структурные подразделения территориальных органов федерального органа исполнительной власти, уполномоченного на решение задач в области пожарной безопасности, - региональных центров и главных управлений по делам гражданской обороны, чрезвычайным ситуациям и ликвидации последствий стихийных бедствий, органов, уполномоченных решать задачи гражданской обороны и задачи по предупреждению и ликвидации чрезвычайных ситуаций по субъектам Российской Федерации;

- органы исполнительной власти и подведомственные им государственные учреждения, уполномоченные на осуществление федерального государственного пожарного надзора (далее - органы государственного пожарного надзора);

- пожарно-технические, научные и образовательные организации, судебно-экспертные учреждения;

- подразделения федеральной противопожарной службы, созданные в целях обеспечения профилактики пожаров и (или) их тушения в организациях (объектовые подразделения);

- подразделения федеральной противопожарной службы, созданные в целях организации профилактики и тушения пожаров в закрытых административно-территориальных образованиях, а также в особо важных и режимных организациях (специальные и воинские подразделения);

- подразделения федеральной противопожарной службы, созданные в целях организации профилактики и тушения пожаров в населенных пунктах (территориальные подразделения);

- пожарно-спасательные подразделения федеральной противопожарной службы, созданные в целях охраны имущества организаций от пожаров и проведения аварийно-спасательных работ на договорной основе (договорные подразделения федеральной противопожарной службы).

Федеральным органом исполнительной власти, уполномоченным на решение задач в области пожарной безопасности, является Министерство РФ по делам гражданской обороны, чрезвычайным ситуациям и ликвидации последствий стихийных бедствий. В структуре Министерства задачи в области пожарной безопасности на территории РФ обеспечиваются Департаментом готовности сил и специальной пожарной охраны, и Департаментом надзорной деятельности и профилактической работы. В каждом субъекте РФ организованы территориальные подразделения Министерства – Главное управление МЧС России по субъекту РФ, в задачи которого входит реализация государственной политики в сфере гражданской обороны, чрезвычайных ситуаций, пожарной безопасности и безопасности на водных объектах на территории субъекта.

Органы государственного надзора входят в систему МЧС РФ, и обеспечивают надзор в сфере компетенции отнесенной к ведению Министерства, в области гражданской обороны, защиты населения и территорий от чрезвычайных ситуаций природного и техногенного характера, пожарной безопасности и безопасности на водных объектах. В процессе надзора и контроля данные органы осуществляют выявление, пресечение правонарушений в сфере компетенции отнесенной к ведению Министерства, наказание виновных, обеспечение устранения нарушений закона.

Пожарно-технические, научно-исследовательские и образовательные организации имеют своими целями разработку нового оборудования, материалов, порядка действий, применяемых в деле обеспечения пожарной безопасности, подготовку кадров [2]. В настоящее время определен курс на развитие сети образовательных учреждений системы МЧС России, к ним относятся:

- Академия гражданской защиты МЧС России;
- Академию Государственной противопожарной службы МЧС России;
- Дальневосточная пожарно-спасательная академия – филиал Санкт-Петербургского университета ГПС МЧС России;
- Санкт-Петербургский университет Государственной противопожарной службы МЧС России;
- Ивановская пожарно-спасательная академия Государственной противопожарной службы МЧС России;
- Сибирская пожарно-спасательная академия Государственной противопожарной службы МЧС России;
- Уральский институт Государственной противопожарной службы МЧС России.

К подразделениям федеральной противопожарной службы, созданным в целях обеспечения профилактики пожаров и их тушения на предприятиях различного назначения, относятся пожарно-спасательные части (на атомных электростанциях, нефтеперерабатывающих заводах и других пожароопасных объектах). Их реагирование на пожары и ЧС ограничено территорией охраняемого объекта, хотя они могут привлекаться для тушения пожаров и проведения аварийно-спасательных работ вне территории охраняемого объекта, при наличии экстренной необходимости и в соответствии с оперативной документацией.

Подразделения федеральной противопожарной службы, также создаются в целях обеспечения профилактики пожаров и их тушения в закрытых административно-территориальных образованиях, особо важных и режимных организациях, к ним следует отнести специальные и воинские подразделения, которые обеспечивают пожарную безопасность на данных территориях.

Наиболее многочисленны подразделения федеральной противопожарной службы, созданные в целях организации профилактики и тушения пожаров в городах и поселениях РФ - это пожарно-спасательные части, на которые возложена борьба с пожарами, спасение людей и материальных ценностей, проведение аварийно-спасательных работ. Данные подразделения федеральной противопожарной службы создаются в областных (краевых, республиканских) центрах, а также в крупных промышленных и районных городах территории России.

Организационная структура, полномочия, задачи, функции, порядок организации деятельности федеральной противопожарной службы определяются положением, им является Положение о федеральной противопожарной службе Государственной противопожарной службы, утвержденное Постановлением Правительства РФ от 20 июня 2005 г. № 385. Федеральная противопожарная служба, в соответствии с данным постановлением, является составной частью Государственной противопожарной службы и входит в систему Министерства РФ по делам гражданской обороны, чрезвычайным ситуациям и ликвидации последствий стихийных бедствий. Федеральная противопожарная служба в своей деятельности руководствуется Конституцией РФ, федеральными конституционными законами, федеральными законами, указами и распоряжениями

Президента РФ, постановлениями и распоряжениями Правительства РФ, нормативными правовыми и иными актами МЧС России.

Задачи, функции и порядок деятельности органов управления, подразделений и учреждений федеральной противопожарной службы определяются положениями, разрабатываемыми о данных подразделениях. К числу основных задач федеральной противопожарной службы относятся следующие задачи:

- организация и осуществление государственного пожарного надзора на территории РФ, за исключением объектов, государственный пожарный надзор за которыми отнесен в соответствии с законодательством РФ к компетенции иных государственных органов;

- организация и осуществление профилактики пожаров;

- осуществление тушения пожаров в населенных пунктах, организация и осуществление тушения пожаров в закрытых административно-территориальных образованиях, особо важных и режимных организациях, в которых создаются специальные и воинские подразделения, в организациях, в которых создаются объектовые подразделения федеральной противопожарной службы, на объектах, охраняемых договорными подразделениями федеральной противопожарной службы Государственной противопожарной службы, а также при проведении мероприятий федерального уровня с массовым сосредоточением людей, проведение аварийно-спасательных работ, спасение людей и имущества при пожарах; (п.5 Постановления Правительства РФ от 20 июня 2005 г. № 385);

- координация деятельности других видов пожарной охраны в порядке, установленном законодательством Российской Федерации;

- осуществление научно-технического обеспечения пожарной безопасности и координация научных исследований в области пожарной безопасности;

- организация в пределах своей компетенции подготовки в образовательных организациях МЧС России, других образовательных учреждениях специалистов для пожарной охраны и организаций;

- осуществление методического руководства и контроля деятельности по вопросам обучения населения в области обеспечения пожарной безопасности, а также организации подготовки в установленном порядке должностных лиц органов государственной власти в области пожарной безопасности.

Федеральная противопожарная служба осуществляет функции:

- проводит профилактику, тушение пожаров и аварийно-спасательные работы на объектах, критически важных для национальной безопасности страны, других особо важных пожароопасных объектах, особо ценных объектах культурного наследия народов Российской Федерации, при проведении мероприятий федерального уровня с массовым сосредоточением людей, а также в закрытых административно-территориальных образованиях, в особо важных и режимных организациях;

- реализует государственную научно-техническую политику в области пожарной безопасности;

- осуществляет контроль исполнения федеральными органами исполнительной власти, органами исполнительной власти субъектов Российской Федерации, органами местного самоуправления и организациями федеральных законов, технических регламентов и иных нормативных правовых актов в области пожарной безопасности;

- осуществляет оперативное управление другими видами пожарной охраны, силами и средствами, привлекаемыми для тушения пожаров на объектах, критически важных для национальной безопасности страны, других особо важных пожароопасных объектах, особо ценных объектах культурного наследия народов Российской Федерации, а также при проведении мероприятий федерального уровня с массовым сосредоточением людей;

- обеспечивает профессиональную подготовку, переподготовку и повышение квалификации личного состава федеральной противопожарной службы, подготовку в установленном порядке должностных лиц федеральных органов исполнительной власти и органов государственной власти субъектов Российской Федерации в области обеспечения пожарной безопасности.

Кроме того, федеральная противопожарная служба:

- проводит мониторинг состояния пожарной безопасности на территории Российской Федерации;

- готовит предложения для органов государственной власти и органов местного самоуправления по осуществлению мер в области обеспечения пожарной безопасности;

- готовит предложения по формированию перечня оперативных должностей Государственной противопожарной службы, утверждаемого Правительством РФ;

- обеспечивает подготовку в образовательных организациях МЧС России специалистов для пожарной охраны, а в случае необходимости - в других образовательных учреждениях с учетом потребности федеральной противопожарной службы в специалистах;

- проводит противопожарную пропаганду и обучение населения мерам пожарной безопасности;

- организует и ведет официальный статистический учет и государственную статистическую отчетность по пожарам и их последствиям на территории Российской Федерации, показателям оперативной деятельности и ресурсам федеральной противопожарной службы, противопожарной службы субъектов Российской Федерации и иных видов пожарной охраны.

Помимо перечисленных функций, федеральная противопожарная служба:

- осуществляет сбор и обработку информации в области обеспечения пожарной безопасности;

- осуществляет заказ и приемку пожарной техники, огнетушащих средств, оборудования и пожарно-технического имущества;

- производит в соответствии с законодательством Российской Федерации дознание по делам о пожарах и по делам о нарушениях требований пожарной

безопасности, а также производство по делам об административных правонарушениях в области пожарной безопасности;

- организует проведение экспертиз, испытаний веществ, материалов, изделий, оборудования, конструкций на пожарную опасность;

- готовит проекты нормативных правовых актов МЧС России в области пожарной безопасности и организации деятельности федеральной противопожарной службы.

На указанную службу возложено участие:

- в разработке проектов законодательных и иных нормативных правовых актов Российской Федерации и субъектов Российской Федерации, технических регламентов, национальных стандартов, норм, правил пожарной безопасности и других нормативных документов в области пожарной безопасности;

- в разработке и реализации в части, ее касающейся, федеральных целевых программ в области пожарной безопасности, контроле за их реализацией;

- в испытаниях пожарной техники, огнетушащих средств и пожарнотехнического имущества;

- в подготовке предложений по проекту государственного оборонного заказа;

- в организации работ по лицензированию видов деятельности в пределах своей компетенции;

- в координации деятельности органов по сертификации и аккредитации испытательных лабораторий (центров) в системе МЧС России;

- в координации деятельности противопожарной службы субъектов Российской Федерации, а также других видов пожарной охраны в пределах своей компетенции.

Федеральная противопожарная служба в установленной сфере деятельности имеет право:

- запрашивать у федеральных органов исполнительной власти, органов государственной власти субъектов Российской Федерации, органов местного самоуправления, организаций и граждан сведения и документы о состоянии пожарной безопасности, а также данные о произошедших пожарах и их последствиях;

- в случае необходимости использовать дополнительно при тушении пожаров имеющиеся в наличии у собственника средства связи, транспорт, оборудование, средства пожаротушения и огнетушащие вещества с последующим урегулированием в установленном порядке вопросов, связанных с их использованием;

- использовать на безвозмездной основе возможности средств массовой информации для оповещения и информирования населения о пожарах;

- ограничивать или запрещать доступ транспорта и пешеходов к местам пожаров и зонам чрезвычайных ситуаций.

Деятельностью федеральной противопожарной службы руководит Министр РФ по делам гражданской обороны, чрезвычайным ситуациям и ликвидации последствий стихийных бедствий. Личный состав федеральной противопо-

пожарной службы включает в себя состоящих на соответствующих штатных должностях лиц:

- рядового и начальствующего состава (сотрудники);
- военнослужащих;
- лиц, не имеющих специальных или воинских званий (гражданские государственные служащие и работники).

Порядок и условия прохождения службы сотрудниками и военнослужащими федеральной противопожарной службы определяются законодательными и иными нормативными правовыми актами Российской Федерации, регламентирующими прохождение службы в органах внутренних дел и в Вооруженных Силах РФ, а также нормативными актами МЧС России. Личному составу федеральной противопожарной службы выдаются служебные удостоверения установленного образца в порядке, определяемом МЧС России. Сотрудники и военнослужащие федеральной противопожарной службы имеют знаки отличия и форменную одежду в соответствии с законодательством Российской Федерации.

Закон РФ «О пожарной безопасности» ч.5 ст. 5 устанавливает, что противопожарная служба субъектов Российской Федерации создается органами государственной власти субъектов Российской Федерации в соответствии с законодательством субъектов Российской Федерации. Каждый субъект Российской Федерации может предусмотреть те или иные особенности деятельности своей противопожарной службы, однако основные положения в законодательстве всех субъектов Российской Федерации сходны. В любом случае единой остается цель деятельности службы - предупреждение и ликвидация пожаров, а также проведение аварийно-спасательных работ.

Контрольные вопросы и задания.

1. Что предполагает закрепление ФЗ «О пожарной безопасности» за ГПС – координация деятельности других видов пожарной охраны?
2. Назвать структурные подразделения центрального аппарата МЧС, на которые возложены координация деятельности и решение задач в области пожарной безопасности.
3. Назвать принцип управления, который лежит в основе руководства в подразделениях федеральной противопожарной службы ГПС.
4. Проанализировать задачи, решаемые ГУ МЧС России по субъекту Российской Федерации.

§ 1.3. Противопожарная служба субъектов Российской Федерации

Противопожарная служба субъекта Российской Федерации создается в целях обеспечения защиты личности, имущества, общества и государства от пожаров и реализации на территории субъекта Российской Федерации единой государственной политики в области пожарной безопасности. В своей деятель-

ности противопожарная служба субъекта Российской Федерации руководствуется Конституцией Российской Федерации, общепризнанными принципами и нормами международного права и международными договорами Российской Федерации, федеральными конституционными законами, федеральными законами и иными нормативными правовыми актами Российской Федерации, законодательными и иными нормативными правовыми актами субъекта Российской Федерации и Положением об организации деятельности, разрабатываемым органами государственной власти субъекта РФ. Организацию деятельности в части профилактики и тушения пожаров, подготовки личного состава, противопожарная служба субъекта Российской Федерации строит на основе нормативных актов, разработанных федеральным органом исполнительной власти, уполномоченным на решение задач в области пожарной безопасности.

Противопожарная служба субъекта Российской Федерации - это совокупность пожарных, пожарно-спасательных подразделений и органов обеспечения деятельности, размещенных на территории области (края, республики) и содержащихся за счет бюджета субъекта Российской Федерации.

В систему противопожарной службы субъекта Российской Федерации входят:

- орган управления противопожарной службы субъекта Российской Федерации (структурно входит в состав высшего исполнительного органа субъекта РФ);

- территориальные подразделения противопожарной службы субъекта Российской Федерации, созданные в целях осуществления профилактики пожаров и (или) их тушения и проведения аварийно-спасательных работ (далее - АСР) в городских и сельских поселениях (отряды, отделы, пожарно-спасательные части, отдельные посты) субъекта Российской Федерации)

- объектовые подразделения противопожарной службы субъекта Российской Федерации, созданные в целях осуществления профилактики пожаров и (или) их тушения и проведения АСР в организациях;

- государственные унитарные предприятия противопожарной службы субъекта Российской Федерации, созданные в целях обеспечения деятельности противопожарной службы субъекта Российской Федерации, а также выполнения работ и оказания услуг в области пожарной безопасности;

- образовательные организации пожарно-технического профиля.

Финансовое, материально-техническое и другие виды обеспечения противопожарной службы субъекта Российской Федерации осуществляет структурное подразделение органа исполнительной власти субъекта Российской Федерации, созданное по решению исполнительного органа государственной власти субъекта Российской Федерации в рамках Соглашения между Министерством Российской Федерации по делам гражданской обороны, чрезвычайным ситуациям и ликвидации последствий стихийных бедствий (далее - МЧС России) и исполнительным органом государственной власти субъекта Российской Федерации.

Финансовое обеспечение деятельности противопожарной службы субъекта Российской Федерации осуществляется за счет:

- средств бюджета субъекта Российской Федерации;
- средств, выделяемых для финансирования региональных целевых программ в области обеспечения пожарной безопасности;
- средств, поступающих в соответствии с заключенными договорами, в том числе по оказанию разрешенных платных услуг;
- взносов, пожертвований и других источников, не запрещенных законодательством.

Положения, уставы подразделений противопожарной службы субъекта Российской Федерации, их структура и штатное расписание разрабатываются органом исполнительной власти субъекта Российской Федерации с учетом единых подходов, рекомендуемых МЧС России, и особенностей субъекта Российской Федерации, и утверждаются в установленном порядке. Численность, техническое оснащение противопожарной службы субъекта Российской Федерации определяется законодательством субъекта Российской Федерации, исходя из документов и рекомендаций МЧС России.

Дислокация указанных подразделений на территории муниципальных образований определяется расчетом в зависимости от степени пожарной опасности объектов защиты и целей выезда подразделений пожарной охраны для тушения пожара (проведения аварийно-спасательных работ). По методике, утвержденной в установленном порядке, и устанавливается исходя из условия, что время прибытия первого подразделения к месту вызова в городских поселениях не превышает 10 мин., а в сельских поселениях - 20 мин.

Объектовые подразделения противопожарной службы субъекта Российской Федерации создаются органом исполнительной власти субъекта Российской Федерации на основе договоров с предприятиями и содержатся на долевых началах, за счет средств бюджета субъекта Российской Федерации и средств этих предприятий, а в случае необходимости также за счет средств других источников финансирования, не запрещенных законодательством Российской Федерации. Численность, техническая оснащенность и места дислокации указанных подразделений определяются договором на их создание.

Личный состав противопожарной службы субъекта Российской Федерации включает в себя состоящих на соответствующих штатных должностях:

- √ государственных служащих органов обеспечения противопожарной службы субъекта Российской Федерации;
- √ работников, ставки заработной платы (должностные оклады) которых устанавливаются на основе законодательства об оплате труда работников бюджетной сферы.

Численность личного состава подразделений противопожарной службы субъекта Российской Федерации определяется расчетом в зависимости от пожарной опасности объектов защиты на территории субъекта Российской Федерации с учетом технико-экономического уровня развития региона и других его особенностей.

На государственных служащих противопожарной службы субъекта Российской Федерации распространяется законодательство Российской Федерации и законодательство субъекта Российской Федерации о государственной службе. На работников противопожарной службы субъекта Российской Федерации распространяется законодательство Российской Федерации и законодательство субъекта Российской Федерации о труде.

Контроль деятельности противопожарной службы субъекта Российской Федерации осуществляет орган исполнительной власти субъекта Российской Федерации и, в соответствии с Соглашением между МЧС России и исполнительным органом государственной власти субъекта Российской Федерации, - территориальный орган МЧС России.

Основными задачами противопожарной службы субъекта Российской Федерации являются:

- организация и осуществление профилактики пожаров в городских и сельских поселениях субъекта Российской Федерации, а также в организациях, находящихся в его собственности (за исключением закрытых административно-территориальных образований, особо важных и режимных организаций, обслуживаемых специальными подразделениями федеральной противопожарной службы Государственной противопожарной службы);

- спасение людей и имущества при пожарах, оказание первой помощи;

- организация и осуществление тушения пожаров и проведения аварийно-спасательных работ на территории городских и сельских поселений субъекта Российской Федерации (за исключением лесных пожаров, пожаров на объектах критически важных для национальной безопасности страны, других особо важных пожароопасных объектах, особо ценных объектах культурного наследия России, а также при проведении мероприятий федерального уровня с массовым сосредоточением людей, перечень которых утверждается Правительством Российской Федерации);

- тушение пожаров на объектах критически важных для национальной безопасности страны, других особо важных пожароопасных объектах, особо ценных объектах культурного наследия России, а также при проведении мероприятий федерального уровня с массовым сосредоточением людей, перечень которых утверждается Правительством Российской Федерации, осуществляется в соответствии с Соглашением между Министерством Российской Федерации по делам гражданской обороны, чрезвычайным ситуациям и ликвидации последствий стихийных бедствий (МЧС России) и исполнительным органом государственной власти субъекта Российской Федерации и планами привлечения сил и средств для тушения пожаров и проведения аварийно-спасательных работ.

При реализации задачи по организации профилактики и тушению пожаров противопожарная служба субъекта Российской Федерации через учреждение, созданное в рамках Соглашения между МЧС России и исполнительным органом государственной власти субъекта Российской Федерации осуществляет функции:

- анализирует и прогнозирует состояние пожарной безопасности на территории субъекта Российской Федерации, вносит на рассмотрение соответствующим органам государственной власти субъекта Российской Федерации, органам местного самоуправления, в Комиссию субъекта Российской Федерации по предупреждению и ликвидации чрезвычайных ситуаций и пожарной безопасности, а также организациям предложения по обеспечению пожарной безопасности;

- участвует в разработке законодательных и иных нормативных правовых актов субъекта Российской Федерации в области пожарной безопасности, защите населения и территорий от чрезвычайных ситуаций природного и техногенного характера, проведения аварийно-спасательных работ, содействует их реализации;

- разрабатывает и организует реализацию региональных целевых программ в области пожарной безопасности, осуществляет контроль за их реализацией;

- организует и ведет статистическую отчетность по пожарам на территории субъекта Российской Федерации и их последствиям;

- организует сопровождение автоматизированных данных в области пожарной безопасности;

- разрабатывает и утверждает в пределах своей компетенции на основе рекомендаций МЧС России нормативы обеспечения силами и средствами противопожарной службы субъекта Российской Федерации населенных пунктов и организаций, контролирует рациональное использование численности этой службы;

- ведет противопожарную пропаганду среди населения;

- содействует укреплению и развитию добровольных пожарных объединений и формирований с целью обеспечения пожарной безопасности;

- осуществляет информационное обеспечение деятельности подчиненных подразделений противопожарной службы субъекта Российской Федерации;

- организует взаимодействие подразделений противопожарной службы субъекта Российской Федерации с органами Всероссийского добровольного пожарного общества с муниципальной, ведомственной, частной и добровольной пожарной охраной, с другими видами служб обеспечения безопасности, обеспечивает их участие в тушении пожаров и проведении аварийно-спасательных работ на территории субъекта Российской Федерации на основе Плана привлечения сил и средств;

- осуществляет организационно-методическое обеспечение международного сотрудничества субъекта Российской Федерации в области пожарной безопасности;

- рассматривает письма, жалобы и заявления граждан, принимает меры к устранению выявленных недостатков;

- проводит работу по совершенствованию социальной защиты личного состава противопожарной службы субъекта Российской Федерации;

- обеспечивает реализацию обязательных для исполнения мер по охране труда в системе противопожарной службы субъекта Российской Федерации;
- содействует работе территориальных органов Федерации пожарно-спасательного спорта Российской Федерации;
- организует планирование финансового, материально-технического обеспечения противопожарной службы субъекта Российской Федерации;
- осуществляет финансирование подразделений противопожарной службы субъекта Российской Федерации, производит оплату счетов по статьям и видам расходов сметы;
- составляет и в установленном порядке представляет сводную бухгалтерскую и статистическую отчетность по средствам бюджета субъекта Российской Федерации и местных бюджетов, используемых противопожарной службой субъекта Российской Федерации;
- вносит в пределах выделенных ассигнований необходимые изменения (уточнения) в план финансирования расходов на содержание подразделений противопожарной службы субъекта Российской Федерации;
- ведет в установленном порядке учетно-расчетные и кассовые операции;
- участвует в осуществлении единой технической политики и организационно-методическом обеспечении в области разработки, производства и эксплуатации пожарно-технической продукции;
- осуществляет закупку пожарно-технической продукции, в том числе за счет региональных целевых программ по пожарной безопасности;
- осуществляет в установленном порядке хозяйственно-договорную деятельность в области создания и производства пожарно-технической продукции, в том числе оплату выполненных работ, продукции и иного имущества для нужд противопожарной службы субъекта Российской Федерации;
- осуществляет контроль за фактическим наличием и соответствием установленным требованиям пожарно-технического оборудования в подразделениях противопожарной службы субъекта Российской Федерации;
- осуществляет организационное обеспечение строительства объектов противопожарной службы субъекта Российской Федерации;
- определяет потребность и осуществляет в пределах своей компетенции ресурсное обеспечение подчиненных подразделений противопожарной службы субъекта Российской Федерации;
- разрабатывает и устанавливает виды формы одежды, знаки различия, а также нормы обеспеченности повседневной и специальной одеждой пожарного, в установленном порядке, в количестве, не ниже, чем нормы, установленные нормативными правовыми актами для федеральной противопожарной службы;
- вносит в пределах выделенных ассигнований необходимые изменения (уточнения) в план финансирования расходов на содержание подразделений противопожарной службы субъекта Российской Федерации.

В рамках Соглашения между МЧС России и исполнительным органом государственной власти субъекта Российской Федерации под управлением территориального органа МЧС России:

- участвует в разработке Плана привлечения сил и средств Государственной противопожарной службы, муниципальной, ведомственной, частной, добровольной, пожарной охраны на территории субъекта Российской Федерации;
- обеспечивает взаимодействие со страховыми организациями с целью решения вопросов пожарной безопасности;
- участвует в подготовке предложений по предоставлению социальных гарантий и защищенности личного состава, и осуществлению иных мер социального и экономического стимулирования обеспечения пожарной безопасности;
- разрабатывает порядок организации, реорганизации и ликвидации подразделений противопожарной службы субъекта Российской Федерации;
- изучает и анализирует состояние работы по основным направлениям деятельности подчиненных подразделений, принимает меры по ее совершенствованию;
- осуществляет организационно-методическое руководство подразделениями противопожарной службы субъекта Российской Федерации;
- обеспечивает в установленном порядке создание и функционирование добровольной пожарной охраны в системе обеспечения пожарной безопасности субъекта Российской Федерации;
- обобщает и распространяет передовой опыт в области пожарной безопасности;
- организует и проводит тематические совещания, семинары, конференции, обобщает и издает материалы по результатам этих мероприятий;
- разрабатывает предложения по типовым структурам и штатным расписаниям подразделений противопожарной службы субъекта Российской Федерации;
- осуществляет проверку деятельности подразделений противопожарной службы субъекта Российской Федерации, контролирует выполнение мероприятий по устранению выявленных недостатков;
- изучает опыт взаимодействия подразделений противопожарной службы субъекта Российской Федерации с органами государственной власти субъектов Российской Федерации и органами местного самоуправления по вопросам обеспечения пожарной безопасности и разрабатывает меры по его совершенствованию;
- организует и контролирует работу по обучению населения мерам пожарной безопасности, а также по привлечению работников предприятий к предупреждению и тушению пожаров;
- обеспечивает разработку программ и планов профессиональной подготовки личного состава противопожарной службы субъекта Российской Федерации;
- содействует комплектованию переменным составом и распределению выпускников образовательных организаций пожарно-технического профиля;
- оказывает помощь образовательным организациям пожарно-технического профиля и учебным подразделениям Государственной противопо-

пожарной службы в программно-методическом обеспечении учебного процесса.

Противопожарная служба субъекта Российской Федерации осуществляет следующие полномочия в установленной сфере деятельности:

- при тушении пожаров использует по необходимости, дополнительно имеющиеся в наличии у собственника средства связи, транспорта, оборудования, средства пожаротушения и огнетушащие вещества с последующим урегулированием вопросов, связанных с их использованием, в установленном порядке;

- использует на безвозмездной основе возможности средств массовой информации для оповещения и информирования населения о пожарах;

- ограничивает или запрещает доступ к местам пожаров, а также зонам аварий, катастроф и иных чрезвычайных ситуаций, ограничивает или запрещает движения транспорта и пешеходов на прилегающих к ним территориях;

- принимает в пределах своей компетенции при тушении пожаров решения, обязательные для выполнения должностными лицами и гражданами.

Контрольные вопросы и задания.

1. Составьте структурную схему противопожарной службы субъекта Российской Федерации.

2. Из каких источников финансируется противопожарная служба субъектов Российской Федерации?

3. Какие условия установлены законодательством к местам дислокации пожарных депо противопожарной службы субъекта Российской Федерации?

4. Установите соотношение пожарно-спасательных частей относящихся к федеральной противопожарной службе и противопожарной службе субъекта Российской Федерации по месту жительства.

§ 1.4. Муниципальная пожарная охрана

Муниципальная пожарная охрана создается в соответствии с Законами Российской Федерации «О пожарной безопасности», «Об общих принципах организации местного самоуправления в Российской Федерации» и осуществляет свою деятельность на основании положений, разрабатываемых и утверждаемых органом местного самоуправления, согласованных с Государственной противопожарной службой, а также подлежит обязательному лицензированию своей деятельности [6]. Подразделения муниципальной пожарной службы находятся в оперативном подчинении Государственной противопожарной службы и входят в состав пожарно-спасательного гарнизона. Подразделения муниципальной пожарной службы являются юридическими лицами, и осуществляют свою деятельность за счет средств местного бюджета, иных средств и доходов поступающих в соответствии с действующим законодательством.

Объем и полномочия муниципальной пожарной охраны по организации и осуществлению профилактики пожаров в городских и сельских поселениях муниципального образования определяются органом местного самоуправления в пределах ответственности в области пожарной безопасности, установленной законодательством Российской Федерации для органов местного самоуправления.

В систему муниципальной пожарной охраны входят:

- подразделения муниципальной пожарной охраны, созданные для тушения пожаров в городских и сельских поселениях муниципального образования;
- объектовые подразделения муниципальной пожарной охраны, созданные в целях осуществления профилактики пожаров и (или) их тушения и проведения АСР в муниципальных образованиях.

Подразделения муниципальной пожарной охраны входят в состав пожарно-спасательного гарнизона их привлечение к тушению пожаров осуществляется на основании разработанных планов привлечения сил и средств в порядке, предусмотренном действующим законодательством и актами МЧС России.

Муниципальная пожарная охрана является одним из видов пожарной охраны и создается с целью обеспечения на территории муниципального образования первичных мер пожарной безопасности, защиты личности, имущества от пожаров, осуществления профилактики пожаров.

В своей деятельности подразделения муниципальной пожарной охраны руководствуются Конституцией Российской Федерации, федеральными законами, иными нормативными правовыми актами Российской Федерации, актами МЧС России, нормативными правовыми актами субъекта Российской Федерации, органов местного самоуправления и действуют в соответствии с положением, устанавливающим правовой статус подразделения муниципальной пожарной охраны.

Основные задачи муниципальной пожарной охраны:

- организация и осуществление профилактики пожаров в городских и сельских поселениях муниципального образования, а также в муниципальных организациях, находящихся в его собственности, в том числе осуществление первичных мер пожарной безопасности;
- спасение людей и имущества при пожарах в городских и сельских поселениях на территории муниципального образования;
- организация и осуществление тушения пожаров и проведения аварийно-спасательных работ подразделениями муниципальной пожарной охраны в городских и сельских поселениях муниципального образования, в том числе в муниципальных организациях;
- участие в тушении пожаров на объектах, в городских и сельских поселениях других муниципальных образований в соответствии с планами привлечения сил и средств для тушения пожаров и проведения аварийно-спасательных работ на территории субъекта Российской Федерации.

Муниципальная пожарная охрана осуществляет следующие функции:

- √ принимает участие в установленном порядке в тушении пожаров и проведении аварийно-спасательных работ;
- √ выполняет специальные инженерно-технические работы при тушении пожаров и ликвидации чрезвычайных ситуаций;
- √ оказывает на пожарах и при проведении поисково-спасательных работ первую доврачебную помощь пострадавшим;
- √ разрабатывает документы по вопросам организации профилактики и тушения пожаров и проведения аварийно-спасательных работ в пределах своей компетенции;
- √ организует обучение, профессиональную специальную и физическую подготовку личного состава по тушению пожаров и проведению аварийно-спасательных работ;
- √ проводит в установленном порядке пожарно-тактические учения (занятия), изучение и исследование характерных пожаров, аварийно-спасательных работ;
- √ проводит работу по внедрению эффективных приемов и способов тушения пожаров, ведению аварийно-спасательных работ;
- √ проводит противопожарную пропаганду и обучение населения мерам пожарной безопасности, действиям в случае пожара и других чрезвычайных ситуаций;
- √ участвует в подготовке добровольных пожарных обществ;
- √ организует и осуществляет взаимодействие с подразделениями других видов пожарной охраны;
- √ участвует в организации системы обучения работников организаций расположенных на территории муниципального образования и граждан, мерам пожарной безопасности;
- √ участвует в разработке, изданий и распространении наглядно-изобразительной продукции, тематической литературы, документальных и учебных фильмов, направленных на предупреждение пожаров, предупреждение гибели и травмирования людей при пожарах;
- √ осуществляет взаимодействие со средствами массовой информации в сфере информирования населения о состоянии пожарной безопасности в муниципальном образовании;
- √ осуществляет взаимодействие с правоохранительными органами в области обеспечения пожарной безопасности;
- √ анализирует работу по противопожарной пропаганде и обучению населения, проводимую органами местного самоуправления, руководителями организаций, и разрабатывает предложения по улучшению ее эффективности;
- √ организует работу юных пожарных, участвует в подготовке команд к участию в соревнованиях, тематических мероприятиях, слетах;
- √ анализирует и прогнозирует состояние пожарной безопасности на территории муниципального образования, готовит в установленном порядке предложения по ее совершенствованию;

√ ведет учет пожаров и последствий от них на территории муниципального образования;

√ обеспечивает поддержание в постоянной готовности к тушению пожаров и проведению аварийно-спасательных работ пожарной и аварийно-спасательной техники, пожарно-технического вооружения, оборудования и средств связи;

√ вносит в установленном порядке предложения по изменению (уточнению) объемов и направлений использования бюджетных ассигнований, выделяемых из соответствующих бюджетов.

Численность личного состава подразделений муниципальной пожарной охраны определяется расчетом в зависимости от пожарной опасности объектов защиты на территории муниципального образования с учетом его технико-экономического уровня развития и других особенностей.

На работников муниципальной пожарной охраны распространяется законодательство о труде [1], государственное социальное страхование. Работники муниципальной пожарной охраны при трудоустройстве предъявляют соответствующее свидетельство, подтверждающее их допуск к тушению пожаров. Лица, не имеющие такой подготовки и не прошедшие первоначальное обучение, к самостоятельной работе не допускаются.

Последующая подготовка работников муниципальной пожарной охраны осуществляется руководителем подразделения муниципальной пожарной охраны. В ходе последующей подготовки работники должны изучить документы регламентирующие организацию пожаротушения, а также пожарную опасность объектов, расположенных на охраняемой территории, и правила по охране труда. Программа последующей подготовки согласовывается с начальником территориальной пожарной охраны и должна предусматривать проведение теоретических и практических занятий.

Руководитель подразделения муниципальной пожарной охраны периодически проходит стажировку в территориальном подразделении ГПС в соответствии с планами подготовки данной категории работников. Работники муниципальной пожарной охраны, выполняющие работы по эксплуатации пожарных машин и средств связи, проходят соответствующую подготовку, подтверждающую их квалификацию.

Руководство деятельностью муниципальной пожарно-спасательной части осуществляется начальником подразделения. Начальник подразделения назначается главой органа местного самоуправления и работает во взаимодействии с подразделением ГПС муниципального образования. Он несет ответственность за организацию оперативно-служебной деятельности подразделения. На начальника подразделения муниципальной пожарной охраны возлагается:

- организация взаимодействия со службами муниципального образования и ГПС по вопросам тушения пожаров;

- обеспечение подбора и расстановки кадров подразделения муниципальной пожарной охраны, их профессиональную подготовку;

- соблюдение законности и дисциплины, применение мер поощрения и наложения дисциплинарных взысканий на работников муниципальной пожарной охраны;
- внесение в органы местного самоуправления предложения по изменению штатов подразделений муниципальной пожарной охраны в соответствии с нормативом и лимитом штатной численности;
- информирование органов местного самоуправления о противопожарном состоянии охраняемых поселений и предприятий, состояния противопожарного водоснабжения, средств связи и проездов;
- осуществление финансово-хозяйственной деятельности муниципальной пожарной охраны в объеме выделенного финансирования;
- выезжать на пожары, места аварий чрезвычайных ситуаций и в соответствии с порядком организации работы гарнизона руководить тушением пожаров;
- обеспечение содержания в постоянной готовности техники и пожарно-технического вооружения вверенного подразделения;
- организация приема граждан, рассмотрение лично предложений, заявлений, жалоб по вопросам, отнесенным к его компетенции.

Контрольные вопросы и задания.

1. Перечислите задачи муниципальной пожарной охраны.
2. Перечислите отличительные признаки муниципальной пожарной охраны и противопожарной службы субъекта РФ.
3. Какие требования установлены к кандидатам на должность начальника караула в муниципальную пожарную охрану?
4. Распоряжением какого должностного лица назначается начальник пожарно-спасательной части муниципальной пожарной охраны?

§ 1.5. Ведомственная пожарная охрана

В соответствии с ч. 1 ст. 12 Федерального Закона «О пожарной безопасности» федеральные органы исполнительной власти, организации в целях обеспечения пожарной безопасности создают органы управления и подразделения ведомственной пожарной охраны. Соответственно, таким правом наделены только федеральные органы исполнительной власти (см. п. 1 Указа Президента РФ № 314 от 9 марта 2004 г. «О системе и структуре федеральных органов исполнительной власти», в систему федеральных органов исполнительной власти входят федеральные министерства, федеральные службы и федеральные агентства).

Согласно п. 3,4,5 данного Указа федеральное министерство является федеральным органом исполнительной власти, осуществляющим функции по выработке государственной политики и нормативно-правовому регулированию в установленной актами Президента РФ и Правительства РФ сфере деятельности.

Федеральное министерство возглавляет входящий в состав Правительства РФ министр РФ (федеральный министр).

Федеральное министерство на основании и во исполнение Конституции РФ, федеральных конституционных законов, федеральных законов, актов Президента РФ и Правительства РФ самостоятельно:

- осуществляет правовое регулирование в установленной сфере деятельности, за исключением вопросов, правовое регулирование которых в соответствии с Конституцией РФ, федеральными конституционными законами, федеральными законами, актами Президента РФ и Правительства РФ осуществляется исключительно федеральными конституционными законами, федеральными законами, актами Президента РФ и Правительства РФ;

- осуществляет координацию и контроль деятельности находящихся в его ведении федеральных служб и федеральных агентств;

- осуществляет координацию деятельности государственных внебюджетных фондов.

Федеральная служба является федеральным органом исполнительной власти, осуществляющим функции по контролю и надзору в установленной сфере деятельности, а также специальные функции в области обороны, государственной безопасности, защиты и охраны Государственной границы РФ, борьбы с преступностью, общественной безопасности. Федеральную службу возглавляет руководитель (директор) федеральной службы.

Федеральная служба по надзору в установленной сфере деятельности может иметь статус коллегиального органа, в пределах своей компетенции издает индивидуальные правовые акты на основании и во исполнение Конституции РФ, федеральных конституционных законов, федеральных законов, актов Президента РФ и Правительства РФ, нормативных правовых актов федерального министерства, осуществляющего координацию и контроль деятельности службы. Федеральная служба может быть подведомственна Президенту РФ или находиться в ведении Правительства РФ.

Федеральное агентство является федеральным органом исполнительной власти, осуществляющим в установленной сфере деятельности функции по оказанию государственных услуг, по управлению государственным имуществом и правоприменительные функции, за исключением функций по контролю и надзору.

Федеральное агентство возглавляет руководитель (директор) федерального агентства. Федеральное агентство может иметь статус коллегиального органа; в пределах своей компетенции издает индивидуальные правовые акты на основании и во исполнение Конституции РФ, федеральных конституционных законов, федеральных законов, актов и поручений Президента РФ, Председателя Правительства РФ и федерального министерства, осуществляющего координацию и контроль деятельности федерального агентства. Федеральное агентство может быть подведомственно Президенту РФ.

Обозначенное понятие в Федеральном законе «О пожарной безопасности», - «организация» не тождественно понятию «юридическое лицо». Так, в соответствии с п. 1 ст. 48 Гражданского кодекса РФ юридическим лицом признается организация, которая имеет в собственности, хозяйственном ведении или оперативном управлении обособленное имущество и отвечает по своим обязательствам этим имуществом. Может от своего имени приобретать и осуществлять имущественные и личные неимущественные права, нести обязанности, быть истцом и ответчиком в суде. Из данного определения следует, что организации, соответствующие указанным требованиям, являются юридическими лицами, соответственно, имеются организации, не соответствующие таким требованиям.

Мы считаем, подход, нашедший косвенное отражение в Гражданском кодексе РФ о том, что организация не обязательно должна являться юридическим лицом, применим к ведомственным подразделениям пожарной охраны. В смысле законодательства о пожарной безопасности такой подход верен, поскольку множество крупных производств, в том числе представляющих повышенную пожарную опасность, не всегда являются юридическими лицами. Это, например, индивидуальные предприниматели, в собственности у которых могут находиться различные организации, в том числе, производственные, оказывающие услуги в различных сферах жизнедеятельности.

Порядок организации, реорганизации, ликвидации органов управления и подразделений ведомственной пожарной охраны, условия осуществления их деятельности, несения службы личным составом определяются соответствующими ведомственными положениями, согласованными с Государственной противопожарной службой. Органы управления и подразделения ведомственной пожарной охраны сами по себе не являются юридическими лицами, поэтому и порядок их ликвидации определяется не гражданским законодательством либо законодательством о банкротстве, а специальными нормами, которые формируют сами ведомства. Конечно, можно допустить, что некая структура создает другое юридическое лицо с единственной целью – действовать как противопожарное формирование, однако и в этом случае следует различать ликвидацию организации как юридического лица и ликвидацию организационных структур противопожарной направленности.

Отраслевые органы управления осуществляют непосредственное организационно-методическое руководство соответствующими объектовыми подразделениями и организуют работу по обеспечению пожарной безопасности в отрасли. Объектовые подразделения ведомственной пожарной охраны создаются в установленном порядке по решению собственников предприятий или лиц, уполномоченных на управление этими предприятиями в виде пожарных команд, при наличии выездной пожарной техники; пожарно-профилактических групп, при отсутствии выездной пожарной техники. Пожарные команды и пожарно-профилактические группы могут объединяться в отряды ведомственной пожарной охраны при наличии не менее двух пожарных команд.

Основными задачами ведомственной пожарной охраны являются:

√ организация и осуществление на подведомственных объектах профилактики пожаров, в том числе организация разработки и обеспечение реализации мер пожарной безопасности;

√ оперативное реагирование имеющимися силами и средствами на возникающие пожары, аварии и другие чрезвычайные ситуации, связанные с угрозой жизни людям, материальным ценностям, спасение людей и имущества при пожарах;

√ тушение пожаров и проведение первоочередных аварийно-спасательных работ, в том числе за пределами обслуживаемой территории, в соответствии с утвержденными и согласованными в установленном порядке оперативными документами;

√ организация и осуществление ведомственного контроля соблюдения требований пожарной безопасности, в том числе законодательства РФ, федеральных и отраслевых нормативно-правовых актов в области пожарной безопасности.

Ведомственная пожарная охрана осуществляет следующие функции:

- разработка проектов нормативных актов по пожарной безопасности и осуществление контроля их исполнения;

- организация разработки и выполнение отраслевых целевых программ;

- подготовка предложения по изменению и дополнению перечней предприятий, на которых создается пожарная охрана;

- взаимодействие с надзорными органами и другими организациями по вопросам обеспечения пожарной безопасности объектов;

- разработка и осуществление единой научно-технической политики в области пожарной безопасности объектов;

- осуществление статистического учета пожаров, происшедших на подведомственных объектах, и их последствий;

- организация подготовки, переподготовки и повышения квалификации кадров ведомственной пожарной охраны;

- участие в расследовании причин пожаров, в работе комиссий по установлению обстоятельств пожаров и ЧС, а также в решении вопросов создания, реорганизации и ликвидации подразделений ведомственной пожарной охраны.

- разработка документов, регламентирующих деятельность ведомственной пожарной охраны;

- организация содержания в постоянной готовности пожарной техники, пожарно-технического вооружения и оборудования, находящегося на вооружении подразделений ведомственной пожарной охраны;

- изучение и анализ состояния деятельности органов управления и подразделений ведомственной пожарной охраны, принятие мер по ее совершенствованию;

- разработка мероприятий по организации тушения пожаров на подведомственных объектах;

- организация, в пределах своей компетенции, функционирования сил и средств ведомственной пожарной охраны в рамках единой государственной системы предупреждения и ликвидации чрезвычайных ситуаций (далее - РСЧС);

- тушение пожаров, проведение аварийно-спасательных работ и участие в ликвидации аварийных ситуаций и чрезвычайных в пределах тактико-технических характеристик и возможностей подразделений ведомственной пожарной охраны;

- организация технического перевооружения подразделений ведомственной пожарной охраны с учетом результатов их участия в тушении пожаров и ликвидации аварийных ситуаций на подведомственных объектах;

- подготовка, в пределах своей компетенции, рекомендаций по содержанию и эксплуатации технологических процессов производств, используемого промышленного оборудования, организации и проведения соответствующего вида работ;

- координация совместной деятельности с соответствующими организациями по реализации мероприятий профилактики пожаров на подведомственных объектах;

- разработка организационных и технических мероприятий, направленных на повышение противопожарной защиты объектов ведомства;

- рассмотрение технических заданий и условий стандартов, а также типовых проектов на строительство, реконструкцию, капитальный ремонт, модернизацию зданий и сооружений, производств организованных на подведомственных объектах с выдачей заключений по результатам рассмотрения;

- участие в межведомственных комиссиях при проведении испытаний и приемки систем противопожарной защиты, обнаружения и тушения пожара, элементов, материалов и конструкций, используемых на объектах с учетом требований по сертификации и проведенных соответствующих научно-исследовательских и опытно-конструкторских работ;

- участие в работе ведомственных комиссий по служебному расследованию причин возникновения пожаров на подведомственных объектах;

- оказание помощи в организации деятельности добровольной пожарной охраны на подведомственных объектах;

- участие в разработке, испытаниях и внедрении на подведомственных объектах новых эффективных технических средств противопожарной защиты;

- содействие в создании и участие в деятельности пожарно-технических комиссий в организациях ведомства;

- участие в разработке ведомственных целевых программ в области обеспечения пожарной безопасности на объектах ведомства по вопросам совершенствования оперативно-тактической деятельности ведомственной пожарной охраны;

- разработка критериев оценки деятельности подразделений ведомственной пожарной охраны по вопросам организации пожаротушения, осуществле-

ния пожарной службы и профессиональной подготовки работников подразделений ведомственной пожарной охраны;

- исследование пожаров и разработка рекомендаций по совершенствованию организации пожаротушения на объектах ведомства;

- разработка программ и планов профессиональной подготовки работников органов управления и подразделений ведомственной пожарной охраны;

- определение в пределах своей компетенции, потребности подразделений ведомственной пожарной охраны в научно-технической продукции, предназначенной для обеспечения пожарной безопасности на объектах ведомства, а также приоритетных направлений научных исследований и разработок в области осуществления пожарной службы и пожаротушения;

- организация и проведение тематических совещаний, семинаров, конференций по вопросам пожарной безопасности объектов ведомства;

- принятие мер к выявлению, обобщению и распространению передового опыта по вопросам предупреждения и тушения пожаров;

- организация и проведение спортивно-массовых мероприятий, соревнований по пожарно-спасательному спорту среди работников подразделений ведомственной пожарной охраны;

- осуществление контроля на объектах за соблюдением требований правил пожарной безопасности, технических регламентов и иных нормативных правовых актов в области пожарной безопасности;

- осуществление закупок и постановки в расчет подразделений ведомственной пожарной охраны пожарной техники, огнетушащих средств, оборудования и пожарно-технического имущества;

- осуществление иных функций в установленной сфере деятельности в соответствии с законодательством Российской Федерации.

Для создания подразделения ведомственной пожарной охраны руководитель предприятия направляет ходатайство в Федеральный орган исполнительной власти, ведущий данной сферой (железнодорожный транспорт, речной транспорт, гражданская авиация, лесное хозяйство) с соответствующим обоснованием. Федеральный орган исполнительной власти, ведающий данной сферой, направляет представителя управления или отдела пожарной безопасности отраслевой структуры управления для проведения обследования предприятия и подготовки необходимых документов. Обследование предприятия проводится межведомственной комиссией, состоящей из представителей администрации объекта и представителей территориального органа управления Государственной противопожарной службы, под председательством руководителя предприятия, который определяет сроки созыва этой комиссии. В необходимых случаях к работе в комиссии могут привлекаться представители других заинтересованных ведомств и органов исполнительной власти субъектов РФ. Финансирование затрат, связанных с работой межведомственной комиссии и разработкой необходимых документов, осуществляется администрацией предприятия.

Исходя из задач по обеспечению пожарной безопасности того или иного предприятия, комиссия определяет:

- вид объектового подразделения пожарной охраны;
- перечень зданий, сооружений, установок, открытых площадок и т.п., включаемых в дислокацию для обслуживания объектовым подразделением, их пожарную опасность и состояние противопожарной защиты (для объектового подразделения ведомственной пожарной охраны - виды и объемы выполняемых работ, а также обязанности по их осуществлению);
- численность, условия размещения личного состава ведомственной пожарной охраны, количество и типаж пожарной техники, требуемое оборудование и снаряжение.

Результаты обследования предприятия оформляются актом межведомственной комиссии. Акт утверждается руководителем предприятия и направляется для рассмотрения в Федеральный орган исполнительной власти РФ по подведомственности. Министерство (ведомство, компания) рассматривают данный акт и определяют период времени организации подразделения ведомственной пожарной охраны, с целью включения в финансовый план на соответствующий год.

Подразделения ведомственной пожарной охраны являются структурными подразделениями предприятий, на которых они созданы, и содержатся за счет собственных средств предприятий ведомства, а также других источников, не запрещенных законодательством РФ. Здания, сооружения, помещения, пожарная и другая техника, а также оборудование, снаряжение и имущество, переданные в пользование подразделению ведомственной пожарной охраны, являются собственностью охраняемого объекта и числятся на его балансе, если не предусмотрено иное.

Ведомственная пожарная охрана осуществляет профилактику пожаров на подведомственном объекте систематически, что важно для постоянного обеспечения безопасности производств, поскольку сотрудники подразделения ведомственной пожарной охраны имеют возможность контролировать противопожарную ситуацию не от случая к случаю, а постоянно. Таким образом, у них больше возможностей своевременно выявить те или иные нарушения, что позволяет оперативно устранить недостатки в области обеспечения пожарной безопасности, которые могут повлечь возгорание. Вместе с тем, поскольку ведомственная пожарная охрана не является государственным контролирующим или надзирающим органом, рычагом влияния на ситуацию является только информирование, в соответствующей форме, руководства предприятия о нарушениях пожарной безопасности. С целью оперативного реагирования на противопожарное состояние, ведомственные нормы предусматривают право ведомственной пожарной охране самостоятельно, не дожидаясь решений тех или иных государственных органов, влиять на ситуацию, тем самым, предотвращая как пожары, так и гибель людей, причинение вреда их здоровью. Так, согласно п. 11 Положения о ведомственной пожарной охране железнодорожного транспорта РФ, утвержденного Приказом Федерального агентства железнодорожного

транспорта № 46 от 7 февраля 2008 г., должностные лица ведомственной пожарной охраны в установленной сфере деятельности имеют право:

- ограничивать или запрещать доступ транспортных средств и граждан к местам пожаров и зонам чрезвычайных ситуаций в порядке, установленном законодательством РФ;

- в случае непосредственной угрозы возникновения пожара на объектах и подвижном составе железнодорожного транспорта выдавать должностным лицам организаций железнодорожного транспорта предписания о приостановлении работы отдельного производства, производственного участка, агрегата, эксплуатации здания, сооружения, помещения, железнодорожного подвижного состава или проведения отдельных видов работ.

Согласно п. 1 Положения о Министерстве транспорта РФ, утвержденного Постановлением Правительства РФ № 395 от 30 июля 2004 г., Министерство транспорта РФ (Минтранс России) является федеральным органом исполнительной власти в области транспорта, осуществляющим функции по выработке государственной политики и нормативно-правовому регулированию в сфере гражданской авиации, использования воздушного пространства и аэронавигационного обслуживания пользователей воздушного пространства РФ, авиационно-космического поиска и спасания, морского (включая морские порты, кроме портов рыбопромысловых колхозов), внутреннего водного, железнодорожного, автомобильного, городского электрического (включая метрополитен) и промышленного транспорта, а также дорожного хозяйства.

Согласно п. 1 Положения о Федеральной службе по надзору в сфере транспорта, утвержденного Постановлением Правительства РФ № 398 от 30 июля 2004 г., Федеральная служба по надзору в сфере транспорта является федеральным органом исполнительной власти, осуществляющим функции по контролю и надзору в сфере гражданской авиации (кроме вопросов использования воздушного пространства и аэронавигационного обслуживания пользователей воздушного пространства РФ), морского (включая морские торговые, специализированные, рыбные порты, кроме портов рыбопромысловых колхозов), внутреннего водного, железнодорожного, автомобильного (кроме вопросов безопасности дорожного движения), промышленного транспорта и дорожного хозяйства.

Согласно п. 1 Положения о Федеральном агентстве морского и речного транспорта, утвержденного Постановлением Правительства РФ № 371 от 23 июля 2004 г., Федеральное агентство морского и речного транспорта (Росморречфлот) является федеральным органом исполнительной власти, осуществляющим функции по оказанию государственных услуг и управлению государственным имуществом в сфере морского (включая морские торговые, рыбные, кроме рыбопромысловых колхозов, и специализированные порты) и речного транспорта.

Согласно п. 1 Положения о Федеральном агентстве железнодорожного транспорта, утвержденного Постановлением Правительства РФ № 397 от 30 июля 2004 г., Федеральное агентство железнодорожного транспорта является

федеральным органом исполнительной власти, осуществляющим функции по реализации государственной политики, оказанию государственных услуг и управлению государственным имуществом в сфере железнодорожного транспорта.

Согласно п. 1 Положения о Федеральном дорожном агентстве, утвержденного Постановлением Правительства РФ № 374 от 23 июля 2004 г., Федеральное дорожное агентство является федеральным органом исполнительной власти, осуществляющим функции по оказанию государственных услуг и управлению государственным имуществом в сфере автомобильного транспорта и дорожного хозяйства, в том числе в области учета автомобильных дорог.

Согласно п. 1 Положения о Федеральном агентстве воздушного транспорта, утвержденного Постановлением Правительства РФ № 396 от 30 июля 2004 г., Федеральное агентство воздушного транспорта является федеральным органом исполнительной власти, осуществляющим функции по оказанию государственных услуг, управлению государственным имуществом в сфере воздушного транспорта (гражданской авиации), кроме вопросов использования воздушного пространства РФ, аэронавигационного обслуживания пользователей воздушного пространства РФ и авиационно-космического поиска и спасения.

Указанные государственные органы являются уполномоченным федеральным органом исполнительной власти, осуществляющим функции по выработке и реализации государственной политики, нормативно-правовому регулированию, в обозначенных сферах деятельности. В этой связи данные структуры принимают меры по обеспечению безопасности деятельности предприятий, учреждений и организаций входящих в состав той или иной сферы деятельности. В том числе и меры по обеспечению пожарной безопасности, в этой части данные государственные органы принимают меры по организации ведомственной пожарной охраны. Так, в настоящее время, ведомственная пожарная охрана организована на железнодорожном, воздушном, морском и речном транспорте, в лесном хозяйстве, объектах оборонного значения, объектах органов внутренних дел, федеральной службы исполнения наказания и др.

Наибольшую разветвленную структуру имеет ведомственная пожарная охрана лесного хозяйства, так как обеспечивает организацию и осуществление пожарной безопасности на всей территории страны. Площадь лесного фонда России составляет 1 миллиард 146, 1 миллионов га. Мониторинг и тушение лесных пожаров наземными методами обеспечивается на площади около 88 млн га., остальная часть, а это почти 500 млн. га. находится в зоне ответственности авиационной охраны лесов.

Ведомственная пожарная охрана лесов Российской Федерации осуществляется Федеральным бюджетным учреждением «Авиалесоохрана», которым осуществляет руководство Федеральное агентства лесного хозяйства. В структуру ФБУ «Авиалесоохрана» входит Трест лесной авиации, Центральная база авиационной охраны лесов, Производственное объединение «Авиалесоохрана». В 2016 году в состав Авиалесоохраны входило 23 региональные авиабазы и од-

но авиазвено, где функционировало 262 структурных подразделений: 157 авиаотделений, 81 авиагруппа, 24 оперативные точки и 7 механизированных отрядов. Среднесписочная численность работников Авиалесоохраны на 2016 год составила 6399 человек, в том числе лётчиков-наблюдателей, - 360 человек [39].

Тушение подавляющего большинства лесных пожаров производится непосредственно сотрудниками Авиалесоохраны. Подразделения Государственной противопожарной службы принимают меры по устранению возможной угрозы близлежащим населённым пунктам от лесных пожаров и на случай экстренной эвакуации населения.

В двух федеральных округах (Дальневосточном и Сибирском) созданы лесопожарные региональные центры по предупреждению и ликвидации лесных пожаров, сбору и обработке информации о лесных пожарах и проведения оперативного маневрирования силами и средствами пожаротушения. Федеральная диспетчерская служба лесного хозяйства обеспечивает круглосуточный прием сообщений, в т. ч. на «Прямую линию лесной охраны», и проводит информационно-аналитическую работу в области охраны лесов посредством Информационной системы дистанционного мониторинга Федерального агентства лесного хозяйства (ИСДМ-Рослесхоз).

Контрольные вопросы и задания.

1. Перечислите задачи ведомственной пожарной охраны.
2. Перечислите ведомства, в которых организована ведомственная пожарная охрана.
3. Определите источник финансирования ведомственной пожарно-спасательной части Федеральной службы исполнения наказания России.
4. Определите документ в соответствии с которым строится служба караулов в ведомственных пожарно-спасательных частях.

§ 1.6. Частная пожарная охрана

Частная пожарная охрана создается в населенных пунктах и организациях на основании ст. 12 Федерального закона «О пожарной безопасности» в целях оказания услуг в области пожарной безопасности на основе заключенных договоров.

Собственник вправе создать частную пожарную охрану в любой допускаемой действующим законодательством организационно-правовой форме. Это может быть и структурное подразделение существующего юридического лица, и отдельное юридическое лицо - коммерческая либо некоммерческая организация. В преамбуле к данному Закону указано, что под организацией в Законе понимаются юридические лица независимо от их организационно-правовых форм и форм собственности.

В соответствии с ч. 2 ст. 12.1 комментируемого Закона создание, реорганизация и ликвидация подразделений частной пожарной охраны осуществляются в соответствии с Гражданским кодексом РФ.

В ст. 51 и 52 Гражданского кодекса РФ отмечено, что юридическое лицо подлежит государственной регистрации в уполномоченном государственном органе в порядке, определяемом Законом о государственной регистрации юридических лиц. Данные государственной регистрации включаются в Единый государственный реестр юридических лиц, открытый для всеобщего ознакомления. Отказ в государственной регистрации юридического лица допускается только в случаях, установленных законом. Отказ в государственной регистрации юридического лица, а также уклонение от такой регистрации, могут быть оспорены в суде. Юридическое лицо считается созданным со дня внесения соответствующей записи в Единый государственный реестр юридических лиц. Юридическое лицо действует на основании устава, либо учредительного договора и устава, либо только учредительного договора. В случаях, предусмотренных законом, юридическое лицо, не являющееся коммерческой организацией, может действовать на основании общего положения об организациях данного вида.

Координация деятельности и организационно-методическое обеспечение работы частной пожарной охраны осуществляется Государственной противопожарной службой. Право организации осуществлять деятельность подразделения частной пожарной охраны возникает с момента получения лицензии на осуществление деятельности по предупреждению и тушению пожаров или в указанный в ней срок и прекращается по истечении срока ее действия [6]. Начальником (директором, руководителем) частной пожарной охраны является руководитель организации либо лицо, назначенное на эту должность приказом руководителя организации.

Структура, штатная численность и перечень должностей частной пожарной охраны утверждаются руководителем организации. Нормативы численности и технической оснащённости частной пожарной охраны устанавливаются ее собственником самостоятельно с учетом организационно-методических документов Государственной противопожарной службы. Согласно ч. 3 ст. 12.1 Федерального Закона «О пожарной безопасности» нормативы численности и технической оснащённости частной пожарной охраны устанавливаются ее собственником самостоятельно. Так как создание частной пожарной охраны - дело добровольное, а не принудительное, то законодатель не счел необходимым требовать от указанных структур соответствия установленным нормам и правилам по численности и технической оснащённости. Есть в определенной местности частная пожарная охрана или нет, система пожарной охраны должна быть организована государством таким образом, чтобы прибытие частей пожарных подразделений к месту пожара укладывалось в нормативные сроки и чтобы имеющихся сил, и средств было достаточно для тушения пожаров, которые потенциально могут возникнуть на определенной территории.

В своей деятельности частная пожарная охрана руководствуется законодательством Российской Федерации, нормативными правовыми актами и нормативными документами по пожарной безопасности, положениями, наставлениями и инструкциями, регламентирующими деятельность Государственной противопожарной службы, Уставом организации, организационными и нормативно-методическими документами организации, а также условиями заключенных договоров, относящихся к компетенции деятельности частной пожарной охраны.

Основными задачами частной пожарной охраны являются:

- организация и осуществление профилактики пожаров;
- спасение людей и имущества при пожарах, оказание первой помощи;
- организация и осуществление тушения пожаров и проведения аварийно-спасательных работ.

При этом конкретные задачи, перед частной пожарной охраной, определяются отдельно для каждого обслуживаемого объекта (поселения) в соответствии с условиями договоров, соглашений и инструкций на оказание услуг по тушению пожаров и проведения профилактической работы. Достижение поставленных задач на обслуживаемых предприятиях различного назначения и поселениях осуществляется при выполнении следующих функций:

√ организация несения караульной службы личным составом частной пожарной охраны;

√ ведение действий по тушению пожаров и проведению аварийно-спасательных работ, связанных с ними.

√ определение требуемого количества сил и средств, материальных ресурсов для тушения пожаров на охраняемых предприятиях (организациях), осуществляется с использованием методических и нормативных документов по пожарной безопасности, разработанных соответствующими органами ФПС МЧС России;

√ определение маршрута следования и способа доставки сил и средств пожарной охраны на охраняемые предприятия (организации) для тушения пожаров;

√ разработка оперативно-служебной документации, связанной с тушением пожаров и проведением аварийно-спасательных работ применительно к особенностям охраняемых предприятий (организаций);

√ осуществление профессиональной подготовки личного состава частной пожарной охраны;

√ поддержание сил и средств частной пожарной охраны в постоянной готовности к ликвидации пожаров и проведению аварийно-спасательных работ, связанных с ними;

√ разработка необходимой документации и проведение отработки действий сил и средств частной пожарной охраны по взаимодействию с территориальными подразделениями специализированных служб по ликвидации возможных пожаров.

В соответствии с договорами, заключаемыми между обслуживаемыми предприятиями (организациями) и частной пожарной охраной, в функции последней могут быть добавлены: учет пожаров и аварий, происходящих на обслуживаемых объектах, анализ причин их возникновения и распространения, условий, необходимых для успешного тушения пожаров и проведения аварийно-спасательных работ; участие, совместно с другими подразделениями и уполномоченными лицами частной пожарной охраны и объектов в установлении причины пожара и аварий, расчете ущерба, причиненного охраняемому объекту, вследствие пожаров; проведение проверок соблюдения требований пожарной безопасности на охраняемых объектах; контроль организации проведения технического обслуживания и работоспособности средств противопожарной защиты, наружного и внутреннего противопожарного водоснабжения на охраняемых объектах; разработка и внесение руководству охраняемых объектов рекомендаций (предложений) по обеспечению пожарной безопасности объектов; организация и проведение обучения персонала охраняемых объектов мерам пожарной безопасности и действиям на случай возникновения пожара; разработка предложений по приобретению и применению наиболее эффективных огнетушащих средств, техники и оборудования для тушения пожаров.

Численность частной пожарной охраны определяется в зависимости от количества личного состава, привлекаемого для одновременного тушения пожаров не менее, чем на двух обслуживаемых объектах, на которые в соответствии с планами тушения пожаров привлекается максимальное количество сил и средств (данное условие обязательно при одновременном обслуживании трех и более объектов). Численность личного состава частной пожарной охраны, необходимая для тушения пожара на обслуживаемом объекте должна определяться отдельно для каждого объекта с использованием методических и нормативных документов по пожарной безопасности, разработанных федеральной противопожарной службой Государственной противопожарной службы. В зависимости от штатной численности личного состава в организационно-штатную структуру частной пожарной охраны могут входить группы (структурные подразделения) по предупреждению пожаров, пожаротушению и ресурсному обеспечению.

Личный состав частной пожарной охраны проходит первоначальную подготовку к выполнению возложенных на него задач, и приобретает необходимые знания и навыки для осуществления должностных обязанностей. Программы подготовки личного состава частной пожарной охраны формируются применительно к программам подготовки в подразделениях Государственной противопожарной службе, руководителями таких подразделений и утверждаются в Главных управлениях МЧС России (далее – ГУ МЧС России) по субъекту РФ. Личный состав частной пожарной охраны, не прошедший первоначальное обучение, к самостоятельной работе не допускается.

Личному составу частной пожарной охраны необходимо проходить медицинское освидетельствование на предмет отсутствия физических и медицинских противопоказаний для работы в пожарной охране.

Последующая подготовка личного состава частной пожарной охраны организуется руководителем подразделения частной пожарной охраны. Программа последующей подготовки согласовывается с ГУ МЧС России по субъекту РФ. В ходе последующей подготовки личный состав изучает документы, регламентирующие организацию работы по предупреждению пожаров и их тушению, эксплуатации пожарной техники, а также пожарную опасность объектов обслуживаемых частной пожарной охраной и правила по охране труда. Программа последующей подготовки должна предусматривать проведение теоретических и практических занятий. Последующая подготовка планируется таким образом, чтобы весь личный состав частной пожарной охраны не менее одного раза в квартал практически отрабатывал действия по тушению условных пожаров на обслуживаемых объектах с использованием имеющейся в ее распоряжении пожарной техники. Руководитель частной пожарной охраны, в соответствии с лицензионными требованиями, имеет высшее или среднее специальное образование пожарно-технического профиля и стаж работы в пожарной охране на должностях начальствующего состава не менее пяти лет. Для руководящего состава частной пожарной охраны предусматривается обязательное обучение на курсах повышения квалификации не реже одного раза в пять лет. Специальное первоначальное обучение и последующая подготовка личного состава подразделений частной пожарной охраны осуществляется в пожарно-технических учебных организациях Государственной противопожарной службы, учебных центрах и пунктах, а также в организациях других ведомств имеющих соответствующую лицензию. Личный состав частной пожарной охраны, выполняющий работы по эксплуатации пожарных машин, дыхательных аппаратов и средств связи, проходит обязательное обучение и получает соответствующую квалификацию.

Тушение пожаров и выполнение аварийно-спасательных работ, связанных с тушением пожаров, взаимодействие с Государственной противопожарной службой, другими государственными службами, подразделениями и службами частной пожарной охраны и обслуживаемыми объектами, могут регламентироваться специальными инструкциями и указаниями, соглашениями и договорами. Для выполнения оперативных задач, используются силы частной пожарной охраны, привлекаемые к выполнению работ на основе гражданско-правовых договоров по оказанию услуг (несению дежурства и выполнению в этот период работ, связанных с оперативными действиями на пожаре, проведением аварийно-спасательных работ, выполняемых при ликвидации пожаров). Средствами, обеспечивающими оперативные действия сил на пожаре, являются: пожарная техника, машины и механизмы, приспособления для подачи огнетушащих веществ и проведения аварийно-спасательных работ, огнетушащие вещества, средства освещения, связи и оповещения, транспортные средства и различные инженерно-технические средства, используемые на объектах. Силы и средства пожарной охраны осуществляют выезд на обслуживаемые объекты на основании поступившего вызова, в случае возникновения пожара, или указания руководства частной пожарной охраны.

Использование сил и средств частной пожарной охраны регламентируется следующими документами: Порядком использования сил и средств пожарной охраны, согласованного с противопожарной службой субъекта Российской Федерации и утвержденного начальником частной пожарной охраны; Планом привлечения сил и средств пожарно-спасательного гарнизона [23].

Силы и средства частной пожарной охраны реагируют и прибывают к месту пожара на охраняемом объекте в соответствии с заключенными договорами и соглашениями, инструкциями на оказание услуг по тушению пожаров. Оперативность прибытия к месту вызова обеспечивается точным приемом адреса, правильными и быстрыми действиями диспетчера по высылке сил и средств подразделений пожарной охраны, быстрым сбором личного состава по тревоге и следованием подразделений по кратчайшему маршруту. При следовании к месту происшествия (вызова) старший начальник оперативного подразделения пожарной охраны поддерживает непрерывную связь с диспетчером и пунктом связи Государственной противопожарной службы. Выполнение работ по тушению пожаров и проведению аварийно-спасательных работ связанных с их ликвидацией, осуществляется в соответствии с основными положениями Боевого устава подразделений пожарной охраны, определяющего порядок организации тушения пожаров и проведения аварийно-спасательных работ (утв. Приказом МЧС России от 16.10.2017 г. №444). Прекращение работы сил и средств на пожаре и убытие сил и средств частной пожарной охраны с места пожара осуществляется по решению руководителя тушения пожара, что в обязательном порядке через диспетчера пожарной охраны фиксируется в журнале пункта связи.

На работников частной пожарной охраны участвующих в тушении пожаров на основе гражданско-правового договора, распространяются требования нормативно-правовых документов регламентирующих деятельность пожарной охраны в т.ч. Государственной противопожарной службы. Также распространяются требования других документов, определяющих порядок выполнения работ, связанных с: организацией несения службы; тушением пожаров; эксплуатацией пожарно-технического вооружения; соблюдением техники безопасности и производственной санитарии. Полный перечень документов, требованиями которых личный состав пожарной охраны должен руководствоваться в своей деятельности определяется при организации подразделения частной пожарной охраны и получении лицензии на осуществление деятельности в области пожарной безопасности [6].

При осуществлении действий по тушению пожаров и проведению АСР личным составом частной пожарной охраны на пожарах, происшедших на охраняемых объектах, начальник частной пожарной охраны руководствуется Планом привлечения сил и средств гарнизона, а также условиями договоров, соглашениями и инструкциями по организации оперативной работы и взаимодействию. Осуществление караульной службы личным составом пожарной охраны, осуществляется, с целью поддержания оперативной готовности сил и

средств пожарной охраны и в соответствии с требованиями порядка установленного начальником пожарно-спасательного гарнизона.

Работникам частной пожарной охраны, в зависимости от их специализации и привлечения к несению дежурства и выполнению действий по тушению пожаров и проведению аварийно-спасательных работ, и связанных с ними, выдается соответствующее обмундирование и иное имущество, и снаряжение индивидуального пользования. Пожарная техника маркируется логотипом организации, создавшей частную пожарную охрану, под логотипом указывается наименование организации и ниже место дислокации. Знаки различия личного состава частной пожарной охраны указываются на пожарных касках в соответствии с требованиями Государственной противопожарной службы

Частной пожарной охраной руководит начальник, который назначается и освобождается от должности учредителем, или руководителем организации (предприятия). На начальника частной пожарной охраны возлагаются следующие полномочия и обязанности:

- руководить личным составом и организовывать деятельность подразделения частной пожарной охраны;
- определять порядок и обеспечивать своевременное приведение в готовность личного состава, пожарной техники и резерва материальных средств подразделения частной пожарной охраны;
- осуществлять мероприятия по созданию резерва пожарной техники, оборудования и огнетушащих веществ, определять порядок их хранения и учета;
- организовывать эксплуатацию и содержание в технически исправном состоянии пожарной техники и иного имущества подразделения частной пожарной охраны;
- организовывать взаимодействие сил и средств частной пожарной охраны с территориальными подразделениями специализированных служб;
- организовывать методическое руководство, обеспечить проведение единой кадровой и технической политики подразделений частной пожарной охраны;
- разрабатывать целевые программы по обеспечению пожарной безопасности охраняемых объектов, а также вносить предложения в области использования наиболее эффективных средств противопожарной защиты, в соответствии с заключаемыми договорами;
- организовывать и проводить проверки соблюдения требований пожарной безопасности на обслуживаемых объектах, в соответствии с заключаемыми договорами;
- организовывать и проводить обучение сотрудников охраняемых объектов мерам пожарной безопасности и действиям на случай возникновения пожара, в соответствии с заключаемыми договорами;
- определять полномочия и обязанности сотрудников подразделения частной пожарной охраны.

- изменять графики и сроки выполнения работ, в соответствии со складывающейся оперативной обстановкой;

- устанавливать порядок и сроки введения в оперативный расчет техники частной пожарной охраны;

- изменять состав техники, на которой лица, привлекаемые для выполнения работ, реализуют условия договора;

- устанавливать порядок технического обслуживания пожарной техники, оборудования и ПТВ, проведения их испытаний;

- осуществлять закрепление пожарной техники за группой лиц (конкретным лицом), что оформляется нарядом на службу (книга службы). В зависимости от складывающейся оперативной обстановки начальник частной пожарной охраны имеет право закрепить указанных лиц (лицо) за другим автомобилем (техникой) подразделения частной пожарной охраны в любое время суток;

- определять перечень имущества, пожарно-технического и аварийно-спасательного оборудования и вооружения, передаваемого дежурному караулу (отделению), конкретному лицу, для выполнения ими соответствующих видов работ;

- утверждать оперативно-служебную документацию, необходимую для организации и осуществления несения службы и выполнения действий личным составом подразделения частной пожарной охраны по тушению пожаров и ведению АСР;

- определять дислокацию сил и средств подразделения частной пожарной охраны, необходимость создания и места расположения отдельных постов, необходимость осуществления временного дежурства отделения вне места расположения основных сил и средств, необходимость выставления дозоров;

- являться представителем руководителя организации по оформлению документов, связанных с привлечением граждан для выполнения работ, в соответствии с задачами подразделения (на основании соответствующей доверенности руководителя организации);

- подписывать договоры, соглашения, расписания выездов подразделения и иные документы, связанные с выполнением задач частной пожарной охраны по тушению пожаров и проведением аварийно-спасательных работ связанных с ликвидацией пожаров.

- самостоятельно вносить изменения в перечень работ, порядок и сроки реализации работ, выполняемых лицами, привлекаемыми для выполнения работ на основе гражданско-правового договора, по несению дежурства и ведению оперативных действий по тушению пожаров;

В целях оперативного решения задач, стоящих перед частной пожарной охраной, начальник подразделения частной пожарной охраны имеет право наделять одного из своих заместителей соответствующими полномочиями, на основании учредительных документов.

Начальник частной пожарной охраны несет ответственность за исполнение возложенных на него обязанностей, организацию работы подразделения

частной пожарной охраны и надлежащее исполнение подчиненными работниками своих обязанностей.

Работники частной пожарной охраны имеют право доступа на охраняемые объекты, в соответствии с заключаемыми договорами, с целью: осуществления проверки их противопожарного состояния, ликвидации пожаров, аварий и проведения аварийно-спасательных работ, связанных с ликвидацией пожаров.

Руководители охраняемых объектов в установленном порядке предоставляют частной пожарной охране информацию о пожарах, авариях и иных ЧС; о состоянии пожарной и противоаварийной безопасности объектов, их технической оснащенности; о наличии сил и средств борьбы с пожарами и проведения аварийно-спасательных работ; проектно-сметную документацию на вновь строящиеся и реконструируемые объекты; другие материалы, способные оказать влияние на обеспечение пожарной безопасности и тушение пожаров, в соответствии с заключаемыми договорами.

Методы и способы доступа к различным формам внутренней и внешней информации, а также к системе информационного обеспечения охраняемых объектов определяются соответствующими распорядительными и нормативно-методическими документами.

Во взаимодействии с внешними организациями частная пожарная охрана представляет интересы охраняемых объектов в соответствии с заключаемыми договорами и осуществляет взаимодействие:

- с территориальными подразделениями Государственной противопожарной службы, подразделениями муниципальной пожарной охраны, ведомственной пожарной охраны, частной пожарной охраны, добровольной пожарной охраны по вопросам организации пожарной безопасности, тушения пожаров, ликвидации последствий аварий и проведения аварийно-спасательных работ, связанных с тушением пожаров на обслуживаемых объектах;

- с территориальными органами государственной власти и органами местного самоуправления по вопросам организации тушения пожаров, в соответствии с заключаемыми договорами на обслуживаемых объектах;

- с предприятиями и организациями, иными юридическими лицами и их структурными подразделениями по вопросам предупреждения и тушения пожаров, в соответствии с заключаемыми договорами на обслуживаемых объектах.

Прекращение деятельности частной пожарной охраны осуществляется в соответствии с действующим законодательством. При этом уведомляются территориальные подразделения Государственной противопожарной службы и муниципальная пожарная охрана.

Контрольные вопросы и задания.

1. Перечислите задачи частной пожарной охраны.
2. Перечислите требования, предъявляемые к пожарным частной пожарно-спасательной части.

3. В соответствии с каким документом частная пожарно-спасательная часть осуществляет действия по тушению пожаров и проведению АСР?

4. Перечислите основные правоустанавливающие документы частной пожарно-спасательной части.

§ 1.7. Добровольная пожарная охрана

Добровольная пожарная охрана (далее – ДПО) – это социально ориентированные общественные объединения пожарной охраны, созданные по инициативе физических лиц и (или) юридических лиц – общественных объединений для участия в профилактике и (или) тушению пожаров и проведении аварийно-спасательных работ (ст.2 ФЗ «О добровольной пожарной охране») [7].

В соответствии со ст. 12 п. 14 Федерального закона от 4 мая 2011 г. № 99-ФЗ «О лицензировании отдельных видов деятельности» деятельность по тушению пожаров и производство работ по монтажу, ремонту и обслуживанию средств обеспечения пожарной безопасности зданий и сооружений является лицензируемым видом деятельности, юридические лица и другие организации, не имея лицензии, не могут заниматься тушением пожаров. В том случае, когда формирование добровольной пожарной охраны самостоятельно осуществляет тушение пожаров (ДПК имеющая на вооружении пожарную технику), то в обязательном порядке выполняет все лицензионные требования, установленные для такого вида деятельности, и получает лицензию [6].

Добровольные пожарные могут контролировать соблюдение правил пожарной безопасности в местах массового пребывания людей, полях и лесах, принимать меры, чтобы при разведении огня гражданами обеспечивалась пожарная безопасность, в том числе заниматься тушением пожаров. Добровольные пожарные могут участвовать в деятельности подразделений пожарной охраны путем внештатного сотрудничества граждан со штатными подразделениями пожарной охраны.

Федеральный закон «О добровольной пожарной охране», ст. 10 определяет личный состав добровольной пожарной охраны, к которому относят работников добровольной пожарной охраны, состоящих на должностях, предусмотренных штатным расписанием, и добровольных пожарных.

В соответствии с п.2 ст. 2 ФЗ «О добровольной пожарной охране», добровольный пожарный - это физическое лицо, являющееся членом или участником общественного объединения пожарной охраны и принимающее на безвозмездной основе участие в профилактике и (или) тушении пожаров и проведении аварийно-спасательных работ.

Обязательными требованиями к физическим лицам, кандидатам в добровольные пожарные, является достижение ими возраста восемнадцати лет и состояние здоровья, отвечающее медицинским показателям позволяющим исполнять обязанности связанные с участием в профилактике и (или) тушении пожаров и проведении аварийно-спасательных работ. Показатели к состоянию здоровья добровольных пожарных определяются в порядке, установленном феде-

ральным органом исполнительной власти, уполномоченным на решение задач в области пожарной безопасности (ГУ МЧС России по субъекту РФ). Также добровольные пожарные в обязательном порядке проходят профессиональную подготовку по программам первоначальной и последующей профессиональной подготовки добровольных пожарных, программы разрабатываются и утверждаются федеральным органом исполнительной власти, уполномоченным на решение задач в области пожарной безопасности. Первоначальная и последующая профессиональная подготовка добровольных пожарных осуществляется в формированиях добровольной пожарной охраны в порядке, установленном руководителем данного подразделения, с учетом особенностей охраняемых объектов и территорий городских и сельских поселений или на базе учебных центров (пунктов) Государственной противопожарной службы, пожарнотехнических образовательных организаций, а также других организаций имеющих лицензию на обучение.

Добровольными пожарными могут быть любые физические лица, в том числе граждане иностранных государств, лица без гражданства постоянно или временно проживающие на территории РФ. Очевидно, что законодатель имеет в виду всех физических лиц, а не только граждан РФ, поскольку статус добровольного пожарного никаких преимуществ не дает.

Обязательным условием для добровольного пожарного является непосредственное участие в деятельности по профилактике и (или) тушению пожаров и проведению аварийно-спасательных работ. Непосредственность предполагает личное осуществление каких-либо действий в данной сфере.

Добровольный пожарный не может быть связан каким-либо обязательством применительно к данному виду деятельности - ни договором об оказании услуг, ни трудовым договором.

Для добровольных пожарных обязательным является их регистрация в реестре добровольных пожарных, с момента которой они приобретают статус добровольного пожарного. Порядок формирования и ведения реестра общественных объединений пожарной охраны и сводного реестра добровольных пожарных определяет федеральный орган исполнительной власти, уполномоченный на решение задач в области пожарной безопасности.

Таким образом, добровольный пожарный осуществляет свою деятельность не сам по себе, а во взаимодействии с имеющимися подразделениями пожарной охраны, дополняя их. В этой связи, поскольку такие подразделения должны иметь лицензии на право заниматься деятельностью, связанной с тушением пожаров, оказывающие им содействие добровольные пожарные также могут привлекаться к этим мероприятиям.

Наиболее эффективно данная система может работать в сельской местности: личный состав подразделений пожарной охраны, небольшой в количественном отношении, главный упор делает на тушении пожаров с применением специальной техники, пожарных автомобилей, лестниц и т.д. В силу небольшого количественного состава, у него отсутствует практическая возможность полноценно заниматься профилактикой пожаров. Добровольные пожарные, наобо-

рот, не «привязаны» к пожарному депо, у них нет рабочего времени применительно к пожарной охране, поэтому они могут на общественных началах следить за соблюдением правил пожарной безопасности, самостоятельно принимать какие-то меры, направленные на их предотвращение (тушить тлеющие костры вне приусадебных участков, разъяснять правила пожарной безопасности и т.д.). Конечно, у них отсутствуют полномочия должностных лиц, но им вполне по силам при выявлении тех или иных нарушений сообщать о них инспекторам государственного пожарного надзора.

В соответствии с п. 2 ст. 17 Федерального закона от 6 октября 2003 г. № 131-ФЗ «Об общих принципах организации местного самоуправления в Российской Федерации» органы местного самоуправления поселений и органы местного самоуправления городских округов вправе в соответствии с уставами муниципальных образований принимать решение о привлечении граждан к выполнению на добровольной основе социально значимых для поселения и городского округа работ (в том числе дежурств) в целях решения вопросов местного значения поселений и городских округов.

Указанные полномочия осуществляются органами местного самоуправления поселений, органами местного самоуправления городских округов и органами местного самоуправления муниципальных районов самостоятельно. Подчиненность органа местного самоуправления или должностного лица местного самоуправления одного муниципального образования органу местного самоуправления или должностному лицу местного самоуправления другого муниципального образования не допускается.

Основными задачами добровольной пожарной охраны при осуществлении её деятельности являются:

- осуществление профилактики пожаров;
- спасение людей и имущества при пожарах, оказание первой помощи пострадавшим;
- участие в тушении пожаров и проведении аварийно-спасательных работ.

В зависимости от специфики формирования добровольной пожарной охраны, её материально-технической оснащённости, определяется объем осуществления профилактики пожаров, тушения пожаров и проведения аварийно-спасательных работ личным составом данного формирования и закрепляется положением (уставом) определяющим организационные основы деятельности данного формирования.

В соответствии со ст. 8 закона «О добровольной пожарной охране», в форме общественных учреждений пожарной охраны создаются добровольные пожарные команды и добровольные пожарные дружины.

Добровольная пожарная команда – это территориальное или объектовое подразделение добровольной пожарной охраны, принимающее непосредственное участие в тушении пожаров и имеющее на вооружении мобильные средства пожаротушения.

Добровольная пожарная дружина – это территориальное или объектовое подразделение добровольной пожарной охраны, принимающее непосредственное участие в тушении пожаров и не имеющее на вооружении мобильных средств пожаротушения.

На условиях трудового договора в порядке, установленном трудовым законодательством [1], на должности руководителя территориальной добровольной пожарной команды, бухгалтера и водителей мобильных средств пожаротушения (машинистов, мотористов и иных работников, в обязанности которых входит управление мобильными средствами пожаротушения) трудоустраиваются работники, у которых трудовой статус отличается от статуса добровольного пожарного.

Управление деятельностью и имуществом территориальной добровольной пожарной команды или территориальной добровольной пожарной дружины осуществляется ее руководителем, который назначается на должность и освобождается от должности решением ее учредителя (учредителей). Управление объектовой добровольной пожарной командой или объектовой добровольной пожарной дружиной и ее имуществом осуществляется руководителем объектовой добровольной пожарной команды или объектовой добровольной пожарной дружины, который назначается на должность и освобождается от должности решением ее учредителя (учредителей). Учредителями объектовой добровольной пожарной команды или объектовой добровольной пожарной дружины могут выступать физические лица из числа работников организации с согласия собственника имущества организации.

Участниками объектовой добровольной пожарной команды или объектовой добровольной пожарной дружины могут быть добровольные пожарные из числа работников организации. Объектовые добровольные пожарные команды и объектовые добровольные пожарные дружины могут создаваться по месту работы или учебы физических лиц.

Финансовое и материально-техническое обеспечение деятельности добровольной пожарной охраны осуществляется за счет собственных средств, взносов и пожертвований, средств учредителя (учредителей), средств поддержки, оказываемой органами государственной власти и органами местного самоуправления общественным объединениям пожарной охраны, и иных средств, не запрещенных законодательством Российской Федерации.

В соответствии с возложенными задачами добровольной пожарной охраны осуществляются следующие основные функции:

- формирование общественного сознания и гражданской позиции населения в области пожарной безопасности, привлечение его к деятельности по профилактике и тушению пожаров;

- содействие органам государственной власти, органам местного самоуправления и организациям в обеспечении пожарной безопасности населенных пунктов и организаций;

- проведение противопожарной пропаганды и обучение населения мерам пожарной безопасности;

- обеспечение обучения и повышения квалификации членов добровольной пожарной охраны;
- создание и обеспечение деятельности подразделений добровольной пожарной охраны;
- выполнение работ и услуг в области пожарной безопасности;
- осуществление общественного контроля соблюдения требований пожарной безопасности в организациях и населенных пунктах;
- участие в деятельности пожарно-технических комиссий в организациях;
- осуществление издательской деятельности в области пожарной безопасности;
- участие в организации деятельности, финансировании и материально-техническом обеспечении добровольных дружин юных пожарных;
- участие в организации и финансовом обеспечении соревнований по пожарно-прикладному спорту, а также пожарно-технических, литературных, художественных и иных конкурсов по тематике в области пожарной безопасности;
- учреждение и вручение специальных премий и наград общественных объединений пожарной охраны;
- развитие международного сотрудничества в области пожарной безопасности;
- обеспечение правовой и социальной защищенности членов общественного объединения добровольной пожарной охраны;
- несение службы в подразделениях пожарной охраны;
- участие в тушении пожаров в населенных пунктах и организациях силами и средствами оперативных подразделений добровольной пожарной охраны.

Контрольные вопросы и задания.

1. Перечислите задачи добровольной пожарной охраны.
2. Назовите должности, в добровольной пожарной команде которые могут замещаться работниками.
3. Проанализируйте порядок организации добровольной пожарной дружины на производственном предприятии и в образовательной организации.
4. Перечислите источники финансирования добровольной пожарной охраны.

§ 1.8. Организация подразделений пожарной охраны в населенных пунктах и на объектах

Подразделения ГПС создаются в целях организации и проведения работ по предупреждению пожаров и их тушению в населенных пунктах, а также проведения возложенных на них аварийно-спасательных работ. Структура и списочный состав таких подразделений определяются в соответствии с типо-

вым штатным расписанием, утвержденным нормативными правовыми актами.

К *нормативным правовым актам* Российской Федерации по пожарной безопасности относятся федеральные законы о технических регламентах, федеральные законы и иные нормативные правовые акты Российской Федерации, устанавливающие обязательные для исполнения требования пожарной безопасности.

К *нормативным документам* по пожарной безопасности относятся национальные стандарты, своды правил, содержащие требования пожарной безопасности (нормы и правила).

Подразделения ГПС осуществляют свою деятельность в пределах административно-территориального образования, а подразделения организованные на объектах защиты – в пределах территории охраняемого объекта. Подразделения ГПС привлекаются к тушению пожаров за пределами обслуживаемого административно-территориального образования (объекта), в соответствии с расписанием выезда и планами привлечения сил и средств для тушения пожаров и проведения аварийно-спасательных работ, утвержденными в установленном порядке [23].

В соответствии со статьями 76 и 97 Федерального закона от 22 июля № 123-ФЗ «Технический регламент о требованиях пожарной безопасности», разработан Свод правил СП 11.13130.2009 «Места дислокации подразделений пожарной охраны. Порядок и методика определения» (утв. приказом МЧС РФ от 25 марта 2009 г. N 181).

Свод правил устанавливает требования к определению числа и мест дислокации подразделений пожарной охраны на территории поселений, городских округов (далее - населенных пунктов) и объектов защиты. Данным сводом правил следует руководствоваться при определении числа и мест дислокации подразделений пожарной охраны, независимо от вида пожарной охраны.

СП 11.13130.2009 устанавливает основные термины и определения, применяемые в тексте данного документа.

Пожарное депо: Специальное здание (сооружение), в котором размещаются личный состав и пожарная техника оперативного подразделения пожарной охраны.

Пожарное депо - объект пожарной охраны, в котором расположены помещения для хранения пожарной техники и ее технического обслуживания, служебные помещения для размещения личного состава, помещение для приема извещений о пожаре, технические и вспомогательные помещения, необходимые для выполнения задач, возложенных на пожарную охрану (ст.2 п. 24 Федерального закона №123-ФЗ).

Оперативное подразделение пожарной охраны: Подразделение, созданное для тушения пожаров и проведения, связанных с ними аварийно-спасательных работ, размещаемое в здании пожарного депо.

Место дислокации подразделения пожарной охраны: Место на территории населенного пункта или производственного объекта, на котором следует расположить (расположено) пожарное депо.

Классификация зданий пожарных депо

Здания пожарных депо в зависимости от назначения, количества пожарных автомобилей, состава помещений и их площадей подразделяются на следующие типы:

I тип - пожарные депо на 6, 8, 10 и 12 пожарных автомобилей для охраны городских поселений;

II тип - пожарные депо на 2, 4 и 6 пожарных автомобилей для охраны городских поселений;

III тип - пожарные депо на 6, 8, 10 и 12 пожарных автомобилей для охраны организаций;

IV тип - пожарные депо на 2, 4 и 6 пожарных автомобилей для охраны организаций;

V тип - пожарные депо на 1, 2, 3 и 4 пожарных автомобиля для охраны сельских поселений.

Здания пожарных депо I и III типов проектируются в случае размещения в них органов управления подразделений пожарной охраны, дислоцированных на территории населенного пункта или организации, и (или) дежурно-диспетчерской службы пожарной охраны.

Статья 76 Федерального закона от 22 июля № 123-ФЗ «Технический регламент о требованиях пожарной безопасности», устанавливает требования пожарной безопасности по размещению подразделений пожарной охраны в поселениях и городских округах. В соответствии с данной статьёй дислокация подразделений пожарной охраны на территориях поселений и городских округов определяется исходя из условия, что время прибытия первого подразделения к месту вызова в городских поселениях и городских округах не должно превышать 10 минут, а в сельских поселениях - 20 минут.

Определение числа и мест дислокации подразделений пожарной охраны проводится для существующих или проектируемых населенных пунктов (их микрорайонов) или производственных объектов.

Определение числа и мест дислокации подразделений пожарной охраны производится в три этапа:

I – предварительный;

II – проведение расчетов;

III – подготовка заключения.

I-Этап – предварительный, предусматривает определение исполнителя, целей и условий проведения работы.

На данном этапе проводятся переговоры для определения:

- целей, задач и критериев решения задачи;
- содержания и последовательности проведения расчетов;
- объема и порядка представления исполнителю документов, необходимых для проведения расчетов;
- сроков проведения расчетов, отражаемых в календарном плане работ.

По результатам предварительного этапа работы составляется техническое задание исполнителю на осуществление работ по определению числа и мест дислокации подразделений пожарной охраны для населенных пунктов или производственных объектов.

Срок проведения работ определяется сложностью градостроительной структуры населенного пункта (для производственных объектов - сложностью его инфраструктуры) и объемом необходимых исходных данных по объектам предполагаемого пожара. Данный срок, как правило, не превышает шести месяцев с момента получения комплекта необходимых материалов и документов в полном объеме и выполнения всех иных условий проведения расчетов, определяемых техническим заданием.

Исходные данные для определения числа и мест дислокации подразделений пожарной охраны представляются:

- для населенных пунктов - органами исполнительной власти (администрацией) населенных пунктов;
- для производственных объектов - собственником объекта или лицом уполномоченным владеть, пользоваться или распоряжаться зданиями (сооружениями) производственного объекта.

II-Этап – проведение расчетов включает в себя:

- анализ представленной технической и проектной документации с целью идентификации составляющих объектов предполагаемого пожара, расположенных на территории населенных пунктов или производственных объектов;
- проверку соответствия систем обеспечения пожарной безопасности объектов предполагаемого пожара, установленным требованиям;
- обоснование и согласование с органами исполнительной власти населенного пункта или собственником производственного объекта целей выезда дежурного караула ПСЧ на пожар;
- определение параметров систем противопожарной защиты объектов предполагаемого пожара;
- выбор наиболее пожароопасных объектов предполагаемого пожара в населенных пунктах или на производственных объектах;
- выбор вида горючего вещества или материала в помещении наиболее пожароопасных объектов предполагаемого пожара;
- проведение расчетов по методикам СП 11.13130.2009 «Места дислокации подразделений пожарной охраны. Порядок и методика определения»

III-Этап – подготовка заключения. Предусматривает составление исполнителем отчетных материалов по результатам определения числа и мест дислокации подразделений пожарной охраны и представление необходимого количества экземпляров заключения, ранее согласованного с заказчиком.

В заключении по результатам определения числа и мест дислокации подразделений пожарной охраны приводится следующая информация:

- технико-экономические и другие характеристики населенного пункта или производственного объекта;
- наиболее пожароопасные объекты предполагаемого пожара;

- исходные данные для проведения расчетов по каждому объекту предполагаемого пожара;

- результаты расчетов по методикам, представленным в СП 11.13130.2009 «Места дислокации подразделений пожарной охраны. Порядок и методика определения»;

- возможные варианты дислокации подразделений пожарной охраны на территории населенного пункта или производственного объекта;

- цели выезда подразделений пожарной охраны на пожар для каждого объекта предполагаемого пожара, которые обеспечиваются в результате реализации предлагаемого варианта дислокации;

- предложения по минимизации числа подразделений пожарной охраны и условия для их минимизации.

Заключение о необходимом числе и местах дислокации оперативных подразделений пожарной охраны подписывается исполнителем (руководителем организации) и согласовывается с Главным управлением МЧС России по соответствующему субъекту Российской Федерации (в случаях, когда это предусматривается техническим заданием на выполнение работы).

Число и места дислокации подразделений пожарной охраны на территории населенного пункта или производственного объекта определяются на основании:

А - расчетного определения максимально допустимого расстояния от объекта предполагаемого пожара до ближайшего пожарного депо;

Б - определения пространственных зон размещения пожарного депо для каждого объекта предполагаемого пожара;

В - областей пересечения пространственных зон размещения пожарного депо для всей совокупности объектов предполагаемого пожара.

Определение мест дислокации подразделений пожарной охраны начинается с составления списка объектов предполагаемого пожара, расположенных на территории населенного пункта или производственного объекта.

Для каждого объекта предполагаемого пожара рассчитывается максимально допустимое расстояние. От объекта до ближайшего пожарного депо, в зависимости от цели выезда дежурного караула на пожар и выбранной схемы его развития.

Максимально допустимое расстояние от объекта предполагаемого пожара до ближайшего пожарного депо определяется для одной или одновременно нескольких целей выезда подразделений пожарной охраны на пожар:

√ цель № 1: ликвидация пожара прежде, чем его площадь превысит ту площадь, которую может потушить один дежурный караул.

Эта цель должна достигаться всегда и как самостоятельная (и единственная), обычно реализуется при тушении пожара на открытом пространстве, когда время его ликвидации не ограничено, а также в зданиях (сооружениях) большой площади, с высокими пределами огнестойкости строительных конструкций и при отсутствии людей, которых необходимо эвакуировать силами

дежурного караула (производственные и складские помещения большого объема);

√ цель № 2: ликвидация пожара прежде, чем наступит истечение предела огнестойкости строительных конструкций в помещении пожара;

√ цель № 3: ликвидация пожара прежде, чем опасные факторы пожара, достигнут критических для жизни людей значений.

Эта цель подлежит реализации при тушении пожаров в зданиях с массовым пребыванием людей, когда расчетное время эвакуации людей из здания больше необходимого времени эвакуации людей (то есть, когда опасность для жизни людей наступает до того, как они эвакуируются из здания), и их эвакуация не завершилась до прибытия пожарных подразделений. А также при ликвидации пожаров в помещениях, из которых эвакуация людей невозможна без причинения вреда их жизни (помещения с послеоперационными больными, подключенными к аппаратам искусственного поддержания жизнедеятельности организма, помещения с людьми в барокамерах и др.) или нецелесообразна по условиям технологического процесса.

Максимально допустимое расстояние от объекта предполагаемого пожара до ближайшего пожарного депо определяют для одной из выбранных схем развития пожара:

1 схема - горение твердых веществ и материалов на площади в виде круга;

2 схема - горение твердых веществ и материалов на площади в виде полосы с постоянной шириной;

3 схема - горение свободно растекающихся легко воспламеняющихся жидкостей и горючих жидкостей (ЛВЖ и ГЖ), а также расплавов твердых горючих материалов;

4 схема - горение ЛВЖ и ГЖ, а также расплавов твердых горючих материалов на постоянной площади (в обваловании).

Расчет максимально допустимого расстояния осуществляется в следующей последовательности:

1 - выбор наиболее пожароопасного помещения на объекте предполагаемого пожара (определяется по минимальному значению необходимого времени эвакуации людей из помещений при пожаре), для сооружения осуществляется выбор варианта, при котором реализуется наибольшая площадь возможного пожара;

2 - выбор наиболее пожароопасного вида горючего вещества или материала в помещении (определяется по минимальному значению необходимого времени эвакуации людей из помещения при пожаре для случаев горения различных веществ и материалов в этом помещении), для сооружения осуществляется выбор горючего вещества или материала, при горении которого реализуется наибольшая площадь возможного пожара;

3 - выбор схемы развития пожара;

4 - выбор цели (ей) выезда на пожар дежурного караула подразделения пожарной охраны;

5 - расчет максимально допустимого расстояния по методике, приведенной в разделе №5 СП 11.13130.2009 «Места дислокации подразделений пожарной охраны. Порядок и методика определения».

По величине максимально допустимого расстояния для каждого рассматриваемого объекта предполагаемого пожара на территории населенного пункта или производственного объекта определяется (очерчивается) пространственная зона допустимого размещения подразделения пожарной охраны (пожарного депо). Тем самым определяется территория потенциально возможной дислокации подразделения пожарной охраны для защиты рассматриваемого объекта предполагаемого пожара.

В общем случае максимально допустимое расстояние от объекта предполагаемого пожара до ближайшего пожарного депо следует определять по уличной сети дорог населенного пункта или производственного объекта.

Для построения пространственной зоны потенциально возможного размещения пожарного депо в виде простой геометрической фигуры (например, круга, шестиугольника и др.) допускается использовать не максимально допустимое расстояние, а радиус окружности, описанной вокруг пространственной зоны (расстояние по воздушной прямой от объекта предполагаемого пожара до потенциального места размещения пожарного депо), рассчитанный с учетом коэффициента непрямолинейности уличной сети дорог в населенном пункте или на производственном объекте.

Число и места дислокации подразделений пожарной охраны определяют по областям пересечения пространственных зон потенциально возможного размещения пожарных депо для всей совокупности объектов предполагаемого пожара по методике, приведенной в разделе №6 СП 11.13130.2009 «Места дислокации подразделений пожарной охраны. Порядок и методика определения».

Расчет максимально допустимого расстояния от объекта предполагаемого пожара до ближайшего здания пожарного депо производится в следующей последовательности:

1. Выбирают объект предполагаемого пожара (здание или сооружение, которое подлежит защите).

2. Рассчитывают по методике приложения «А» к СП 11.13130.2009 необходимое время эвакуации людей из помещения при пожаре - $T_{нб}$. В качестве помещений пожара следует выбирать несколько помещений с различными видами и схемами размещения горючих материалов.

3. Выбирают (обосновывают) наиболее пожароопасное помещение в здании (помещение, для которого $T_{нб} = \min$).

4. Выбирают наиболее пожароопасный вид горючего материала в помещении пожара (материала, для которого $T_{нб} = \min$).

5. Выбирают (обосновывают) расчетную схему развития пожара в защищаемом помещении. В качестве расчетной выбирают одну из приведенных в п. 5.9 СП 11.13130.2009 методики расчетных схем развития пожара в помещении, для которого $T_{нб} = \min$).

6. Выбирают цели выезда оперативных подразделений пожарной охраны на пожар в здании.

Цель № 1 выбирают для всех открытых пожаров (пожары на открытом пространстве вне зданий и сооружений).

Цели № 1 и № 2 выбирают для всех внутренних (закрытых) пожаров (пожары внутри зданий и сооружений).

Одновременное достижение целей № 1, 2, 3 выбирают для внутренних пожаров только в том случае, когда эвакуация людей из помещения пожара невозможна без причинения вреда их жизни (помещения с послеоперационными больными, подключенными к аппаратам искусственного поддержания жизнедеятельности организма, помещения с людьми в барокамерах и др.) или нецелесообразна по условиям технологического процесса.

7. Подбирают необходимые исходные данные для проведения расчетов максимально допустимого расстояния по дорогам населенного пункта или производственного объекта от здания (сооружения) до пожарного депо - L_i (где i - номер цели выезда подразделений пожарной охраны на пожар).

8. Определяют расчетным путем - необходимые для проведения расчетов L_i параметры.

9. Рассчитывают значения максимально допустимого расстояния от объекта предполагаемого пожара до ближайшего здания пожарного депо L_i для каждой из рассматриваемых целей и соответствующих схем развития пожара по формулам, приведенным в СП 11.13130.2009 [25].

Финансовое обеспечение деятельности подразделений федеральной противопожарной службы ГПС, социальных гарантий и компенсаций ее личному составу в соответствии с законом является расходным обязательством Российской Федерации. Финансовое обеспечение деятельности подразделений Государственной противопожарной службы, созданных органами государственной власти субъектов Российской Федерации, социальных гарантий и компенсаций личному составу этих подразделений в соответствии с законодательством субъектов Российской Федерации является расходным обязательством субъектов Российской Федерации. Финансовое обеспечение мер первичной пожарной безопасности в границах муниципального образования, в том числе добровольной пожарной охраны, в соответствии с законом является расходным обязательством муниципального образования. Финансовое и материально-техническое обеспечение деятельности ведомственной, частной и добровольной пожарной охраны, а также финансовое обеспечение социальных гарантий и компенсаций их личному составу в соответствии с законом осуществляется их учредителями за счет собственных средств. Материально-техническое обеспечение федеральной противопожарной службы ГПС осуществляется в порядке и по нормам, установленным Правительством Российской Федерации.

Для улучшения условий работы и обеспечения социальной защищенности личного состава ГПС могут привлекаться дополнительные финансовые средства из других источников, не запрещенных законодательством Российской Федерации. Финансовые средства, выделяемые на содержание численности

ГПС, используются руководителем органа управления ГПС в соответствии со сметой расходов. Сокращение в одностороннем порядке объема финансирования, выделяемого в соответствии с договорами на содержание численности ГПС, не допускается. Органы государственной власти субъектов Российской Федерации, органы местного самоуправления в соответствии с действующим законодательством вправе увеличивать в пределах, имеющих в их распоряжении средств расходы на содержание численности ГПС.

Реорганизация и ликвидация подразделений ГПС проводится в соответствии с положениями договоров на содержание численности личного состава подразделений ГПС и в порядке, установленном действующим законодательством Российской Федерации. При сокращении численности ГПС, ликвидации подразделения ГПС по инициативе органов государственной власти субъектов Российской Федерации, органов местного самоуправления связанные с этим расходы несет сторона, принявшая соответствующее решение. Порядок дальнейшего использования имущества, которое находилось в распоряжении подразделений ГПС, подлежащих ликвидации, определяется заинтересованными сторонами и соответствует порядку, предусмотренному договором.

Основанием для создания в обязательном порядке объектовых подразделений федеральной противопожарной службы ГПС на объектах защиты являются Перечень особо важных и режимных объектов и Перечень предприятий, на которых в обязательном порядке создается пожарная охрана, в том числе содержащаяся за счет средств федерального бюджета, а также ходатайства руководителей объектов. Для решения организационных вопросов администрация объекта обращается в орган управления ГПС с ходатайством о проведении соответствующего обследования объекта и подготовке необходимых документов.

Результаты обследования объекта оформляются актом межведомственной комиссии. Акт утверждается руководителем Главного управления МЧС России по субъекту РФ, руководителем объекта и направляется для рассмотрения в центральный орган управления ведомства, которому принадлежит объект. При получении положительного решения между органом управления ГПС и руководством объекта заключается договор о создании подразделения ГПС. После заключения договора приказом органа управления ГПС объявляется штатное расписание объектового подразделения ГПС, при этом личный состав подразделения используется исключительно для выполнения предусмотренных договором обязательств. Ответственность за организацию и полноту выполнения договорных обязательств, возлагается на руководителя объектового подразделения. Здания, сооружения, помещения, пожарная и другая техника, а также оборудование, снаряжение и имущество, переданные в пользование подразделению ГПС, являются собственностью охраняемого объекта и числятся на его балансе, если не предусмотрено иное. Органы управления ГПС для повышения эффективности гарнизонной службы могут передавать в пользование объектовому подразделению ГПС дополнительную технику, оборудование и снаряжение. Ответственность за правильный учет, сохранность и эксплуатацию этих средств возлагается на руководителя подразделения ГПС.

Порядок реорганизации объектового подразделения ГПС, связанной с изменением вида охраны, численности сотрудников, пожарной техники, находящейся в боевом расчете, аналогичен порядку создания такого подразделения. Межведомственная комиссия, указав причины реорганизации, определяет, какие изменения и дополнения необходимо внести в перечень зданий и сооружений, подлежащих охране от пожаров и пожарно-профилактическому обслуживанию, а также работ, выполняемых объектовым подразделением ГПС. Результаты работы комиссии оформляются актом, на основании которого вносятся соответствующие изменения и дополнения в договор о создании объектового подразделения ГПС. При изменении численности подразделения федеральной противопожарной службы ГПС или вида охраны соответствующие материалы представляются в МЧС России.

Ликвидация подразделения федеральной противопожарной службы ГПС на объектах, вошедших в Перечень особо важных и режимных объектов, а также в Перечень предприятий, на которых в обязательном порядке создается пожарная охрана, без замены ее ведомственной запрещается. Ликвидация объектовых подразделений ГПС на других объектах может происходить по инициативе одной из сторон по истечении срока действия заключенного договора или при невыполнении сторонами существенных условий договора. При ликвидации объектового подразделения ГПС в соответствии с действующим законодательством предусматриваются мероприятия по социальной защите сотрудников ГПС и передаче находившегося в пользовании подразделения имущества в муниципальную собственность.

Контрольные вопросы и задания.

1. Перечислите принципы размещения мест дислокации и количества пожарных депо в городах и поселениях.
2. Перечислите критерии, по которым осуществляется расчет мест дислокации и количества пожарных депо.
3. Какой документ является основанием для размещения в безусловном порядке пожарно-спасательного подразделения на объекте?
4. Проанализируйте роль высшего исполнительного органа власти субъекта РФ при образовании на его территории пожарно-спасательного подразделения.

ГЛАВА 2. КАРАУЛЬНАЯ СЛУЖБА

§ 2.1. Понятие, назначение и задачи караульной службы в пожарно-спасательных частях

В подразделениях пожарной охраны организуется караульная служба, в соответствии с нормативными документами МЧС России. Определяется как вид службы пожарной охраны, организуемой в дежурных караулах (сменах) пожарно-спасательных частей «... для обеспечения готовности личного состава, мобильных средств пожаротушения, пожарного оборудования и аварийно-спасательного инструмента, снаряжения, средств связи и огнетушащих веществ подразделений к действиям по тушению пожаров и проведению аварийно-спасательных работ, профессиональной подготовки личного состава подразделений». [22 п.2]

Личный состав караула при осуществлении служебной деятельности обязан:

- соблюдать требования законодательства России, других нормативных актов, актов МЧС России, приказов руководителей пожарно-спасательного гарнизона и руководителей соответствующих подразделений;
- добросовестно относиться к выполнению служебных обязанностей, точно и в срок выполнять приказы и распоряжения начальников;
- совершенствовать профессиональные знания и навыки;
- беречь имущество пожарно-спасательного подразделения;
- хранить государственную и служебную тайну;
- поддерживать авторитет пожарной охраны.

Порядок организации караульной службы в подразделениях пожарно-спасательных гарнизонов определяется Приказом МЧС России от 20.10.2017 г. №452 «Об утверждении Устава подразделений пожарной охраны». Данный документ устанавливает правила осуществления караульной службы и определяет основные задачи караульной службы:

- √ обеспечение постоянной готовности дежурных караулов к ведению боевых действий по тушению пожаров и проведению АСР в период дежурства;
- √ создание условий для быстрого восстановления дежурной службы после выполнения боевых действий по тушению пожара и проведению АСР;
- √ оперативно-тактическое изучение района (подрайона) выезда подразделения;
- √ контроль состояния противопожарного водоснабжения (по согласованию с собственником, если иное не предусмотрено заключенными соглашениями или инструкциями), проездов в пределах района (подрайона) выезда подразделения;
- √ поддержание на высоком уровне дисциплины личного состава подразделений;

√ поддержание связи между подразделениями гарнизона, службами жизнеобеспечения населенного пункта (объекта);

√ организация профессиональной подготовки личного состава дежурного караула подразделения в соответствии с Порядком подготовки личного состава пожарной охраны;

√ обеспечение охраны помещений и территории подразделения, поддержание в них необходимого порядка, проведение административно-хозяйственных работ силами личного состава дежурного караула подразделения.

Караульная служба осуществляется личным составом дежурных караулов (смен) подразделений пожарной охраны посредством посменного несения дежурства. Караул (смена) – основное тактическое подразделение пожарной охраны в составе двух и более отделений на основных пожарных автомобилях. [21 п.11].

Продолжительность дежурства в пожарно-спасательных подразделениях Государственной противопожарной службы определяется начальником гарнизона в соответствии с действующими нормативными актами МЧС России. Несение караульной службы требует от личного состава дисциплинированности, бдительности, точного соблюдения всех правил несения службы, решительности и инициативы.

Личный состав дежурного караула осуществляет дежурство в соответствии с распорядком дня, установленным начальником подразделения пожарной охраны с учетом особенностей охраняемого района или охраняемого объекта, климатических условий и оперативной обстановки. В период дежурства осуществляются следующие мероприятия:

√ обеспечивается подготовка личного состава дежурного караула (смены) в соответствии с планами профессиональной подготовки;

√ организуется оперативно - тактическое изучение района выезда;

√ организуется отработка документов предварительного планирования боевых действий подразделений по тушению пожаров и проведению аварийно-спасательных работ;

√ осуществляется контроль наличия связи со службами жизнеобеспечения, а также состояния водоисточников, улиц, проездов и подъездов к зданиям в районе выезда (охраняемого объекта) подразделения;

√ разрабатываются мероприятия по привлечению личного состава подразделения пожарной охраны, свободного от несения дежурной службы, к тушению крупных пожаров и ликвидации последствий чрезвычайных ситуаций;

√ техническое обслуживание и ремонт техники и вооружения;

√ выполняются административно-хозяйственные работы в подразделении пожарной охраны;

√ осуществляются другие мероприятия, необходимые для выполнения задач караульной службы;

√ в ночное время осуществляется в установленном порядке организованный отдых личного состава дежурного караула.

К несению караульной службы не допускаются лица, не прошедшие специальное первоначальное обучение и не сдавшие зачеты по правилам охраны труда. А также водители пожарных и аварийно-спасательных автомобилей, у которых отсутствует или истек срок действия удостоверения на право управления пожарным или аварийно-спасательным автомобилем, больные и лица, находящиеся в состоянии алкогольного или наркотического опьянения. Численность личного состава дежурного караула определяется штатным расписанием подразделения, которая при необходимости в установленном порядке может быть увеличена личным составом других караулов (смен) подразделения пожарной охраны, а также личным составом других подразделений пожарной охраны или добровольными пожарными.

На вооружение дежурного караула в соответствии с нормами передаются исправная пожарная и аварийно-спасательная техника, пожарный инструмент, аварийно-спасательное и пожарно-техническое оборудование и предметы снаряжения. При обнаружении неисправностей пожарной и аварийно-спасательной техники, пожарного инструмента и аварийно-спасательного оборудования принимаются меры по их устранению силами личного состава дежурного караула. В случае невозможности немедленного устранения неисправностей пожарное, аварийно-спасательное оборудование и снаряжение заменяются, а пожарная и аварийно-спасательная техника выводится из расчета и заменяется резервной, о чем уведомляется диспетчер пожарно-спасательного гарнизона с последующим уведомлением начальника подразделения.

При отсутствии или неисправности резервной пожарной и аварийно-спасательной техники соответствующие должностные лица ставят в известность диспетчера пожарно-спасательного гарнизона для принятия мер по обеспечению пожарной безопасности района выезда данного подразделения за счет других подразделений пожарной охраны.

Внутренний порядок и примерный распорядок дня в подразделениях пожарной охраны определяются начальником подразделения и утверждаются в установленном вышестоящим руководителем порядке.

Личный состав дежурного караула (смены) несет службу в установленной по сезону форме одежды. Лица внутреннего наряда должны быть в головных уборах и иметь соответствующие отличительные знаки, нагрудный знак лица внутреннего наряда. Личный состав дежурного караула во время дежурства находится в расположении подразделения. Начальник дежурного караула имеет право разрешать личному составу отлучаться из подразделения только для выполнения поручений, связанных с несением караульной службы.

Отступления личным составом от выполнения установленного распорядка дня в подразделении не допускаются, за исключением случаев выезда караула для ведения боевых действий по тушению пожаров и проведения аварийно-спасательных работ, и пожарно-тактические занятия (учения).

На периоды приема пищи диспетчером ПСЧ и его отдыха в ночное время, начальником дежурного караула обеспечивается его подмена. Подмена осуществляется сотрудниками (работниками) из числа личного состава дежурной

смены, прошедших подготовку в учебном центре (учебном пункте) ГПС по программе специального первоначального обучения радиотелефонистов (диспетчеров) и допущенных к подмене диспетчера ПСЧ приказом (распоряжением) начальника подразделения.

Уборка, поддержание чистоты и порядка в служебных помещениях дежурного караула и на территории подразделения, а также выполнение других хозяйственных работ, направленных на обеспечение жизнедеятельности подразделения, возлагается на личный состав дежурного караула.

После возвращения с пожара, ликвидации последствий ЧС или пожарнотактических занятий под контролем и при непосредственном участии начальника караула осуществляется немедленное приведение личного состава и техники в готовность к очередному выезду, в период дежурства. Восстановление боеготовности подразделения должно осуществляться сразу по прибытии в место постоянной дислокации, не должно превышать 40 минут [22 п.30], при этом:

√ водители проводят дозаправку автомобилей горюче - смазочными материалами (далее – ГСМ), (при заправке за пределами подразделения на пожарном, аварийно-спасательном автомобиле выезжает весь личный состав боевого расчета);

√ личный состав боевых расчетов дежурного караула проводит при необходимости замену пожарного инструмента и аварийно-спасательного оборудования, пожарных рукавов и индивидуального снаряжения, заправку пожарных автомобилей огнетушащими веществами;

√ водители и личный состав проводят техническое обслуживание пожарной и аварийно-спасательной техники;

√ состав караула осуществляет меры личной гигиены;

√ начальник караула проводит осмотр состояния личного состава и докладывает диспетчеру гарнизона о готовности караула к выезду.

Для успешного выполнения оперативно-служебных задач необходимы соответствующие условия для личного состава караулов пожарной части, размещения пожарной техники и оборудования. Соответствующими нормами установлены требования к личному составу, к зданиям пожарных депо и помещениям, расположенным для выполнения задач караульной службы.

Контрольные вопросы и задания.

1. Дайте определение караульной службы организуемой в пожарной охране.

2. Перечислите задачи караульной службы и классифицируйте по двум признакам: выполняемым в подразделении; выполняемым вне пожарного депо.

3. Какой перечень работ проводится личным составом дежурного караула при возвращении из пожара в подразделение, для восстановления боеготовности караула?

4. Перечислите мероприятия, предусматриваемые в ночное время для личного состава дежурного караула.

§ 2.2. Организация службы дежурного караула (смены) в пожарно-спасательных частях

В дежурном карауле (смене) пожарно-спасательной части организуются следующие виды службы:

- служба боевого (пожарного) расчета;
- служба внутреннего наряда;
- постовая и дозорная служба;
- служба на ПСЧ.

Боевой расчет (отделение) - первичное тактическое подразделение пожарной охраны на пожарном автомобиле, способное самостоятельно решать отдельные задачи по тушению пожаров и проведению аварийно-спасательных работ.

Расчет, предполагает заблаговременное распределение обязанностей среди личного состава, согласно табелю основных обязанностей на единицу той или иной техники состоящей на дежурстве в расчете, для успешного выполнения оперативной задачи стоящей перед личным составом, входящим в расчет.

За каждым номером боевого расчета (отделения) на пожарном автомобиле заблаговременно закрепляются определенные обязанности, которые выполняются пожарными (номерах расчета), водителем и командиром отделения при тушении пожаров и проведении аварийно-спасательных работ. (Прил. 2) Закрепленные обязанности расписаны заблаговременно и детализируют действия каждого номера расчета, начиная с подачи сигнала «тревога», следования к месту вызова, проведения развертывания сил и средств, тушения пожара и проведения АСР, и возвращения в подразделение пожарной охраны. Закрепление конкретного объема действий, за определенным номером расчета пожарного автомобиля, позволяет каждому пожарному изучить характер и последовательность действий, при исполнении обязанностей того или иного номера расчета, привить навыки практической работы с закрепленным оборудованием и инструментом еще до того, как случится пожар или возникнет чрезвычайная ситуация. Изучение алгоритма действий на занятиях, закрепление навыков при проведении практических тренировок позволяет получить высокую профессиональную выучку и слаженность номеров расчета при тушении пожаров и проведении аварийно-спасательных работ.

В состав боевого расчета личный состав заступающего караула назначается начальником караула при заступлении на боевое дежурство. Состав боевого расчета утверждается начальником (руководителем) подразделения пожарной охраны непосредственно после смены караулов.

Действия боевых расчетов по тушению пожара и проведению аварийно-спасательных работ, начинаются с момента получения сообщения о пожаре и являются законченными по возвращению отделений (расчетов) дежурного караула в пожарное депо, по месту постоянного расположения.

Прием и обработка сообщения о пожаре (вызове) осуществляется диспетчером (радиотелефонистом) пожарно-спасательной части по телефонному но-

меру приема сообщений о пожарах «01», «101» в следующем порядке: [21 п.16]

- прием от заявителя информации о пожаре (вызове) и ее регистрация (адрес места пожара или иные сведения о месте пожара, наличие и характер опасности для жизни и здоровья людей, сведения об организации, в которой возник пожар, фамилия, имя, отчество (при наличии) - номер телефона заявителя);

- оценку полученной информации;

- принятие решения о направлении к месту пожара (вызова) сил и средств, предусмотренных расписанием выезда сил и средств подразделений пожарной охраны, для тушения пожаров и проведения аварийно-спасательных работ на территории города федерального значения, муниципального образования (далее - расписание выезда), планом привлечения сил и средств подразделений пожарной охраны, для тушения пожаров и проведения аварийно-спасательных работ в субъекте Российской Федерации.

При поступлении сообщения о пожаре (вызове) на пульт диспетчера центрального пункта пожарной связи (далее – ЦППС) данная информация о пожаре (вызове) немедленно передается на пульт диспетчера пожарно-спасательной части, в районе выезда которой находится место пожара (вызова).

При получении информации о пожаре (вызове) диспетчером пожарно-спасательной части, в районе выезда которой находится место пожара (вызова), им осуществляются следующие действия:

√ подается сигнал "ТРЕВОГА";

√ заполняется и вручается должностному лицу, возглавляющему дежурный караул (смену) подразделения (далее - начальник караула), путевки для выезда на пожар (вызов) по количеству отделений с копиями, образец которой указан в приложении 3, а также вручается план (карточки) тушения пожара (при их наличии);

√ сообщается должностным лицам пожарно-спасательного гарнизона, в соответствии со списком, имеющейся оперативной информацией о пожаре и об объекте пожара;

√ устанавливается и поддерживается связь с караулом, выехавшим к месту пожара (вызова);

√ выясняется с помощью справочной документации, а также служб жизнеобеспечения, оперативно-тактические особенности организаций, уровень загазованности, радиационную обстановку, предполагаемые изменения метеоусловий и при получении указанных сведений немедленно докладывать о них диспетчеру гарнизона и начальнику караула;

√ информирование органов государственного пожарного надзора о выезде караула на пожар.

В случае, когда заявитель о пожаре (аварии) непосредственно представил информацию в пожарно-спасательное подразделение, то диспетчер уточняет:

- адрес пожара (место пожара);

- наличие и характер опасности жизни и здоровью людей;

- особенности организации (объекта), на котором возник пожар;

- фамилию, имя, отчество заявителя (в том числе - номер телефона заявителя);
- сведения о пожаре, которые могут повлиять на успешное выполнение основной задачи.

Обработка вызова завершается за возможно короткое время, чтобы не задерживать выезд и следование дежурного караула к месту пожара (вызова). Подача сигнала "ТРЕВОГА" осуществляется сразу после приема информации о пожаре (вызове).

При наличии дополнительной информации о пожаре (вызове) и технической возможности, такая информация оперативно передается диспетчером начальнику караула и другим должностным лицам пожарно-спасательного гарнизона, определенным в соответствии с приложением к расписанию выездов, по имеющимся каналам связи во время их следования к месту пожара (вызова).

Выезд и следование к месту пожара (вызова) включает в себя сбор личного состава дежурного караула подразделения по сигналу "ТРЕВОГА", надевание боевой одежды и снаряжения, и его доставку на пожарных автомобилях и иных специальных транспортных средствах к месту пожара (вызова).

Выезд и следование к месту пожара (вызова) осуществляются в возможно короткое время, что достигается:

- сбором и выездом личного состава караула в течение времени, не превышающего нормативное;
- движением пожарных автомобилей по кратчайшему маршруту с использованием специальных световых и звуковых сигналов с учетом обеспечения безопасности движения;
- знанием особенностей района выезда.

Следование к месту пожара (вызова) может быть приостановлено только по распоряжению диспетчера гарнизона (подразделения пожарной охраны).

В случае вынужденной остановки в пути следования головного пожарного автомобиля, следующие за ним автомобили останавливаются, и дальнейшее движение продолжают только по указанию начальника караула (смены). При вынужденной остановке второго или следующих за ним пожарных автомобилей остальные, не останавливаясь, продолжают движение к месту пожара (вызова). Старший начальник на пожарном автомобиле, прекратившем движение, немедленно сообщает о случившемся диспетчеру гарнизона (подразделения пожарной охраны) и начальнику караула.

При самостоятельном следовании к месту пожара (вызова) отделения (боевого расчета), и вынужденной остановке пожарного автомобиля - командир отделения сообщает о случившемся диспетчеру гарнизона (подразделения пожарной охраны). После чего принимаются меры по доставке личного состава, пожарного инструмента и оборудования к месту пожара (вызова) и устранения неисправности пожарного автомобиля.

При обнаружении в пути следования к месту пожара (вызова) другого пожара, начальник караула (смены) подразделения продолжает следовать к месту пожара (вызова) в качестве руководителя, при этом выполняет следующие

действия:

- сообщает об обнаруженном пожаре диспетчеру гарнизона (подразделения пожарной охраны);

- выделяет, в случае угрозы жизни людей на вновь обнаруженном пожаре, силы и средства на их спасание и тушение пожара.

- поступает в зависимости от оперативной обстановки либо по указанию старшего должностного лица пожарно-спасательного гарнизона;

Сбор и возвращение к месту постоянного расположения осуществляется после ликвидации пожара, и представляет собой действия по свертыванию сил и средств подразделений, и следованию с места пожара в пожарное депо.

Перед возвращением проводятся следующие мероприятия: [21 п.232]

- проверяется наличие личного состава подразделения, принимавшего участие в тушении пожара, проведении АСР и других работ;

- сбор и проверка комплектности пожарного инструмента, оборудования и снаряжения, средств связи;

- размещение и крепление пожарного инструмента и оборудования на штатных местах пожарных автомобилей;

- закрытие крышек колодцев пожарных гидрантов, открытых личным составом подразделений во время тушения пожара и проведения АСР.

О завершении сбора сил и средств подразделения на месте пожара и их готовности к возвращению начальник караула, командир отделения докладывает руководителю тушения пожара, после чего о готовности к возвращению сообщает диспетчеру гарнизона (подразделения пожарной охраны). Возвращение осуществляется только после указания руководителя тушения пожара, руководителя ликвидации чрезвычайной ситуации (далее - РЛЧС).

Возвращение к месту постоянной дислокации проводится по кратчайшему маршруту, с полностью заправленной водой цистерной, выключенными аварийными световыми и звуковыми сигналами при этом поддерживается связь с диспетчером подразделения. Следование в место постоянной дислокации прекращается, и подразделение пожарной охраны направляется для проведения боевых действий по тушению пожаров (проведению АСР) в случаях:

- √ поступления сигнала о пожаре (ЧС) от диспетчера гарнизона (подразделения пожарной охраны);

- √ при обнаружении пожара (ЧС) в пути следования.

Внутренний наряд – назначается из состава дежурного караула для поддержания порядка и охраны служебных помещений, техники, аварийно-спасательного оборудования и территории подразделения [22 п.70].

Лица внутреннего наряда караула подчиняются начальнику дежурного караула, а в случае его отсутствия – помощнику начальника караула и командиру отделения.

В состав внутреннего наряда дежурного караула в порядке, установленном начальником гарнизона на период сменного дежурства, назначаются:

- дежурный по подразделению (пожарно-спасательной части);

- дневальный по помещениям;

- дневальный по гаражу;
- постовой у фасада здания подразделения (пожарного депо).

Все лица внутреннего наряда должны твердо знать, точно и добросовестно исполнять свои обязанности. Назначенные во внутренний наряд пожарные по тревоге выезжают в составе караула для тушения пожара и проведения АСР, если они входят в состав боевого расчета на соответствующий пожарный автомобиль. При недостаточной численности личного состава дежурного караула (по болезни, нахождении в отпуске) допускается совмещение обязанностей лиц внутреннего наряда, либо их сокращение.

Количество смен лиц внутреннего наряда, порядок охраны служебных помещений подразделения на время выезда караула по тревоге устанавливаются начальником подразделения. Контроль смены лиц внутреннего наряда осуществляется начальником дежурного караула.

Дежурным по подразделению назначаются помощник начальника караула или командиры отделений, которым подчиняется весь внутренний наряд караула.

Дежурный по подразделению обязан:

- знать обязанности лиц внутреннего наряда;
- принять служебно-бытовые помещения, оборудование и инвентарь при смене караулов;
- инструктировать личный состав, назначенный во внутренний наряд, проверять знание ими обязанностей при несении службы и осуществлять смену внутреннего наряда подразделения;
- проверять несение службы лицами внутреннего наряда и докладывать начальнику караула о проведенной смене;
- осуществлять контроль выполнения распорядка дня личным составом караула, исправным содержанием оборудования, инвентаря и имущества, чистотой, порядком и соблюдением правил охраны труда и пожарной безопасности в помещениях и на прилегающей территории, а также температурой воздуха и освещением в служебных помещениях;
- проводить обход территории подразделения, при необходимости включать (выключать) уличное освещение в установленное начальником подразделения время.

В период отдыха дежурного по подразделению его обязанности осуществляет должностное лицо, назначенное начальником караула в рамках своей компетенции, либо непосредственно начальник дежурного караула.

Дневальным по помещениям назначаются пожарные входящие в состав дежурного караула, как правило, на дежурные сутки, в зависимости от особенностей службы организуемой в подразделении, дневальный по помещениям может назначаться только на дневное время.

Дневальный по помещениям обязан:

- выполнять распоряжения дежурного по подразделению;
- поддерживать чистоту и порядок в служебно-бытовых помещениях;
- обеспечивать соблюдение санитарных норм в местах приема пищи;

- обеспечивать соблюдение правил пожарной безопасности в служебно-бытовых помещениях.

Дневальным по гаражу назначаются водители или пожарные, в зависимости от особенностей службы подразделения, дневальный по гаражу может назначаться только на определенную часть времени дежурных суток. Назначение во внутренний наряд водителей в ночное время (с 22 часов 00 минут до 6 часов 00 минут местного времени) осуществляется по решению начальника подразделения исходя из задач, возложенных на подразделение.

Дневальный по гаражу обязан:

- выполнять распоряжения дежурного по подразделению;
- допускать водителей и личный состав караула к закрепленным автомобилям только для выполнения служебных обязанностей по распоряжению начальника караула;
- обеспечивать соблюдение в гараже установленного противопожарного режима, частоты и порядка;
- осуществлять поддержание установленной температуры воздуха в гараже, в ночное время включать дежурное освещение;
- немедленно докладывать дежурному по подразделению (начальнику караула) об обнаруженных неисправностях пожарной техники и вооружения, систем отопления и других недостатках.

Постовым у фасада здания подразделения назначаются пожарные или водители, как правило, в дневное время.

Постовой у фасада здания подразделения обязан:

- выполнять распоряжения дежурного по подразделению;
- знать и обеспечивать порядок допуска в расположение подразделения личного состава подразделения, граждан и транспортных средств на территорию подразделения;
- принимать от граждан заявления о пожарах (авариях, стихийных бедствиях) и сообщать о них начальнику караула;
- вести постоянное наблюдение за обстановкой в пределах видимости, при обнаружении пожара (аварии, стихийного бедствия), сообщать об этом начальнику караула;
- не допускать остановки и стоянки любых видов транспорта перед воротами гаража пожарного депо, и перед въездом на территорию подразделения;
- соблюдать установленный порядок допуска лиц в подразделение, выясняя цель их прибытия, при необходимости, в установленном порядке сообщить начальнику дежурного караула;
- обеспечивать чистоту и порядок у фасада здания подразделения.

У прибывших в подразделение лиц после представления по форме: «Постовой у фасада рядовой внутренней службы Соколов» (при отсутствии специального звания – постовой у фасада Соколов) выяснить цель прибытия, после чего в установленном порядке вызвать начальника караула (смены), при его отсутствии или отдыхе – дежурного по подразделению.

В помещения подразделения допускаются лица, прибывшие:

- для проверки организации и несения караульной службы дежурным караулом подразделения;
- для сообщения о пожаре, аварии, стихийном бедствии;
- по служебным делам;
- в составе делегаций и экскурсий, посещающих подразделение по согласованию с начальником (руководителем) подразделения.

У всех лиц, прибывших в подразделение, начальник дежурного караула выясняет цель прибытия и при необходимости сопровождает прибывших к начальнику подразделения или его заместителю. Начальник дежурного караула требует от лиц, прибывших для проверки караула и имеющих право на такую проверку, предъявления удостоверения личности (если не знает их в лицо). Право беспрепятственного допуска на территорию подразделения (при предъявлении документа удостоверяющего личность) имеют:

√ Министр Российской Федерации по делам гражданской обороны, чрезвычайным ситуациям и ликвидации последствий стихийных бедствий, его заместители, а также сотрудники структурного подразделения центрального аппарата МЧС России, в полномочия которого входят вопросы организации тушения пожаров и проведения АСР - в отношении подразделений всех видов пожарной охраны, расположенных на территории субъектов Российской Федерации;

√ начальники главных управлений МЧС России по субъектам Российской Федерации, их заместители, а также сотрудники структурных подразделений главных управлений МЧС России по субъекту Российской Федерации, в полномочия которых входят вопросы организации тушения пожаров и проведения АСР - в отношении подразделений всех видов пожарной охраны, расположенных на территориях соответствующих территориальных гарнизонов;

√ оперативные дежурные пожарно-спасательного гарнизона - в отношении подразделений всех видов пожарной охраны, расположенных на территориях соответствующих территориальных (местных) гарнизонов;

√ начальники (заместители начальников) местных гарнизонов - в отношении подразделений всех видов пожарной охраны, расположенных на территориях соответствующих местных гарнизонов;

√ начальники (руководители) подразделений и их заместители - в отношении подчиненных подразделений;

√ руководители органов управления противопожарной службы субъектов Российской Федерации, ведомственной, частной, муниципальной и добровольной пожарной охраны - в отношении подчиненных подразделений.

От лиц, прибывших для проверки организации и несения караульной службы, за исключением перечисленных лиц - дополнительно предписание на право проверки дежурного караула и документ удостоверяющий личность. В дневное и вечернее время подает команду: «СМИРНО», после чего докладывает по форме «Товарищ майор (товарищ проверяющий) – Дежурит четвертый караул, в карауле... (докладывает, сколько единиц пожарной и аварийно-

спасательной техники находится в расчете, чем занят личный состав, при наличии происшествий докладывает о них). Начальник четвертого караула лейтенант внутренней службы Волков», после доклада сопровождает прибывших лиц.

Постовая и дозорная служба - организуется для обеспечения пожарной безопасности в помещениях, зданиях, сооружениях на участках и секторах охраняемого подразделением пожарной охраны объекта.

Для обслуживания маршрутов дозора и участков постоянных пожарных постов в штатном расписании подразделения пожарной охраны предусматриваются соответствующие штатные единицы в период организации подразделения на объекте. Порядок организации службы дежурных караулов и профилактической работы на предприятиях, где организовано подразделение пожарной охраны, определяется Инструкцией по организации деятельности объектовых подразделений федеральной противопожарной службы МЧС России по профилактике и (или) тушению пожаров (утв. МЧС России 30.09.2005).

Для проверки складов, лабораторий и других помещений перед их закрытием в конце рабочего дня начальник дежурного караула (смены) вправе выслать целевой дозор из числа лиц дежурного караула. А при производстве временных пожароопасных работ на территории охраняемого объекта, либо в районе выезда подразделения, начальник дежурного караула вправе выставить временный пожарный пост из числа лиц дежурного караула для обеспечения пожарной безопасности, проводимых работ.

Служба на ПСЧ - организуется для обеспечения приема сообщений о происшедшем пожаре или аварии в районе выезда данного подразделения пожарной охраны, извещения об этом дежурного караула (смены), ЦУКС (ЕДДС, ЦППС) и поддержания связи с подразделениями, работающими на пожаре (аварии).

Прием сообщений о вызове подразделений ГПС на пожары (аварии) осуществляется по линиям связи, номер «01» (112), либо сообщение принимается непосредственно от заявителя (гражданина). Служба на ПСЧ осуществляется диспетчером (радиотелефонистом), который имеет соответствующую подготовку и знает оперативно-тактическую характеристику района выезда подразделения ГПС. На период отдыха, в ночное время и в период приема пищи диспетчера подменяет сотрудник (пожарный) из состава дежурного караула, прошедший подготовку по программе обучения диспетчеров ПСЧ и допущенный приказом руководителя подразделения к подмене диспетчера.

Контрольные вопросы и задания.

1. Дайте определение боевого расчета пожарно-спасательного подразделения.
2. Перечислите виды «служб» организуемых в дежурном карауле пожарно-спасательной части.

3. Перечислите состав внутреннего наряда дежурного караула подразделения.

4. Перечислите полный перечень лиц имеющих право проверки службы дежурного караула пожарно-спасательной части противопожарной службы субъектов Российской Федерации.

§ 2.3. Организация и проведение смены караулов в пожарно-спасательных частях

Смена караулов в пожарно-спасательных подразделениях осуществляется в целях непрерывного поддержания готовности подразделения к проведению боевых действий по тушению пожаров и проведению АСР, а также для передачи (приема) пожарной и аварийно-спасательной техники, пожарного инструмента и аварийно-спасательного оборудования, служебной документации, проверки состояния помещений караула, оборудования и имущества в них, состояния территории подразделения и включает в себя три этапа [22 п.55]:

- подготовку к смене;
- развод караулов;
- смену дежурства.

Развод и смена дежурства не должны продолжаться более 30 мин. На развод строится весь личный состав сменяющегося караула (за исключением диспетчера ПСЧ и постового у фасада здания подразделения) и заступающего караула. Развод караулов проводится начальником подразделения или лицом, его замещающим.

При распределении по номерам боевого расчета на посты и в дозоры личный состав занимает места согласно схеме построения караула (Прил. 4).

Смена караулов во всех подразделениях пожарно-спасательного гарнизона проводится в одно и то же время, устанавливаемое начальником территориального гарнизона. В учебных пожарных частях образовательных организаций пожарно-технического профиля (учебных центрах пожарной охраны) время смены караулов устанавливает начальник образовательного учреждения (учебного центра) по согласованию с начальником территориального пожарно-спасательного гарнизона, в пределах которого оно расположено.

Во время подготовки к смене начальник заступающего караула получает от начальника сменяющегося караула сведения об изменении оперативной обстановки в районе выезда подразделения, после чего составляет наряд на службу регистрируя записи в книге службы.

В установленное расписанием дня время начальник заступающего караула подает команду: «Караул, на СМЕНУ». По этой команде диспетчер ПСЧ подает три коротких сигнала.

Личный состав заступающего и сменяющегося караулов надевает боевую одежду и снаряжение, заступающий караул дополнительно надевает дыхательные аппараты (СИЗОД) и строится в местах, установленных начальником под-

разделения. В тех случаях, когда СИЗОД в подразделении закреплены по групповому признаку (один СИЗОД на четверых газодымозащитников), заступающий караул строиться без СИЗОД. При такой организации закрепления передача и проверка СИЗОД заступающим караулом происходит после приема дежурства непосредственно перед командой «ОТБОЙ».

Проверку № 1 дыхательных аппаратов личный состав заступающего караула проводит под руководством начальника караула в период подготовки к смене караулов.

При подготовке к смене начальник заступающего караула:

- проверяет наличие и готовность личного состава к несению службы, его внешний вид и соблюдение формы одежды, состояние одежды и снаряжения пожарных, а также принимает меры к устранению обнаруженных недостатков;
- объявляет составы расчетов на пожарные автомобили, лиц внутреннего наряда и, при необходимости, назначает личный состав на посты и в дозоры;
- проверяет у личного состава знание их обязанностей;
- проверяет у личного состава караула (смены) наличие служебных удостоверений и личных знаков, а у водительского состава наличие водительских удостоверений и свидетельств на право управления пожарным автомобилем;
- ставит перед личным составом задачу провести проверку дыхательных аппаратов (иных средств защиты органов дыхания - СИЗОД), проверяет давление воздуха в баллонах дыхательных аппаратов;
- доводит до личного состава оперативную обстановку в районе выезда подразделения (на охраняемом объекте) и в гарнизоне;
- проводит инструктаж по мерам безопасности.

Начальник сменяющегося караула (смены) подводит итоги несения службы за прошедшие сутки, дает оценку работы подчиненных, отмечает имевшие место недостатки, указывает пути их устранения.

Начальник заступающего караула уведомляет начальника сменяющегося караула о готовности караула к разводу. Начальник сменяющегося караула, получив уведомление о готовности заступающего караула к разводу, выстраивает караул в боевой одежде пожарного и снаряжении перед строем заступающего караула, а затем становится на правом фланге строя вверенного ему караула.

После чего, начальник заступающего караула прибывает к начальнику подразделения (подразделения) или лицу, его замещающему, и докладывает по форме: «Товарищ майор. Первый караул к заступлению на боевое дежурство готов. Начальник караула лейтенант внутренней службы Петров», после чего возвращается в строй.

При подходе начальника подразделения (лица его замещающего) к строю начальник сменяющегося караула подает команду: «Караул, становись, равняйся, СМИРНО! Равнение на середину» встречает его и докладывает: «Товарищ майор. Четвертый караул к сдаче дежурства готов. Начальник караула лейтенант внутренней службы Чесноков».

Начальник подразделения здоровается с личным составом караулов и подает команду «ВОЛЬНО», затем проверяет готовность личного состава заступающего караула, выборочно проверяет знание личным составом своих обязанностей, дает оценку службы сменяющегося караула, ставит задачу по несению караульной службы, после чего подает команды: «Караулы, равняйся, СМИРНО!», «Для приема и сдачи дежурства вольно, РАЗОЙДИСЬ!».

По этой команде личный состав караулов приступает к сдаче и приему дежурства. Начальник заступающего караула проверяет лично и через командиров отделений исправность пожарной и аварийно-спасательной техники, пожарного инструмента, аварийно-спасательного оборудования, средств связи, состояние служебных помещений и территории, принимает служебные документы караульной службы подразделения.

Начальник сменяющегося караула передает документы караульной службы и принимает меры к устранению выявленных недостатков.

Личный состав заступающего караула согласно табелю боевого расчета на пожарные автомобили и описей имущества принимает от сменяющегося караула пожарную и аварийно-спасательную технику, пожарный инструмент и аварийно-спасательное оборудование, средства связи и сигнализации, служебную документацию, предметы снаряжения. Проверяет состояние служебных помещений, а также оборудования, мебели и имущества в них, состояние территории подразделения.

Резервные пожарные автомобили принимаются командирами отделений, водителями и пожарными, назначенными начальником заступающего караула.

О результатах сдачи и приема пожарные и водители докладывают командирам отделений, а командиры отделений - помощнику начальника караула. Сменившиеся с постов (дозоров) и лица внутреннего наряда – дежурному по подразделению.

Помощник начальника караула, дежурный по подразделению и диспетчер ПСЧ, докладывают непосредственно начальникам своих караулов.

Например: «Товарищ старший лейтенант. Техника, пожарный инструмент и аварийно-спасательное оборудование сданы (приняты) в исправном состоянии и согласно описи. Помощник начальника караула прапорщик внутренней службы Смирнов».

Приняв доклады, начальники караулов осуществляют необходимые записи в книге службы. О смене начальники караулов докладывают начальнику подразделения. Например: «Товарищ майор. Лейтенант Петров дежурство принял. Лейтенант Чесноков дежурство - сдал».

Приняв от начальников караулов доклады о сдаче и приеме дежурства, начальник подразделения проверяет записи сменяющегося караула в книге службы, утверждает лист наряда на службу сменившегося караула и методические планы проведения учебных занятий заступающего караула (смены). А также инструктирует начальника (руководителя) заступающего караула (смены) и ставит перед ним задачи на период дежурства, после чего отдает приказание о подаче сигнала отбой. При получении команды о подаче сигнала «ОТ-

БОЙ» диспетчер ПСЧ подает два коротких сигнала. Личный состав звеньев ГДЗС сменяющегося караула снимает с автомобилей дыхательные аппараты (СИЗОД), а заступающий ставит их в расчет. С этого момента личный состав сменившегося караула считается свободным от несения службы.

После заступления на дежурство начальник караула передает диспетчеру ПСЧ сведения о составе караула по форме, установленной начальником пожарно-спасательного гарнизона. Диспетчер ПСЧ подразделения передает информацию диспетчеру гарнизона о наличии сил и средств, находящихся на боевом дежурстве подразделения которые вносятся в строевую записку гарнизона.

В случае объявления сигнала «Тревога» во время смены до подачи сигнала «Отбой» на пожар выезжает сменяющийся караул, а заступающий караул остается в расположении подразделения до получения распоряжения от начальника подразделения о дальнейших действиях. Если во время предусмотренное расписанием дня для смены караулов, сменяющийся караул находится на тушении пожара (ликвидации последствий аварии), то заступающий караул, при необходимости, доставляется к месту пожара (аварии) и сменяет работающий там караул.

Контрольные вопросы и задания.

1. Перечислите этапы смены караулов пожарно-спасательной части.
2. В каких случаях время смены караулов в отдельной пожарно-спасательной части может не совпадать со сменой в гарнизоне?
3. В каких местах (помещениях) пожарного депо строятся караулы при подготовке к смене?
4. Перечислите документы службы дежурного караула, которые утверждает (подписывает) начальник подразделения при смене караулов?

§ 2.4. Должностные лица караула пожарно-спасательной части

Должностными лицами караула (смены) являются [22 п.33]:

- √ начальник караула (капитан пожарного корабля);
- √ помощник начальника караула;
- √ командир отделения (боевого расчета);
- √ водитель (водитель пожарного или аварийно-спасательного автомобиля);
- √ диспетчер ПСЧ;
- √ старший пожарный;
- √ пожарный.

Все должностные лица караула проходят предусмотренную по должности профессиональную подготовку и должны соответствовать предъявляемым квалификационным требованиям. Обязанности и права должностных лиц определяются с учетом квалификационных требований, задач и функций по должно-

сти и с учетом специфики службы подразделения и закрепляются утверждаемыми руководителем подразделения должностными инструкциями (должностными регламентами). Должностные лица караула (смены) несут ответственность за ненадлежащее выполнение возложенных на них обязанностей, за неправильное применение предоставленных им прав. Обязанности должностных лиц караула могут изменяться и дополняться начальником подразделения с учетом местных особенностей.

Начальник дежурного караула (смены) является прямым начальником личного состава караула и подчиняется руководителю подразделения пожарной охраны, а в оперативном отношении – должностным лицам пожарно-спасательного гарнизона.

Начальник караула (смены) обязан:

√ обеспечивать эффективное размещение личного состава дежурного караула на технике в соответствии с табелем боевого расчета;

√ организовывать и контролировать несение дежурной службы личным составом караула, в случае получения сообщения о пожаре (ЧС) выезжать по вызову во главе дежурного караула;

√ обеспечивать выполнение плана профессиональной подготовки, расписания учебных занятий с личным составом дежурной смены в период дежурства и лично проводить занятия, контролировать своевременность, качество подготовки к учебным занятиям и их проведение помощником начальника дежурного караула и командирами отделений;

√ проводить мероприятия по поддержанию имеющихся на вооружении подразделения пожарной и аварийно-спасательной техники, пожарного инструмента и аварийно - спасательного оборудования, огнетушащих веществ, средств связи, средств радиационной и химической защиты в готовности к ведению действий по тушению пожара и проведению АСР, а также контролировать состояние пожарных гидрантов, пожарных водоемов, проездов, подъездов к зданиям, сооружениям и водоисточникам в районе выезда подразделения;

√ обеспечивать выполнение правил охраны труда, пожарной безопасности и санитарно-гигиенических норм личным составом караула;

√ обеспечивать соблюдение дисциплины среди личного состава караула;

√ осуществлять контроль своевременного прохождения личным составом караула ежегодного медицинского освидетельствования на допуск к работе в средствах индивидуальной защиты органов дыхания (СИЗОД), техническим обслуживанием и правильным ведением документов ГДЗС;

√ обеспечивать выполнение мероприятий, предусмотренных распорядком дня;

√ направлять при внезапном заболевании кого-либо из личного состава караула (смены) в ближайшее лечебное учреждение и докладывать об этом руководителям подразделения, оперативному дежурному и диспетчеру гарнизона;

- √ выполнять работу согласно специализации караула по одному из направлений оперативно – служебной деятельности подразделения;
- √ не допускать в служебные помещения посторонних лиц, кроме лиц, имеющих на это право;
- √ разрабатывать и корректировать документы, регламентирующие организацию дежурной смены и предварительного планирования действий по тушению пожара и проведению АСР по плану работы подразделения;
- √ обеспечивать создание необходимых условий для осуществления в дежурной смене индивидуального обучения сотрудников (работников), вновь принятых на службу в подразделение, и лично проводить с ними учебные занятия в соответствии с расписанием;
- √ контролировать и обеспечивать своевременное направление личного состава дежурного караула на профессиональную подготовку;
- √ изучать деловые и моральные качества личного состава караула, при необходимости вносить предложения руководству подразделения о внесении изменений в существующую штатную расстановку личного состава дежурного караула (смены);
- √ осуществлять контроль соблюдения правил ношения установленной формы одежды, правильной подгонкой обмундирования и снаряжения;
- √ контролировать правильность ведения водительским составом дежурного караула учета расходования ГСМ и других эксплуатационных материалов;
- √ знать район (подрайон) выезда подразделения, расположение на его территории важных, взрывопожароопасных объектов, их пожарную опасность, противопожарное водоснабжение и проезды, тактико-технические характеристики пожарной (аварийно-спасательной) техники, имеющейся на вооружении подразделения;
- √ требовать от личного состава дежурного караула (смены) выполнения должностных обязанностей;
- √ отдавать личному составу дежурного караула (смены) в пределах своей компетенции приказы и требовать их исполнения;
- √ отстранять от выполнения служебных обязанностей личный состав дежурного караула (смены) за нарушение дисциплины, с последующим уведомлением начальника подразделения и оперативного дежурного местного пожарно-спасательного гарнизона;
- √ ходатайствовать перед начальником (руководителем) подразделения о поощрении (наказании) личного состава дежурного караула (смены), об улучшении условий несения караульной службы личным составом;
- √ запрашивать и получать необходимую информацию о состоянии оперативной обстановки в районе (подрайоне) выезда подразделения, знакомиться со служебной документацией по организации оперативно-служебной деятельности.

Начальнику дежурного караула (смены) запрещается:

- отлучаться из расположения подразделения (кроме случаев, предусмотренных условиями службы);
- заменять, отпускать кого-либо из состава дежурного караула (кроме случаев, связанных с несением дежурной службы).

В случае болезни начальника караула (смены), нахождении его в командировке или в отпуске, по решению руководителя подразделения, обязанности начальника караула возлагаются:

- на лицо начальствующего состава (работника) подразделения, имеющего опыт практической работы по тушению пожаров и проведению АСР и допуск к самостоятельному выезду на пожар во главе дежурного караула (смены), в качестве руководителя тушения пожара (далее - РТП), руководителя ликвидации ЧС (далее - РЛЧС).

Порядок допуска начальствующего состава пожарной охраны к выезду на пожар во главе дежурного караула в качестве РТП и РЛЧС определен Приказом МЧС России от 20.10.2017 №450 «Об утверждении Порядка проведения аттестации на право осуществления руководства тушением пожаров и ликвидацией чрезвычайных ситуаций».

При внезапном заболевании начальника дежурного караула руководитель подразделения принимает решение о направлении его в ближайшее медицинское учреждение, о чем сообщается диспетчеру пожарно-спасательного гарнизона. Обязанности начальника дежурного караула (смены), возлагаются на одного из руководителей подразделения или другое подготовленное должностное лицо в соответствии с Уставом подразделений пожарной охраны и правилами, установленными начальником территориального пожарно-спасательного гарнизона.

Капитан пожарного корабля при осуществлении караульной службы выполняет аналогичные обязанности, что и начальник караула пожарно-спасательной части. Вместе с тем учитывает особенности караульной службы на водных акваториях обеспечивает выполнение личным составом правил пожарной безопасности на судах, плавания по внутренним водным путям и иных правил, предусмотренных законодательными и иными нормативными правовыми актами Российской Федерации;

Помощник начальника караула подчиняется начальнику дежурного караула и является непосредственным начальником всего личного состава караула.

Помощник начальника караула обязан:

- √ выполнять указания начальника караула, а при его отсутствии - выполнять обязанности начальника караула;
- √ выезжать на тушение пожаров и проведение АСР;
- √ поддерживать имеющиеся на вооружении подразделения пожарную и аварийно-спасательную технику, пожарный инструмент и аварийно-спасательное оборудование, огнетушащие вещества, средства связи, средства радиационной и химической защиты в состоянии готовности к ведению боевых действий по тушению пожаров и проведению АСР;

√ организовывать службу внутреннего наряда дежурного караула, контролировать в установленном порядке несение службы личным составом караула;

√ содействовать начальнику дежурного караула в осуществлении работы согласно специализации караула по одному из направлений оперативно-служебной деятельности подразделения, поддержании дисциплины среди личного состава караула, выполнении плана профессиональной подготовки и проводить обучение личного состава;

√ знать район выезда подразделения, расположение на его территории важных, взрывопожароопасных объектов, их характеристику, противопожарное водоснабжение и проезды, тактико-технические характеристики пожарной и аварийно-спасательной техники, имеющейся на вооружении подразделения, владеть оперативной обстановкой в районе выезда (объекта);

√ проводить мероприятия по выполнению правил охраны труда, пожарной безопасности и санитарно-гигиенических норм личным составом караула;

√ обеспечивать техническое обслуживание СИЗОД и правильное ведение документов ГДЗС;

√ разрабатывать документы, регламентирующие организацию караульной службы согласно планам работы подразделения;

√ исполнять обязанности начальника дежурного караула в случае его отсутствия;

√ обеспечивать создание необходимых условий для осуществления в дежурном карауле индивидуального обучения сотрудников (работников), вновь принятых на службу в подразделение, и лично проводить с ними занятия согласно плану профессиональной подготовки;

√ осуществлять контроль строевой выправки личного состава дежурного караула, выполнения правил ношения установленной формы одежды, правильной подгонкой обмундирования и снаряжения;

√ обеспечивать выполнение мероприятий, предусмотренных распорядком дня;

√ проверять в установленном порядке несение караульной службы в подразделении;

√ знакомиться с распорядительной документацией по организации службы караула;

√ ходатайствовать перед начальником караула (смены) о применении мер поощрения и наказания в отношении подчиненного личного состава дежурного караула, по улучшению организации караульной службы.

Командир отделения подчиняется начальнику дежурного караула (смены), помощнику начальника дежурного караула, является непосредственным начальником личного состава отделения караула.

Командир отделения обязан:

√ выполнять указания начальника дежурного караула, а в случаях его отсутствия и отсутствия в подразделении штатной должности помощника начальника караула - выполнять обязанности начальника караула;

- √ выезжать в составе отделения на тушение пожаров и проведение АСР;
- √ знать район (подрайон) выезда подразделения, расположение важных, взрывопожароопасных объектов, их пожарную опасность, тактико-технические характеристики пожарной техники и пожарного инструмента и аварийно-спасательной техники и оборудования, имеющейся на вооружении подразделения;
- √ знать оперативную обстановку в районе (подрайоне) выезда подразделения;
- √ организовывать оперативное реагирование отделения караула на пожары, аварии, чрезвычайные ситуации, дорожно-транспортные происшествия и проведение аварийно-спасательных работ;
- √ обеспечивать в течение дежурства техническую готовность к использованию закрепленной пожарной и аварийно-спасательной техники, пожарного инструмента и аварийно-спасательного оборудования и порядок в служебных помещениях;
- √ проводить работу согласно специализации караула (дежурной смены);
- √ осуществлять контроль дисциплины подчиненного личного состава отделения и правил ношения установленной формы одежды личным составом отделения;
- √ проводить занятия с личным составом отделения;
- √ контролировать несение службы личным составом отделения;
- √ обеспечивать выполнение личным составом отделения нормативов по физической и пожарно-строевой подготовке;
- √ контролировать порядок содержания СИЗОД отделения и руководить работой газодымозащитников при тушении пожаров;
- √ выполнять правила охраны труда, санитарно-гигиенические нормы и контролировать их выполнение личным составом отделения;
- √ докладывать начальнику караула о заболеваниях, жалобах и просьбах личного состава отделения, случаях утери или неисправности закрепленного пожарного инструмента и аварийно-спасательного оборудования и снаряжения;
- √ знать состояние противопожарного водоснабжения, систем связи, обеспечения возможности проезда пожарной и аварийно-спасательной техники в пределах района (подрайона) выезда подразделения;
- √ организовывать получение и передачу информации о пожарах, авариях, чрезвычайных ситуациях и при проведении аварийно-спасательных работ;
- √ знакомиться с распорядительной документацией по организации караульной службы;
- √ вносить предложения начальнику караула об отстранении от выполнения служебных обязанностей личного состава отделения в случаях нарушения дисциплины и правил охраны труда;
- √ ходатайствовать перед начальником караула о применении мер поощрения и наложении дисциплинарных взысканий в отношении подчиненного личного состава отделения, по улучшению условий несения караульной службы;

√ обеспечить сохранность пожарной и аварийно-спасательной техники и технических средств, эксплуатируемых в пожарной части.

Диспетчер ПСЧ подчиняется начальнику дежурного караула (смены), в оперативном отношении – диспетчеру и оперативному дежурному пожарно-спасательного гарнизона, он отвечает:

- за прием и обработку поступающей информации, регистрацию и передачу сообщений поступающих на пункт связи части;

- своевременную высылку подразделений на пожары, места аварий и стихийных бедствий;

- за обеспечение бесперебойной работы средств связи и сигнализации на ПСЧ в течение дежурных суток;

- за обеспечение связи с оперативными службами района (города), а также дежурным караулом (сменой), работающим на пожаре, ЧС и др.;

- за направление сил и средств подразделения к месту вызова, а также служб жизнеобеспечения в район пожара (аварии, стихийного бедствия) согласно установленному порядку;

- за соблюдение требований охраны труда, производственной санитарии и противопожарного режима в помещении пункта связи части.

Диспетчер ПСЧ обязан:

√ отвечать немедленно на все вызовы по телефону «Пожарно-спасательная служба», при необходимости подавать сигнал «Тревога»;

√ вносить в журнал ПСЧ подразделения содержание сообщений и принимать по ним соответствующие меры;

√ знать оперативную обстановку в районе (подрайоне) выезда подразделения, перечень объектов, на которые составлены планы и карточки тушения пожаров и объекты при пожаре на которых высылаются силы и средства подразделения по повышенному номеру (рангу) пожара, места расположения важных, взрывопожароопасных объектов, противопожарное водоснабжение, безводные участки, проезды, тактико-технические характеристики пожарной и аварийно-спасательной техники, пожарного инструмента и аварийно-спасательного оборудования, имеющегося на вооружении подразделения;

√ оформлять и подписывать путевки на выезд пожарной техники и аварийно-спасательных автомобилей к месту вызова (путевка оформляется на каждый выезжающий автомобиль, копия остается у диспетчера ПСЧ подразделения);

√ своевременно высылать отделения дежурного караула к месту вызова в случаях, определенных Боевым уставом пожарной охраны, определяющим порядок организации тушения пожаров и проведения аварийно-спасательных работ;

√ поддерживать связь со службами жизнеобеспечения города, района;

√ докладывать начальнику дежурного караула (смены) и записывать полученную информацию в журнал учета участков, перекрытых проездов и неисправного противопожарного водоснабжения, расположенных в районе выезда

подразделения пожарной охраны о закрытии проездов, выходе из строя противопожарного водоснабжения, и других изменениях оперативной обстановки;

√ извещать должностных лиц о пожаре, происшедшем вне района (подрайона) выезда, или диспетчера ПСЧ подразделения, в районе (подрайоне) выезда которого произошел пожар, своевременно доводить полученную информацию до начальника караула;

√ вести журнал учета людей, находящихся в детских, лечебных учреждениях и на охраняемых объектах в ночное время суток;

√ устанавливать и поддерживать радиосвязь с отделениями караула, выехавшими к месту пожара (аварии), на ПТУ и ПТЗ, поступающую информацию с места их нахождения, вносить в соответствующий журнал;

√ обеспечивать поддержание радиосвязи с караулом, работающим на пожаре (аварии) в районе (подрайоне) выезда данного подразделения, вносить получаемую информацию в соответствующий журнал подразделения;

√ выяснять по распоряжению РТП (РЛЧС) оперативно-тактические особенности объекта, уровень загазованности, радиационную обстановку на месте пожара (вызова) через дежурные службы объекта, аварийно-восстановительные службы субъекта Российской Федерации (органа местного самоуправления);

√ запрашивать информацию у РТП (РЛЧС) с места пожара и проведения аварийно-спасательных работ, производить обобщение и сообщать информацию об оперативной обстановке руководству части;

√ проверять работу технических средств связи на ПСЧ подразделения при заступлении и в процессе дежурства, при обнаружении неисправности записывать в журнал учета неисправностей средств связи;

√ доводить до личного состава дежурного караула распоряжения начальника караула;

√ осуществлять оповещение личного состава подразделения при объявлении сбора, в том числе с использованием схем оповещения по сигналам гражданской обороны и режимам функционирования;

√ соблюдать правила охраны труда, пожарной безопасности, эксплуатации средств связи и санитарно-гигиенические нормы;

√ не допускать в помещения ПСЧ подразделения посторонних лиц;

√ выполнять действия по сигналам гражданской обороны;

√ вносить предложения начальнику караула по улучшению условий организации службы на ПСЧ, содержанию средств связи в подразделении;

√ при посещении помещений ПСЧ подразделения должностными лицами, имеющими право на проверку караульной службы, докладывать по форме: «Товарищ майор. Диспетчер Соколова. Связь исправна (неисправны следующие аппараты и приборы связи ...)».

Водитель пожарного автомобиля проходит соответствующую подготовку, в процессе которой получает теоретические знания и навыки практической работы на оборудовании и агрегатах, установленных на управляемом им автомобиле, о чем свидетельствует специальное удостоверение. Водитель, не имеющий при себе водительского удостоверения и

свидетельства на право управления пожарным (аварийно-спасательным) автомобилем, или имеющий удостоверение (свидетельство) с истекшим сроком действия, к дежурству не допускается.

Водитель непосредственно подчиняется командиру отделения караула (помощнику начальника дежурного караула), в вопросах технического обслуживания автомобилей - старшему водителю подразделения.

Водитель пожарного автомобиля обязан:

- √ обеспечивать содержание закрепленной пожарной и аварийно-спасательной техники в состоянии постоянной готовности к действию;

- √ выезжать в составе отделения к месту пожара в целях его тушения и проведения аварийно-спасательных работ;

- √ знать район (подрайон) выезда подразделения, расположение на его территории важных, взрывопожароопасных объектов, противопожарного водоснабжения, дорог и проездов;

- √ уметь работать со специальными агрегатами и оборудованием, установленными на пожарной (аварийно-спасательной) технике находящейся в расчете подразделения (на специальной технике - при наличии соответствующего допуска);

- √ проверять при смене дежурств закрепленную пожарную и аварийно-спасательную технику, при наличии недостатков докладывать командиру отделения и старшему водителю о выявленных недостатках по содержанию и эксплуатации техники;

- √ выполнять правила пользования гаражным оборудованием и оформлять необходимую документацию по эксплуатации, закрепленной техники;

- √ осуществлять в установленном порядке техническое обслуживание закрепленной техники, обеспечивая при этом выполнение правил охраны труда и соблюдение санитарно-гигиенических норм;

- √ эксплуатировать закрепленную технику в соответствии с инструкциями и требованиями руководящих документов;

- √ осуществлять контроль технического состояния закрепленной техники;

- √ представлять необходимые сведения старшему водителю для ведения паспорта (формуляра) на закрепленную технику;

- √ учитывать, применять и расходовать горюче-смазочные материалы и специальные жидкости в соответствии с требованиями руководящих документов;

- √ готовить и представлять закрепленную технику на государственный технический осмотр;

- √ вносить предложения по улучшению условий организации караульной службы и содержания пожарной (аварийно-спасательной) техники в подразделении;

- √ соблюдать требования, установленные Правилами дорожного движения Российской Федерации.

Водителю запрещается передавать управление автомобилем другим лицам, в том числе и тем, которым он подчинен по службе.

Старший пожарный (пожарный) назначается на должность после прохождения профессиональной подготовки по профессии пожарного, при осуществлении служебной деятельности он обязан:

√ выезжать в составе отделения для проведения боевых действий по тушению пожара и проведения аварийно-спасательных работ;

√ знать тактико-технические характеристики пожарной и аварийно-спасательной техники, пожарного инструмента и аварийно - спасательного оборудования, вывозимого на пожарном (аварийно-спасательном) автомобиле;

√ принимать закрепленный пожарный инструмент и аварийно-спасательное оборудование при заступлении на дежурство;

√ проводить в установленном порядке техническое обслуживание закрепленного СИЗОД;

√ обеспечивать выполнение обязанностей пожарного при несении службы на постах, в дозорах и во внутреннем наряде;

√ совершенствовать свою профессиональную подготовку и навыки работы с пожарным инструментом и аварийно-спасательным оборудованием;

√ соблюдать правила охраны труда, пожарной безопасности и санитарно-гигиенических норм в период дежурства;

√ беречь имущество подразделения, содержать в чистоте и постоянной готовности пожарный инструмент и аварийно-спасательное оборудование, индивидуальное снаряжение;

√ знакомиться с оперативной обстановкой в районе (подрайоне) выезда подразделения;

√ вносить предложения командиру отделения по улучшению условий организации караульной службы.

Старший пожарный (пожарный) непосредственно подчиняется командиру отделения (боевого расчета), в состав которого он входит. Старший пожарный в случаях отсутствия командира отделения (отпуск, болезнь) обязан выполнять его обязанности.

Контрольные вопросы и задания.

1. Проанализируйте обязанности пожарного и старшего пожарного, установите существенные отличия.

2. Кто осуществляет подмену диспетчера пункта связи ПСЧ на период отдыха в ночное время?

3. Перечислите личные документы, которые необходимо иметь водителю при заступлении на дежурство в составе караула.

4. Кто и в каком порядке имеет право заменить начальника дежурного караула при внезапном его заболевании?

§ 2.5. Организация работы с документами службы караула

В современных условиях многократно возрастает объем информации, которая закрепляется в документах по направлениям деятельности. Важнейшей задачей при организации работы со служебной документацией в пожарно-спасательных подразделениях является закрепление в ней оперативной информации, рациональное использование документов в целях повышения эффективности управленческой деятельности. Вместе с этим, учитывая, что работа со служебными документами является лишь средством достижения целей службы подразделения, нужно так организовать работу с документами, чтобы из средства она не превратилась в самоцель, не отвлекала должностных лиц дежурного караула (смены) от выполнения главных задач службы.

Вышестоящая организация и руководство подразделения оценивают эффективность работы караулов в значительной мере по состоянию разработанной и исполненной ими документации, поскольку служебная документация любого пожарно-спасательного подразделения является его «зеркалом», и отражает состояние служебных дел.

В подразделениях пожарной охраны порядок разработки и использования документов определяется начальником подразделения в соответствии с требованиями руководящих документов по организации делопроизводства, а также учитываются особенности несения караульной службы в том или ином подразделении. Ответственность за исполнение, применение и хранение документов определяется должностными инструкциями, в соответствии с возложенными на сотрудника (работника) служебными обязанностями. Начальники (руководители) подразделения не реже одного раза в месяц осуществляют контроль порядка хранения, ведения, использования всех документов и своевременно вносить в них коррективы и уточнения.

Во всех подразделениях пожарной охраны формируется папка начальника караула, в которой хранятся документы согласно перечню, определенному Приказом МЧС России от 20.10.2017 г. №452 «Об утверждении Устава подразделений пожарной охраны». В зависимости от характера служебной информации, закрепляемой в документах караулов пожарно-спасательных подразделений, их следует отнести к той или иной группе. В табл. 2.1 приведена служебная документация пожарно-спасательной части, используемая должностными лицами караулов в процессе исполнения ими служебных обязанностей.

Таблица 2.1. Перечень документов, регламентирующих организацию службы дежурных караулов (смен) в подразделениях пожарной охраны

№ п/п	Наименование документа	Место временного использования
по организации службы		
1	Книга службы пожарно-спасательной части	Нач. караула
2	Распорядок дня	Нач. караула/стенд информации
3	Должностные регламенты (должностные инструкции) личного состава караулов (смен)	Нач. караула
4	Обязанности лиц внутреннего наряда	Нач. караула/стенд информации
5	Табель основных обязанностей личного состава отделений караула на пожарные автомобили находящиеся в расчете	Стенд информации
6	Приказ начальника части о закреплении личного состава за караулами (копия)	Зам. нач. части
7	Перечень адресов и телефонов сотрудников подразделения	Пункт связи части
8	Документы по гражданской обороне	Пункт связи части
9	Справочник телефонов, позывные радиостанций ЦППС (ЦУКС), подразделений, должностных лиц гарнизона	Пункт связи части
по организации профессиональной подготовки		
10	Приказ начальника ПСЧ (отряда) по организации и проведению профессиональной подготовки личного состава (на текущий год)	Зам. нач. части
11	Годовой план распределения времени по предметам и месяцам обучения, по профессиональной подготовке	Зам. нач. части
12	Тематические планы по профессиональной подготовке	Нач. караула
13	Расписание занятий с личным составом дежурных караулов по боевой подготовке (на месяц)	Нач. караула
14	Журнал учета занятий личного состава дежурного караула	Нач. караула
15	План-конспект (методический план) для проведения занятий по боевой подготовке (у руководителя занятий)	Нач. караула
16	Расписание занятий по служебной и физической подготовке начальствующего состава части (отряда)	Зам. нач. части
17	Журнал учета занятий служебной и физической подготовки начсостава части	Зам. нач. части
18	План-конспект (методический план) для проведения занятий по служебной подготовке с начсоставом части (у руководителя занятий)	Зам. нач. части
19	Тематический план подготовки водителей	Зам. нач. части
20	Расписание занятий по подготовке водителей	Зам. нач. части

№ п/п	Наименование документа	Место временного использования
21	Журнал учета занятий подготовки водителей	Зам. нач. части
22	План-конспект (методический план) для проведения занятий по подготовке водителей (у руководителя занятий)	Зам. нач. части
23	Документы по организации и проведению профессиональной подготовки вновь принятых сотрудников на должности: пожарный, водитель, радиотелефонист	Зам. нач. части
24	Приказ на организацию индивидуального обучения	Зам. нач. части
25	Журнал учета занятий индивидуального обучения сотрудников	Зам. нач. части
26	Тематические планы индивидуального обучения сотрудников (водитель, радиотелефонист)	Зам. нач. части
27	План-конспект (методический план) для проведения занятий по индивидуальной подготовке с соответствующей категорией сотрудников (у руководителя занятий)	Зам. нач. части
28	Приказ о допуске к работе по окончании индивидуального обучения (с соответствующей формулировкой)	Зам. нач. части
29	Приказ о допуске к самостоятельной работе после окончания курсового обучения (с соответствующей формулировкой)	Зам. нач. части
30	План-график изучения объектов в оперативно-тактическом отношении; проведения плановых и проверочных пожарно-тактических занятий (в дневное и ночное время)	Зам. нач. части
31	План-график тренировок личного состава в дымокамере в СИЗОД	Зам. нач. части
32	План-график тренировок личного состава на огневой полосе психологической подготовки	Зам. нач. части
по организации тушения пожаров и проведения АСР		
33	Приказ ГУ МЧС России по субъекту РФ об организации тушения пожаров и проведения АСР на территории субъекта РФ	Нач. части
34	Расписание выезда подразделения (выписка) – для городских подразделений. «План привлечения сил и средств» - для субъекта РФ	Пункт связи части
35	План-карта района выезда подразделения с нанесенными водоисточниками, пожаро-взрывоопасными объектами, с массовым пребыванием людей и др. важными объектами	Пункт связи части
36	Справочник телефонов АТС района (объекта), служб жизнеобеспечения	Пункт связи части
37	Справочник улиц, переулков, проездов (с указанием номеров домов)	Пожарный автомобиль

№ п/п	Наименование документа	Место временного использования
38	Соглашения (инструкции) взаимодействия со службами жизнеобеспечения	Пункт связи части
39	Список оперативных планов и карточек пожаротушения	Пункт связи части
40	Планы и карточки тушения пожаров на пожароопасные объекты и сельские населенные пункты	Пункт связи части
41	Путевка для выезда на пожар дежурного караула	Пункт связи части
42	Инструкция обязанностей радиотелефониста ПСЧ (лица его подменяющего)	Пункт связи части
43	Журнал пункта связи подразделения пожарной охраны	Пункт связи части
44	Журнал учета людей, находящихся в детских, лечебных учреждениях и на охраняемых объектах в ночное время	Пункт связи части
45	Журнал приема-сдачи средств связи ПСЧ	Пункт связи части
46	Журнал входящих телефонограмм	Пункт связи части
47	Журнал учета участков, перекрытых проездов и неисправного противопожарного водоснабжения в районе выезда части	Пункт связи части
48	Перечень позывных корреспондентов (должностных лиц, техники пожарно-спасательного гарнизона)	Пункт связи части
49	Перечень адресов и телефонов личного состава ПСЧ	Пункт связи части
50	Акт о пожаре	Нач. караула
51	Карточка боевых действий караулов по тушению пожаров	Зам. нач. части
по газодымозащитной службе		
52	Личная карточка газодымозащитника	Нач. караула
53	Приказ начальника части о закреплении СИЗОД за газодымозащитниками	Зам. нач. части
54	Выписка из приказа начальника части о допуске сотрудников к самостоятельной работе на посту безопасности	Зам. нач. части
55	Опись имущества, оборудования, инструмента и снаряжения (маски, баллоны, регенеративные патроны, СИЗОД) на посту ГДЗС	Пост ГДЗС
56	Инструкция о мерах безопасности при работе на посту ГДЗС и обслуживании СИЗОД	Пост ГДЗС
57	Акт о сдаче СИЗОД в ремонт	Пост ГДЗС
58	Журнал учета регистрации проверок №1 СИЗОД	Нач. караула
59	Журнал учета регистрации проверок №2 СИЗОД	Нач. караула
60	Журнал учета работающих звеньев ГДЗС	Пожарный автомобиль
61	Журнал снаряжения баллонов СИЗОД	Пост ГДЗС
по охране труда		
62	Журнал учета зачетов (инструктажей) по охране труда	Зам. нач. части
63	Выписка из приказа начальника части о допуске со-	Нач. караула

№ п/п	Наименование документа	Место временного использования
	трудников к работе на станке (механизме), имеющемся в подразделении	
64	Список сотрудников, допущенных приказом начальника части для работы на станке	У места размещения станка (механизма)
65	Инструкция о мерах безопасности при работе на конкретном станке (механизме)	У места размещения станка (механизма)
66	Инструкция о мерах пожарной безопасности в помещениях и на объектах, находящихся на территории части	Стенд информации (помещение)
по пожарной технике		
67	Выписка из приказа начальника части о закреплении водительского состава за пожарной и аварийно-спасательной техникой	Зам. нач. части
68	Табели положенности пожарно-технического вооружения (аварийно-спасательного оборудования)	Нач. караула
69	График технического обслуживания автотехники подразделения	Зам. нач. части
70	План-карты проведения ТО пожарных автомобилей	Пост ТО
71	Эксплуатационные карточки пожарных и аварийно-спасательных автомобилей подразделения	Зам. нач. части
71	Формуляр пожарного автомобиля	Зам. нач. части
73	Карточка учета работы автомобильной шины	Зам. нач. части
74	Карточка учета работы аккумуляторной батареи	Зам. нач. части
75	Журнал технического обслуживания пожарных автомобилей	Зам. нач. части
по пожарно-техническому оборудованию		
76	Журнал испытания пожарно-технического оборудования	Нач. караула
77	Опись пожарно-технического и спасательного оборудования на каждый автомобиль части	Гараж
78	Акты испытания диэлектрических средств	Заместитель нач. части
по рукавному хозяйству		
79	Паспорта пожарных рукавов	Нач. караула
80	Журнал учета паспортов	Нач. караула
81	Ведомость состояния рукавного хозяйства подразделения	Зам. нач. части
82	Акты на списание рукавов (по результатам последнего испытания)	Зам. нач. части
по противопожарному оборудованию		
83	Журнал проверки гидрантов и др. источников водоснабжения	Нач. караула
84	Справочник и планшет водоисточников района выезда подразделения	Пункт связи части (автомобили расчета)

Контрольные вопросы и задания.

1. Перечислите документы профессиональной подготовки личного состава дежурных караулов и разделите на две группы: - разрабатываемые заблаговременно на год; - разрабатываемые по необходимости.

2. Какой служебный документ отражает состав боевого расчета караула на дежурные сутки?

3. Какой порядок хранения документов по гражданской обороне в пожарно-спасательной части?

4. Перечислите служебные документы, хранящиеся в кабине боевого расчета пожарной автоцистерны.

§ 2.6. Особенности организации службы караулов (смен) объектовых подразделений ГПС

Порядок организации и осуществления работ по профилактике пожаров, тушению пожаров и проведению аварийно-спасательных работ на охраняемых объектах подразделениями федеральной противопожарной службы Государственной противопожарной службы определяет Инструкция по организации деятельности объектовых подразделений федеральной противопожарной службы МЧС России по профилактике и (или) тушению пожаров (утв. МЧС России 30.09.2005). Такими объектами считаются организации (предприятия), охрана которых в соответствии с законодательными и иными нормативными актами Российской Федерации осуществляется подразделениями ФПС ГПС по профилактике и тушению пожаров, проведению аварийно-спасательных работ.

Порядок и форма участия в реализации возложенных на объектовое подразделение ФПС ГПС обязанностей определяются законодательными и иными нормативными правовыми актами Российской Федерации, нормативными правовыми актами МЧС России, нормативными документами по пожарной безопасности, а также организационно-распорядительными документами охраняемой организации (предприятия) в части, не противоречащей вышеперечисленным нормативным правовым актам.

Деятельность объектового подразделения осуществляется в соответствии с Положением об объектовом подразделении ФПС ГПС, которое устанавливает порядок организации и осуществления профилактики пожаров на объектах, а также деятельности по выполнению дополнительных функций. Данное положение разрабатывается в соответствии с существующими в сфере пожарной безопасности законодательными, подзаконными актами и нормативными документами по пожарной безопасности, а также особенностями производственной деятельности предприятия (организации).

Инструкция определяет следующие основные понятия:

- *объектовое подразделение ФПС* - отряд, часть и (или) другое, предусмотренное типовыми штатами подразделение ФПС, созданное в организации для осуществления работ по предупреждению и (или) тушению пожаров;

- *сотрудники объектового подразделения ФПС* - руководящий состав, инженерно-инспекторский состав и личный состав дежурных караулов объектового подразделения ФПС;

- *охраняемый объект* - организация, в которой в установленном порядке создано объектовое подразделение ФПС;

- *дислокация* - схема (план) расположения на территории охраняемого объекта участков, секторов, постов и маршрутов дозоров;

- *пожарно-профилактическое обслуживание* - деятельность сотрудников ФПС, направленная на предупреждение пожаров на охраняемом объекте и создание условий для их успешного тушения;

- *участок* - часть территории охраняемых объектов, в пределах которой осуществляется пожарно-профилактическое обслуживание расположенных на ней зданий и сооружений;

- *сектор* - часть участка;

- *пост* - место на объекте, где сотрудник ФПС (постовой) выполняет возложенные на него обязанности, для поста устанавливаются границы;

- *дозор* - подвижной наряд, состоящий из одного или нескольких сотрудников ФПС, выполняющих возложенные на них обязанности на маршруте дозора;

- *дозорный* - сотрудник, входящий в состав дозора;

- *инженерно-инспекторский состав* - сотрудники объектового подразделения ФПС, занимающие должности старшего инженера, старшего инспектора, инженера, инспектора, младшего инженера, младшего инспектора, инструктора;

- *предложение ФПС* - документ установленной формы, составленный и врученный сотрудником ФПС от имени объектового подразделения ФПС МЧС России соответствующему руководителю, должностному лицу объекта и содержащий мероприятия по устранению в установленные сроки нарушений требований пожарной безопасности.

Министерство РФ по делам гражданской обороны, чрезвычайным ситуациям и ликвидации последствий стихийных бедствий через Региональные центры по делам гражданской обороны, чрезвычайным ситуациям и ликвидации последствий стихийных бедствий, а также через Территориальные органы МЧС России - органы, специально уполномоченные решать задачи гражданской обороны и задачи по предупреждению и ликвидации чрезвычайных ситуаций по субъектам Российской Федерации, осуществляет организацию деятельности объектовых подразделений ФПС ГПС МЧС России по предупреждению и тушению пожаров.

Объектовое подразделение федеральной противопожарной службы ГПС на охраняемом объекте выполняет следующие *обязанности*:

- √ разрабатывает документы по планированию служебной деятельности;
- √ организовывает и проводит мероприятия по контролю соблюдения на объектах требований пожарной безопасности и пресечению их нарушений;
- √ организует и осуществляет наблюдения за противопожарным состоянием цехов, зданий и сооружений;
- √ разрабатывает и реализует, в пределах предоставленной компетенции, меры пожарной безопасности;
- √ участвует в разработке, рассмотрении и (или) согласовании инструкций и иных организационно-распорядительных документов, регламентирующих меры пожарной безопасности на объекте;
- √ осуществляет контроль выполнения требований пожарной безопасности при подготовке и проведении пожароопасных работ;
- √ разрабатывает документы предварительного планирования боевых действий по тушению пожаров и проведению аварийно-спасательных работ (планы и карточки ликвидации аварий и т.д.) по взаимодействию со службами организации (предприятия);
- √ участвует в проведении расследования причин и обстоятельств аварий и пожаров, разработка предложений по их предупреждению;
- √ участвует в обучении (обучение) персонала объектов мерам пожарной безопасности и действиям при пожаре;
- √ организует и проводит противопожарную пропаганду;
- √ осуществляет контроль состояния и работоспособности систем противопожарной защиты (установки пожаротушения и пожарной сигнализации, противопожарного водоснабжения, первичных средств пожаротушения, противодымной защиты и т.д.);
- √ участвует в проведении осмотра помещений перед их закрытием по окончании рабочего дня;
- √ участвует в деятельности пожарно-технических комиссий, добровольных пожарных дружин, обучение членов ДПД.

Главным управлением МЧС России по субъекту Российской Федерации на объектовое подразделение, в пределах его компетенции, может возлагаться:

- √ проведение анализа противопожарного состояния объектов, подготовка информации о противопожарном состоянии, разработка предложений по совершенствованию противопожарной защиты;
- √ рассмотрение в части соблюдения требований пожарной безопасности проектно-сметной документации на строительство, реконструкцию, капитальный ремонт, расширение и техническое переоснащение предприятий, зданий и сооружений;
- √ контроль наличия лицензий у охраняемой и подрядных организаций, осуществляющих на объекте деятельность в области пожарной безопасности;

√ контроль на объекте соответствия требованиям пожарной безопасности производства, выпуска и реализации товаров (работ, услуг), подлежащих обязательной сертификации;

√ проведение консультаций персонала объектов по вопросам пожарной безопасности;

√ участие в работе общеобъектовых и цеховых аттестационных и тарифно-квалификационных комиссий.

Основной формой наблюдения за противопожарным состоянием охраняемого объекта является несение службы личным составом объектовых подразделений ФПС МЧС России на участках, секторах, постах и маршрутах дозоров.

Расстановка сил и средств объектовых подразделений ФПС ГПС для осуществления наблюдения за противопожарным состоянием охраняемых объектов осуществляется в соответствии с нарядом на службу, который разрабатывается начальником пожарно-спасательной части (либо лицом его замещающим) на сутки, с учетом обстановки на объекте и планируемых мероприятий. Инструктаж заступающего на службу наряда проводит начальник пожарно-спасательной части во время смены караулов в присутствии начальника заступающего караула. О проведении инструктажа делается запись в наряде на службу. Работу инженерно-инспекторского состава на участках и в секторах организуют руководители объектовых подразделений ГПС, а в ночное время - начальники дежурных караулов (смен), на постах и маршрутах дозоров - начальники караулов, круглосуточно. В случае выезда караула на пожар сотрудники прерывают несение службы на участках, в секторах, на постах, маршрутах дозоров, следуют кратчайшим путем к месту вызова и действуют в составе караула, если иное не оговорено в документах планирования тушения пожаров.

Начальник (заместитель начальника) объектовой пожарно-спасательной части в зависимости от складывающейся на охраняемом объекте обстановки, с учетом особенностей технологического процесса, графика работы основных и вспомогательных цехов, заблаговременно (или в оперативном порядке) может разрабатывать *план дополнительных мероприятий по охране объекта*. Перечень таких мероприятий включенных в план записывают в книгу службы. В соответствии с планом дополнительных мероприятий при проведении пожароопасных работ, производственных авариях, создающих опасность возникновения пожара, а также в других случаях, осложняющих оперативную обстановку, личный состав объектового подразделения ФПС ГПС может быть привлечен к несению службы на временных пожарных постах и в целевых дозорах. Порядок, режим, место временного поста и целевого дозора, периодичность, количество лиц, одновременно высылаемых на посты и в дозоры, время несения службы на постах и в дозорах определяются начальником объектового подразделения ФПС ГПС при составлении наряда на службу. Для повышения эффективности несения службы на постах и маршрутах дозоров может быть использована пожарная техника, находящаяся в боевом расчете караула.

Для движения на маршрутах дозоров разрабатывается *маршрутная карточка*, которая утверждается начальником объектового подразделения ФПС ГПС и согласовывается с руководителем охраняемого объекта. В карточке поста, маршрута дозора должны быть указаны перечень зданий, сооружений и территории охраняемого объекта, подлежащих наблюдению, а также задачи постового, дозорного и определен порядок их действий при пожаре.

Время направления на объект и возвращения целевых дозоров, а также результаты проверки ими противопожарного состояния отражают в книге службы.

Для осуществления контроля противопожарного режима, проверки службы инспекторов, младших инспекторов, постовых и дозорных начальник дежурного караула выезжает в составе караула на территорию объекта, при этом проводит с караулом практические занятия и изучение объекта, осуществляет корректировку и отработку планов и карточек тушения пожаров, контролируют состояние противопожарного водоснабжения, проездов и подъездов к цехам и установкам, работу средств связи.

Контрольные вопросы и задания.

1. Установите соотношение участка и сектора охраняемого объекта.
2. В каких случаях разрабатывается руководителем подразделения план дополнительных мероприятий по охране объекта?
3. Назовите основную форму наблюдения за противопожарным состоянием охраняемого объекта.
4. Какой порядок организации постоянного пожарного поста и временно-го на охраняемом подразделении объекте?

ГЛАВА 3. ГАРНИЗОННАЯ СЛУЖБА

§ 3.1. Понятие и задачи пожарно-спасательного гарнизона

С целью координации деятельности всех видов пожарной охраны и аварийно-спасательных формирований при реагировании на пожары и чрезвычайные ситуации различного характера на территории субъектов Российской Федерации и муниципальных образований создаются пожарно-спасательные гарнизоны. На территории субъектов Российской Федерации – территориальные, на территории муниципальных образований – местные. Местные пожарно-спасательные гарнизоны входят в состав соответствующих территориальных пожарно-спасательных гарнизонов. В местные гарнизоны объединяются подразделения, расположенные на территориях городского или сельского поселения, одного или нескольких граничащих между собой муниципальных районов, городских округов и внутригородских территорий городов федерального значения.

Границы территориального гарнизона соответствуют границам субъекта Российской Федерации, местного гарнизона – границам муниципального образования, или нескольких муниципальных образований. Границы территориального пожарно-спасательного гарнизона и всех местных гарнизонов, входящих в его состав, согласовываются с исполнительным органом государственной власти субъекта Российской Федерации и утверждаются начальником главного управления МЧС России по субъекту Российской Федерации [23].

Пожарно-спасательный гарнизон – совокупность расположенных на определенной территории органов управления, подразделений и организаций, независимо от их ведомственной принадлежности и форм собственности, к функциям которых отнесены профилактика и тушение пожаров, а также проведение аварийно-спасательных работ (ст. 1 ФЗ «О пожарной безопасности») [4].

В пожарно-спасательный гарнизон объединяются расположенные постоянно или временно на территории с установленными административными границами в одном населенном пункте или в нескольких близлежащих населенных пунктах органы управления пожарной охраны, органы государственного пожарного надзора, подразделения пожарной охраны, аварийно-спасательные и поисково-спасательные формирования, спасательные воинские формирования МЧС России. А также другие организации и учреждения независимо от их ведомственной принадлежности, организационно-правовых форм, в том числе входящие в состав территориальных и функциональных подсистем единой государственной системы предупреждения и ликвидации чрезвычайных ситуаций (далее-РСЧС), к функциям которых отнесены профилактика и тушение пожаров, а также проведение аварийно-спасательных работ.

В границах пожарно-спасательных гарнизонов создается гарнизонная служба. Гарнизонная служба – это вид службы пожарной охраны, организуемый для осуществления управления и координации деятельности подразделе-

ний гарнизона, обеспечения постоянной готовности сил и средств гарнизона к тушению пожаров и проведению аварийно-спасательных работ, обеспечения взаимодействия со службами жизнеобеспечения населенных пунктов и организаций, поддержание между ними связи и единого квалифицированного руководства силами и средствами гарнизона [23].

Основными задачами гарнизонной службы являются:

√ создание необходимых условий для эффективного применения сил и средств гарнизона для тушения пожаров и проведения аварийно-спасательных работ;

√ создание единой системы управления силами и средствами гарнизона;

√ организация взаимодействия со службами жизнеобеспечения;

√ организация применения сил и средств гарнизона для тушения пожаров и проведения АСР;

√ обеспечение руководства силами и средствами гарнизона в повседневной деятельности и при тушении пожаров, проведении АСР;

√ контроль готовности подразделений гарнизона к тушению пожаров и проведению АСР, проведение проверок организации караульной службы в подразделениях гарнизона;

√ организация совместной подготовки подразделений, организации связи и взаимодействия со службами жизнеобеспечения;

√ организация и проведение совместных мероприятий с подразделениями гарнизона;

√ обеспечение подготовки личного состава подразделений гарнизона, должностных лиц гарнизона, путем проведения пожарно-тактических учений и занятий, командно-штабных учений (далее соответственно - ПТУ, ПТЗ, КШУ), соревнований, сборов, семинаров и иных мероприятий;

√ разработка и осуществление мероприятий по привлечению личного состава, свободного от несения службы (работы), к тушению пожаров и проведению АСР;

√ изучение и разбор крупных пожаров, а также подготовка их описаний, разработка мероприятий, направленных на устранение причин и условий, способствующих возникновению и развитию пожаров;

√ осуществление учета и контроля сил и средств гарнизона.

При выполнении задач гарнизонной службы:

- планируется применение сил и средств гарнизона для тушения пожаров и проведения АСР, в том числе порядок привлечения сил и средств, разрабатываются расписание выезда (план привлечения сил и средств) и другие регламентные документы службы пожарной охраны;

- обеспечиваются профессиональная подготовка и иные виды подготовки личного состава, в том числе должностных лиц гарнизона, путем проведения пожарно-тактических учений, соревнований, сборов, семинаров и иных общих мероприятий гарнизона;

- организуется пожарная связь, создаются автоматизированные системы управления пожарной охраны;

- обеспечивается работоспособность системы приема и регистрации вызовов, а также систем информационного обеспечения пожарной охраны;
- разрабатываются мероприятия по привлечению личного состава подразделений, свободного от несения гарнизонной и караульной служб, к тушению пожаров и ликвидации последствий чрезвычайных ситуаций;
- создаются нештатные службы гарнизона, назначаются должностные лица гарнизона, разрабатываются и утверждаются их должностные обязанности;
- разрабатываются и утверждаются соглашения (совместные инструкции) по осуществлению взаимодействия со службами жизнеобеспечения населенных пунктов;
- осуществляются другие мероприятия, необходимые для выполнения задач гарнизонной службы пожарной охраны.

Контрольные вопросы и задания.

1. Перечислите критерии определяющие понятие «пожарно-спасательный гарнизон».
2. Как соотносятся границы гарнизонов и административно-территориальные границы городов и поселений?
3. Выделите существенные признаки гарнизонной службы.
4. Проанализируйте задачи гарнизонной службы, выделите задачи оперативного характера.

§ 3.2. Порядок привлечения сил и средств гарнизона для тушения пожаров и проведения аварийно-спасательных работ

Порядок привлечения сил и средств подразделений пожарно-спасательных гарнизонов для тушения пожаров и проведения аварийно-спасательных работ устанавливается документами предварительного планирования действий по тушению пожаров и проведению АСР, к таким документам относятся:

- √ расписание выезда подразделений пожарно-спасательных гарнизонов для тушения пожаров и проведения аварийно-спасательных работ (далее - Расписание выезда)
- √ план привлечения сил и средств подразделений гарнизонов для тушения пожаров и проведения аварийно-спасательных работ (далее - План привлечения);
- √ план применения опорного пункта (далее-ОП);
- √ планы тушения пожаров, карточки тушения пожаров (далее соответственно - ПТП, КТП);
- √ строевые записки гарнизонов[23 п.56].

План привлечения разрабатывается для организации тушения пожаров и проведения АСР на территории субъекта Российской Федерации (за исключением города федерального значения). Расписание выездов разрабатывается для организации тушения пожаров и проведения АСР на территории города федерального значения, муниципального района, городского округа. План применения опорного пункта – для обеспечения участия сил и средств гарнизона, объединенных в ОП, в тушении крупных пожаров, ликвидации аварий, катастроф и иных ЧС, произошедших на территории субъекта Российской Федерации. Планы и карточки тушения пожаров разрабатываются для обеспечения РТП (РЛЧС) информацией об оперативно-тактической характеристике организаций, предварительного прогнозирования возможной обстановки в организациях (населенных пунктах) при пожаре, планирования действий по тушению пожаров и проведению АСР подразделений пожарной охраны на месте пожара, повышения уровня боевой подготовки личного состава подразделений пожарной охраны. Строевая записка гарнизона позволяет обеспечить начальника гарнизона и должностных лиц гарнизона информацией о наличии и составе сил и средств подразделений гарнизона. Разработку документов предварительного планирования соответствующего уровня обеспечивает начальник соответствующего гарнизона, а начальники подразделений гарнизона совместно с руководителями организаций обеспечивают разработку ПТП и КТП.

Так разработку Плана привлечения на территории субъекта Российской Федерации, Расписания выезда в городе федерального значения, Плана применения ОП, строевой записки территориального гарнизона обеспечивает начальник территориального пожарно-спасательного гарнизона. Разработку Расписания выезда на территории муниципального района, городского округа (далее – муниципальное образование), строевой записки местного гарнизона обеспечивает начальник местного пожарно-спасательного гарнизона. Для разработки Плана привлечения (Расписания выезда) руководители всех видов пожарной охраны и аварийно-спасательных формирований, расположенных на территории города (района), представляют необходимые сведения (тактико-технические характеристики пожарных и специальных автомобилей, находящихся на вооружении; оперативно-тактическая характеристика района выезда и др.).

План привлечения (Расписание выезда в городе федерального значения), согласованный с начальником Главного управления МЧС России по субъекту РФ и начальником органа управления специальными подразделениями ФПС (при их дислокации), представляется начальником соответствующего территориального пожарно-спасательного гарнизона на утверждение руководителю высшего исполнительного органа государственной власти субъекта Российской Федерации.

Количество сил и средств подразделений пожарной охраны и аварийно-спасательных формирований для тушения пожаров и проведения аварийно-спасательных работ на сопредельных территориях двух и более субъектов Российской Федерации определяется руководством соответствующих ГУ МЧС

России [23 п.89] по делам гражданской обороны, чрезвычайным ситуациям и ликвидации последствий стихийных бедствий по согласованию с высшими исполнительными органами государственной власти заинтересованных субъектов Российской Федерации.

Расписание выезда, согласованное с начальником Главного управления МЧС России по субъекту РФ с руководителями организаций, силы и средства которых привлекаются для тушения пожаров на территории муниципального образования, представляется начальником местного пожарно-спасательного гарнизона на утверждение главе муниципального образования, в интересах которого оно разработано. При вхождении в гарнизон нескольких муниципальных образований, расписание утверждается совместным актом глав данных муниципальных образований.

При разработке Расписания выезда устанавливается порядок (число и последовательность) привлечения сил и средств, исходя из оперативно-тактической характеристики дислоцированных на территории муниципального образования подразделений пожарной охраны пожарно-спасательного гарнизона, а также предусматривается резерв сил и средств для тушения одновременных (в том числе крупных) пожаров.

Для каждого подразделения гарнизона Расписанием выезда определяется территория, в границах которой предусмотрено первоочередное направление сил и средств этого подразделения, по первому сообщению о пожаре (ЧС) (далее - район выезда).

На территории района выезда подразделения гарнизона предусматриваются подрайоны выезда для ближайших подразделений (далее - подрайон выезда). Подрайоном выезда подразделения гарнизона может являться как часть территории, так и вся территория района выезда другого подразделения гарнизона. Районом выезда для объектового подразделения пожарной охраны является территория охраняемой организации, подрайоном выезда - территория (часть территории) муниципального образования, непосредственно прилегающая к территории охраняемой организации. Районом выезда для городского подразделения пожарной охраны является территория (часть территории) муниципального образования, подрайоном выезда - территория (часть территории), муниципального образования, непосредственно прилегающая к району выезда и являющаяся районом выезда другого подразделения пожарной охраны.

Для муниципальных образований, расположенных на территории каждого субъекта Российской Федерации, приказом начальника Главного управления МЧС России по субъекту РФ устанавливается единая градация номеров (рангов) пожаров, включая повышенные номера (ранги) пожара. Повышенный номер (ранг) пожара устанавливается на основании прогноза развития пожара, оценки обстановки, тактических возможностей подразделений пожарно-спасательного гарнизона и документов предварительного планирования действий по тушению пожара и проведению аварийно-спасательных работ. Повышенный номер (ранг) также может объявляться по решению руководителя тушения пожара на основании разведки и оценки обстановки.

На территории Российской Федерации, исходя из количества привлекаемых для тушения пожаров основных ПА, предусматривается единая система номеров (рангов) пожаров (с № 1 по № 5). Номер (ранг) пожара является условным признаком сложности пожара и определяет количество расчетов (отделений) на основных ПА, привлекаемых для тушения пожаров, исходя из возможностей гарнизонов.

При необходимости привлечения сил и средств гарнизона, превышающих количество основных ПА, соответствующих номеру (рангу) пожара № 1, устанавливается дополнительный номер (ранг) пожара с индексом «БИС». Для тушения пожаров по повышенным номерам (рангам) (от № 2 и выше) привлекаются силы и средства гарнизона в соответствии с Расписанием выезда, а также, при необходимости, - должностные лица гарнизона, резервная техника и личный состав подразделений гарнизона, свободный от несения службы.

При одновременном возникновении на территории города федерального значения, муниципального образования двух и более крупных пожаров вопросы организации управления, при тушении таких пожаров и проведения аварийно-спасательных работ, решаются руководством Главного управления МЧС России по субъекту РФ.

Утвержденное соответствующим должностным лицом Расписание выезда приобретает статус обязательного для исполнения документа, и хранится на центральном пункте пожарной связи (ЦППС). В каждое подразделение пожарной охраны и аварийно-спасательное формирование пожарно-спасательного гарнизона направляется выписка (копия) из Расписания выезда в части, его касающейся.

При разработке Расписания выезда для гарнизона определяется максимально возможный повышенный номер (ранг) пожара, по которому предусматривается привлечение для тушения пожаров и проведения АСР всех расчетов (отделений) на основных ПА, находящихся на дежурстве в местном гарнизоне, с одновременным сбором свободного от несения службы личного состава и постановкой на дежурство резервной техники.

Количество и последовательность привлечения сил и средств гарнизона по повышенным номерам (рангам) пожаров, не являющихся максимальными, определяются, исходя из:

- оперативно-тактических характеристик организаций, расположенных на территории муниципального образования;
- тактических возможностей подразделений местного гарнизона;
- особенностей территории муниципального образования.

При этом предусматривается резерв сил и средств гарнизона для тушения пожаров и проведения АСР одновременно в двух и более местах (в том числе за пределами территории гарнизона).

При составлении Расписания выезда учитывается то, что на участок охраняемого района пожарный расчет (отделение) может прибыть позже, чем пожарный расчет (отделение) соседней пожарно-спасательной части, в случае нахождения его на другом пожаре, а также при наличии на маршруте следова-

ния боевого (пожарного) расчета разводных мостов, железнодорожных переездов, водных переправ.

При прибытии подразделения на место пожара (ЧС) в закрепленный район выезда, подразделение, для которого указанное место пожара (ЧС) находится в подрайоне выезда, убывает в место постоянной дислокации, за исключением случаев, когда прибывшее подразделение по своим тактическим возможностям не может самостоятельно обеспечить условия для ликвидации пожара (ЧС). В случае поступлении сообщения о возникновении пожара в районе выезда подразделения пожарной охраны, уже участвующего в АСР, диспетчером гарнизона принимается решение о направлении указанного подразделения или другого ближайшего подразделения пожарной охраны в данный район выезда.

При выезде подразделения гарнизона, являющегося единственным в муниципальном образовании (местном гарнизоне), за пределы муниципального образования, начальником местного гарнизона проводятся мероприятия, предусматривающие постановку в боевой расчет резервной техники и сбор личного состава, свободного от несения службы.

Выезд специальных пожарных автомобилей осуществляется в порядке, определенном в Расписании выезда, либо по вызову руководителя тушения пожара согласно оперативно-тактической обстановке, складывающейся на пожаре. При нахождении специальных пожарных автомобилей в составе дежурного караула (смены) разрешается их направление на пожары по решению старшего должностного лица, выезжающего во главе караула.

Расписание выезда разрабатывается по установленной форме согласно приложению №3 к Приказу МЧС России от 25.10.2017 г №467 «Об утверждении Положения о пожарно-спасательных гарнизонах».

Разработка Расписания выезда включает в себя:

- предварительное планирование действий по тушению пожаров и проведению аварийно-спасательных работ в населенных пунктах и в организациях, расположенных на территории города федерального значения, муниципального образования;

- определение перечня организаций, расположенных на территории города федерального значения, муниципального образования, на которых для тушения пожаров и проведения аварийно-спасательных работ необходимо привлечение сил и средств подразделений пожарной охраны и аварийно-спасательных формирований по повышенным номерам (рангам) вызова;

- определение перечня организаций, расположенных на территории муниципального образования, на которые для тушения пожаров и проведения АСР необходимо привлечение сил и средств подразделений других муниципальных образований и увеличение количества дополнительных сил и средств гарнизонов, необходимых для тушения пожаров и проведения АСР;

- определение количества дополнительных сил и средств гарнизона, которые могут быть выделены для тушения пожаров и проведения АСР на территориях соседних муниципальных образований;

- определение количества дополнительных сил и средств подразделений пожарной охраны и аварийно-спасательных формирований муниципального образования, которые могут быть выделены для тушения пожаров и проведения аварийно-спасательных работ на территории соседних муниципальных образований;

- разработку компенсирующих мероприятий по обеспечению необходимого уровня пожарной безопасности на территории муниципального образования при направлении части сил и средств гарнизона за пределы гарнизона;

- разработку и согласование инструкций (соглашений) о взаимодействии при тушении пожаров и проведении аварийно-спасательных работ со службами жизнеобеспечения, заинтересованными организациями и др.

Порядок привлечения подразделений пожарной охраны и аварийно-спасательных формирований, дислоцированных на территории муниципального образования, для тушения пожаров и проведения аварийно-спасательных работ на территории муниципальных образований граничащих субъектов Российской Федерации указывается в Плане привлечения.

К Расписанию выезда разрабатываются следующие приложения:

- перечень сил и средств подразделений пожарной охраны и аварийно-спасательных формирований муниципального образования, в интересах которого разрабатывается Расписание выезда;

- выписка из Плана привлечения в части, касающейся муниципального образования, с указанием номеров (рангов) пожара, по которым привлекаются силы и средства пожарно-спасательных гарнизонов соседних муниципальных образований;

- перечень сил и средств подразделений пожарной охраны и аварийно-спасательных формирований сопредельных муниципальных образований, выделяемых для тушения пожаров на территории муниципального образования, в интересах которого разрабатывается Расписание выезда, с указанием расстояния до административного центра муниципального образования, маршрутов следования и состояния дорожных покрытий.

- описание территориальных границ района выезда подразделений пожарной охраны и аварийно-спасательных формирований, специализированных частей по тушению крупных пожаров (далее - СПЧ) на территории Российской Федерации и опорных пунктов тушения крупных пожаров, пожарных поездов, а также границ акваторий (для пожарно-спасательных судов);

- порядок выезда на пожары должностных лиц органов управления и подразделений пожарной охраны и аварийно-спасательных формирований, судебно-экспертных учреждений ФПС (по согласованию с главным государственным инспектором субъекта Российской Федерации по пожарному надзору);

- порядок привлечения техники, приспособленной для тушения пожаров и проведения аварийно-спасательных работ;

- порядок выезда объектовых и других подразделений пожарной охраны на пожары за пределы территории охраняемого предприятия, организации;

- порядок использования резервной пожарной, аварийно-спасательной техники и сбора личного состава, свободного от несения службы, при объявлении повышенного номера (ранга) пожара;

- инструкции (соглашения) по взаимодействию с аварийно-спасательными, аварийно-восстановительными службами и службами жизнеобеспечения;

- действия ЦППС при получении сообщений, не связанных с пожарами;

- перечень организаций, на которые при получении первого сообщения направляются силы и средства пожарной охраны и аварийно-спасательных формирований по повышенному номеру (рангу) пожара;

- количество специальных автомобилей и вспомогательной техники, высланных на пожары в соответствии с особенностями объекта;

- список объектов, входящих в специальный перечень, перечень объектов, критически важных для национальной безопасности страны, других особо важных пожароопасных объектов, особо ценных объектов культурного наследия народов Российской Федерации;

- список организаций с массовым и ночным пребыванием людей района и подрайона выезда;

- порядок руководства тушением пожаров и ликвидацией ЧС в организациях, охраняемых объектовыми, договорными и специальными подразделениями ФПС;

- список безводных участков поселения (населенного пункта).

- перечень населенных пунктов, к которым отсутствуют подъезды по дорогам общего пользования;

- перечень населенных пунктов, подверженных угрозе лесных пожаров;

- порядок действий диспетчеров по обработке вызовов, поступающих с территорий, расположенных в границах других гарнизонов;

- перечень населенных пунктов, подъезд к которым может быть невозможен в паводковый период;

- компенсирующие мероприятия, предусматривающие привлечение сил и средств гарнизонов в район выезда СПСЧ, СПЧ (в случае, если СПСЧ, СПЧ направлены для тушения пожаров и проведения АСР за пределы закрепленного района выезда, и при этом сил и средств для прикрытия указанного района выезда будет недостаточно);

- лист корректировки.

Корректировка Расписания выезда проводится по мере необходимости, но не реже одного раза в три года, а также в случаях:

- издания новых нормативных правовых актов, регламентирующих порядок и особенности привлечения сил и средств гарнизонов, подразделений гарнизонов для тушения пожаров и проведения АСР;

- изменения границ районов и подрайонов выезда подразделений гарнизона, аварийно-спасательных формирований и ОП, а также границ акваторий для пожарных судов;

- изменения количества подразделений гарнизона, их места дислокации,

штатной численности личного состава, количества техники.

Для организации работы по разработке Плана привлечения решением начальника Главного управления МЧС России по субъекту РФ создается рабочая группа, в состав которой включаются представители всех подразделений пожарной охраны и аварийно-спасательных формирований субъекта Российской Федерации. План привлечения разрабатывается по форме согласно приложению №4 к Приказу МЧС России от 25.10.2017 г. №467 «Об утверждении Положения о пожарно-спасательных гарнизонах». План привлечения утверждается актом руководителя высшего исполнительного органа государственной власти субъекта Российской Федерации.

План привлечения содержит следующие приложения:

- перечень сил и средств подразделений пожарной охраны и аварийно-спасательных формирований территориального гарнизона;

- состав сил и средств подразделений пожарной охраны и аварийно-спасательных формирований, направляемых граничащими субъектами Российской Федерации для тушения пожаров и проведения аварийно-спасательных работ на территории субъекта Российской Федерации, в интересах которого разрабатывается План привлечения, с указанием расстояния до географического центра субъекта Российской Федерации, маршрутов следования и состояния дорожных покрытий;

- перечень сил и средств подразделений пожарной охраны и аварийно-спасательных формирований субъекта Российской Федерации, направляемых для тушения пожаров и проведения аварийно-спасательных работ на территории сопредельных субъектов Российской Федерации, с указанием расстояния от места дислокации выделяемых подразделений гарнизона до географического центра территории субъекта Российской Федерации, маршрутов следования, состояния дорожных покрытий и компенсирующих мероприятий на указанный период;

- соглашения о взаимодействии с сопредельными субъектами Российской Федерации;

- перечень и предварительный расчет сил и средств территориального гарнизона, входящих в состав АМГ и направляемых для тушения пожаров и проведения АСР в зонах крупных пожаров (ЧС) за пределы субъекта Российской Федерации;

- перечень населенных пунктов, подверженных угрозе лесных пожаров;

- перечень населенных пунктов, подъезд к которым может быть невозможен в случае паводковой ситуации;

- лист корректировки.

План привлечения хранится в центре управления в кризисных ситуациях ФПС Главного управления МЧС России по субъекту РФ. В каждое подразделение пожарной охраны и аварийно-спасательное формирование направляется выписка (копия) из Плана привлечения в части, его касающейся.

Разработка Плана привлечения включает в себя:

- предварительное планирование действий по тушению пожаров и проведению аварийно-спасательных работ в населенных пунктах и на объектах, расположенных на территории субъекта Российской Федерации;

- определение перечня объектов (населенных пунктов) субъекта Российской Федерации, для тушения пожаров и проведения аварийно-спасательных работ, на которых необходимо привлечение дополнительных сил и средств подразделений пожарной охраны и аварийно-спасательных формирований других субъектов Российской Федерации;

- определение количества дополнительных сил и средств подразделений пожарной охраны и аварийно-спасательных формирований соседних субъектов Российской Федерации, необходимых для тушения пожара и проведения аварийно-спасательных работ на территории субъекта Российской Федерации, для которого разрабатывается План привлечения;

- разработку необходимых документов по определению порядка привлечения сил и средств подразделений пожарной охраны для тушения пожаров и проведения аварийно-спасательных работ на сопредельных территориях;

- разработку мероприятий по обеспечению передислокации сил и средств подразделений пожарной охраны и аварийно-спасательных формирований для тушения крупных пожаров и проведения аварийно-спасательных работ на территориях других субъектов Российской Федерации;

- разработку компенсирующих мероприятий по обеспечению необходимого уровня организации пожаротушения на территории субъекта Российской Федерации при использовании сил и средств подразделений пожарной охраны и аварийно-спасательных формирований для тушения крупных пожаров и проведения аварийно-спасательных работ на территориях других субъектов Российской Федерации;

- разработку и согласование инструкций (соглашений) о взаимодействии со службами жизнеобеспечения и заинтересованными организациями.

Корректировка Плана привлечения проводится по мере необходимости, но не реже одного раза в три года.

План применения опорного пункта (далее-ОП) разрабатывается рабочей группой, в состав которой включаются представители местных гарнизонов, а также органов управления противопожарной службы субъекта Российской Федерации и аварийно-спасательных формирований. Организация разработки Плана применения опорного пункта осуществляется по распоряжению начальника ГУ МЧС России по субъекту РФ. В процессе разработки Плана рабочая группа проводит анализ возможных рисков возникновения крупных пожаров, аварий, катастроф и иных ЧС, существующих на территории субъекта Российской Федерации. На основании имеющейся информации о силах и средствах гарнизона, пожарной опасности региона, осуществляется подготовка предложений по количеству и составу ОП, местам дислокации и оснащению, для включения в План применения ОП. План применения ОП обеспечивается

обязательными приложениями и утверждается приказом начальника ГУ МЧС России по субъекту РФ.

Разрабатываются следующие приложения к Плану применения ОП:

- описание территориальных границ зоны обслуживания ОП;
- расчет сил и средств ОП местного гарнизона в соответствии с рисками возникновения ЧС;
- техническое оснащение ОП (примерный перечень техники и имущества ОП местного гарнизона);
- порядок приведения ОП в готовность, предусматривающий осуществление деятельности подразделения, на базе которого создан ОП, в режимах «Повседневная деятельность», «Повышенная готовность» и «Чрезвычайная ситуация»;
- документы в соответствии с Перечнем документов, регламентирующих деятельность ОП местного гарнизона.

Контрольные вопросы и задания.

1. Проанализируйте План привлечения и Расписание выезда, установите существенные отличия данных документов.
2. В чем состоит отличие района выезда от подрайона выезда?
3. С какой периодичностью установлена корректировка Расписания выезда?
4. Что предполагают компенсирующие мероприятия, при привлечении сил и средств местного гарнизона для тушения крупных пожаров и проведения АСР на территории соседнего субъекта РФ?

§ 3.3. Должностные лица пожарно-спасательного гарнизона

В пожарно-спасательных гарнизонах создается нештатный орган управления гарнизонам (далее-управление гарнизона), для обеспечения выполнения задач гарнизонной службы, а также назначаются нештатные должностные лица гарнизона. Нештатными должностными лицами пожарно-спасательного гарнизона являются:

- √ начальник гарнизона;
- √ заместитель (заместители) начальника гарнизона (по оперативному реагированию, по взаимодействию со службами жизнеобеспечения, по тыловому обеспечению, по проведению профилактических мероприятий);
- √ оперативный дежурный гарнизона;
- √ диспетчер гарнизона;
- √ начальники нештатных служб гарнизона (оперативного реагирования, газодымозащитная, техническая, связи, радиационно-химическая, профилактики пожаров, охраны труда) [23 п.11].

Если в состав местного гарнизона входит несколько муниципальных образований, то в целях координации подразделений гарнизона, находящихся на удалении, при необходимости может назначаться отдельный заместитель начальника гарнизона из числа должностных лиц подразделений входящих в состав гарнизона.

Управления гарнизонов создаются приказом начальника ГУ МЧС России по субъекту РФ, которым определяется перечень должностных лиц и их обязанности. В состав управления гарнизоном могут включаться представители администрации субъекта Российской Федерации, муниципальных образований, служб жизнеобеспечения и подразделений, входящих в состав гарнизона.

Должностные лица гарнизона несут ответственность за выполнение возложенных на них обязанностей, за неправильное и неполное применение предоставленных им прав, за нарушение установленного режима секретности, за сохранность имущества пожарной охраны. Обязанности должностных лиц гарнизона, включаются в должностные обязанности, исполняемые по основной штатной должности.

3.3.1. Начальник пожарно-спасательного гарнизона

Начальником пожарно-спасательного гарнизона является:

√ территориального - начальник Главного управления МЧС России по субъекту Российской Федерации;

√ местного - начальник пожарно-спасательного подразделения федеральной противопожарной службы, дислоцированного на территории муниципального образования, а при отсутствии пожарно-спасательного подразделения ФПС - сотрудник государственного пожарного надзора, допущенный в установленном порядке к руководству тушением пожаров, который назначается приказом начальника ГУ МЧС России по субъекту РФ.

В закрытых административно-территориальных образованиях начальником местного гарнизона является начальник специального подразделения ФПС ГПС, которое создано в целях организации профилактики и тушения пожаров в данном образовании, допущенный в установленном порядке к руководству тушением пожаров. Решение о таком назначении принимается приказом начальника специального управления ФПС ГПС подразделения, которого обеспечивают профилактику, тушение пожаров и проведение аварийно-спасательных работ на территории таких поселений.

Начальник гарнизона несет ответственность за состояние готовности сил и средств гарнизона к тушению пожара и проведению АСР, он обязан:

- осуществлять руководство подразделениями и должностными лицами гарнизона;

- определять порядок привлечения сил и средств гарнизона для тушения пожаров и проведения АСР;

- определять порядок руководства тушением пожаров и ликвидацией чрезвычайных ситуаций в гарнизоне;

- определять порядок выезда должностных лиц гарнизона на тушение пожаров и проведение АСР;
- осуществлять организацию и контроль несения гарнизонной и караульной служб;
- определять должностных лиц гарнизона, разрабатывать их должностные инструкции (должностные регламенты);
- осуществлять организацию контроля своевременного прохождения аттестации на право руководства тушением пожаров и ликвидацией ЧС должностными лицами гарнизона и руководящим составом подразделений гарнизона;
- знать оперативную обстановку на территории гарнизона;
- руководить нештатными службами гарнизона;
- осуществлять организацию пожарно-тактической подготовки в гарнизоне;
- осуществлять организацию работы аэромобильной группировки ГУ МЧС России (далее - АМГ) и опорных пунктов по тушению крупных пожаров и проведению АСР (далее - ОП), расположенных на территории гарнизона;
- осуществлять контроль соблюдения правил охраны труда личным составом подразделений гарнизона;
- разрабатывать и утверждать План гарнизонных мероприятий;
- отдавать распоряжения по вопросам оперативно-служебной деятельности, обязательные для исполнения руководством подразделений гарнизона и должностными лицами гарнизона;
- разрабатывать график дежурства должностных лиц подразделений ГПС в качестве оперативного дежурного гарнизона (при отсутствии в подразделениях ГПС гарнизона штатной должности оперативного дежурного);
- оказывать содействие дружинам юных пожарных, добровольным пожарным и социально ориентированным некоммерческим организациям, осуществляющим деятельность в области защиты населения и территорий от ЧС, обеспечения пожарной безопасности и безопасности людей на водных объектах на территории гарнизона;
- выезжать на тушение пожаров и проведение АСР в качестве руководителя тушения пожаров и руководителя ликвидацией ЧС (далее - РЛЧС);
- оказывать содействие развитию в подразделениях гарнизона пожарно-спасательного спорта.

Начальник пожарно-спасательного гарнизона имеет право:

√ обращаться в органы государственной власти субъектов Российской Федерации и органы местного самоуправления (далее - органы власти), в границах которых создан гарнизон, по вопросам, связанным с организацией и осуществлением гарнизонной службы, организацией и осуществлением тушения пожаров и проведения АСР;

√ проверять готовность подразделений гарнизона к тушению пожаров и проведению АСР;

√ осуществлять передислокацию подразделений гарнизона при крупных пожарах, введении особого противопожарного режима, чрезвычайных ситуациях;

√ запрашивать у руководителей предприятий, учреждений, организаций и получать в установленном порядке сведения и оперативную информацию, необходимую для выполнения задач гарнизонной службы пожарной охраны;

√ требовать в установленном порядке от соответствующих должностных лиц устранения нарушений противопожарного водоснабжения, связи, систем жизнеобеспечения оперативных подразделений, а также восстановления возможности проезда пожарной и аварийно-спасательной техники в пределах территории гарнизона;

√ изменять в установленном порядке состав пожарной и аварийно-спасательной техники, находящейся в расчете подразделений, за счет имеющейся в гарнизоне резервной техники;

√ организовывать проведение пожарно-тактических и командно-штабных учений, смотров, соревнований и других мероприятий гарнизона;

√ ходатайствовать перед руководителями (учредителями) подразделений гарнизона о применении мер поощрения и наложении дисциплинарных взысканий в отношении личного состава подразделений гарнизона.

В пожарно-спасательных гарнизонах назначаются заместители начальника гарнизона, из числа начальствующего состава гарнизона с учетом направлений их профессиональной деятельности. Заместителями начальников гарнизонов являются:

- территориального гарнизона - заместители начальника ГУ МЧС России по направлениям деятельности, руководители структурных подразделений ГУ МЧС России по направлениям деятельности, начальник (заместители начальника) противопожарной службы субъекта Российской Федерации, допущенные к руководству тушением пожаров и ликвидацией ЧС;

- местного гарнизона - начальники (заместители начальников) подразделений ГПС, допущенные к руководству тушением пожаров и ликвидацией ЧС.

Заместители начальника гарнизона подчиняются начальнику гарнизона и выполняют обязанности в соответствии с должностными инструкциями (должностными регламентами) с учетом установленной специализации.

3.3.2. Оперативный дежурный пожарно-спасательного гарнизона

Для обеспечения постоянной готовности сил и средств гарнизона, управления ими при тушении пожаров и проведении аварийно-спасательных работ, назначается оперативный дежурный гарнизона.

Оперативным дежурным гарнизона является должностное лицо, замещающее штатную должность оперативного дежурного дежурной смены службы пожаротушения (далее - СПТ), если иное не установлено приказом начальника Главного управления МЧС России по субъекту РФ. При отсутствии

в гарнизоне штатной должности оперативного дежурного, оперативным дежурным гарнизона назначается в соответствии с ежемесячно утверждаемым начальником гарнизона графиком должностное лицо среднего или старшего начальствующего состава подразделений ГПС и их органов управления, за исключением начальника караула находящего на суточном дежурстве [23 п.20].

Оперативный дежурный пожарно-спасательного гарнизона при осуществлении служебной деятельности обязан:

- √ знать уровень подготовки руководителей подразделений гарнизона и их заместителей, начальников караулов к тушению пожаров и проведению аварийно-спасательных работ;

- √ выезжать на пожары и места проведения АСР и осуществлять руководство тушением пожара и ликвидацией ЧС;

- √ знать перечень и место расположения наиболее важных взрывопожароопасных объектов, их пожарную опасность, состояние средств связи, наличие сил и средств в пожарно-спасательном гарнизоне, тактико-технические характеристики пожарной (аварийно-спасательной) техники, имеющейся на вооружении подразделений;

- √ владеть оперативной обстановкой в гарнизоне, контролировать устранение выявленных недостатков в подчиненных подразделениях, в том числе с выездом на место происшествия;

- √ проверять готовность караульной службы в подчиненных подразделениях к выполнению задач по организации тушения пожаров и проведения АСР;

- √ обеспечивать подготовку и проведение гарнизонных мероприятий, лично участвовать в их проведении;

- √ осуществлять организацию в пределах компетенции и лично проводить ПТУ, ПТЗ, КШУ, контролировать организацию и проведение ПТЗ и занятий по подготовке в подразделениях гарнизона;

- √ изучать передовой опыт несения гарнизонной службы;

- √ осуществлять взаимодействие со службами жизнеобеспечения;

- √ контролировать своевременную постановку в расчет пожарной и иной мобильной техники, в том числе возвратившейся к месту постоянного расположения после тушения пожара и проведения АСР;

- √ организовывать подготовку и разрабатывать документы пожарно-спасательного гарнизона;

Оперативный дежурный гарнизона имеет право:

- √ запрашивать и получать необходимую информацию о состоянии оперативной обстановки в гарнизоне, знакомиться с распорядительной и иной документацией по вопросам организации гарнизонной службы;

- √ проверять несение гарнизонной и караульной службы, работу диспетчера и проведение занятий по профессиональной подготовке в подчиненных подразделениях;

- √ рассматривать обоснованность вывода пожарной техники из расчета и принимать необходимые решения;

√ отдавать в период дежурства начальникам (руководителям) дежурных караулов (смен) подчиненных подразделений и должностным лицам нештатных служб гарнизона обязательные к исполнению распоряжения по вопросам гарнизонной и караульной служб, в пределах своей компетенции, в том числе по временной передислокации пожарной техники с последующим уведомлением об этом начальника гарнизона;

√ отстранять личный состав подразделений от исполнения обязанностей в крайних случаях (при тушении пожаров, проведении АСР, ПТУ и ПТЗ, КШУ), с немедленным докладом об этом начальнику гарнизона и сообщением работодателю или лицу, его замещающему;

√ ходатайствовать перед начальником гарнизона о применении мер поощрения и наложении дисциплинарных взысканий в отношении личного состава подразделений гарнизона.

3.3.3. Диспетчер пожарно-спасательного гарнизона

Диспетчером гарнизона назначается должностное лицо подразделения гарнизона, на которое возложены функции по приему и обработке сообщений о пожаре (ЧС). Диспетчер гарнизона осуществляет учет сил и средств гарнизона, прием и обработку сообщений о пожарах (ЧС), высылку подразделений гарнизона для тушения пожаров и проведения АСР, поддержание связи с подразделениями гарнизона в местах их постоянной дислокации и при оперативной работе, со службами жизнеобеспечения и наиболее важными взрывопожароопасными организациями, а также прием и передачу информации с места пожара (ЧС). Диспетчером гарнизона является старшее должностное лицо дежурной группы службы связи пожарной охраны ЦУКС (ЦППС), а при отсутствии ЦУКС (ЦППС) - дежурный диспетчер (радиотелефонист) подразделения ГПС, осуществляющий прием сообщений о пожарах, авариях, стихийных бедствиях по радио и проводным линиям связи.

Диспетчер в оперативном отношении подчиняется оперативному дежурному гарнизона, а по вопросам эксплуатации и технического обслуживания средств связи - начальнику нештатной службы связи (далее - НСС) пожарно-спасательного гарнизона.

Диспетчер гарнизона при осуществлении служебной деятельности обязан:

√ знать оперативную обстановку в границах гарнизона, дислокацию и районы (подрайоны) выезда подразделений пожарной охраны, объекты, на которые по первому сообщению о пожаре высылаются подразделения по повышенному номеру вызова, безводные районы (участки), места хранения основных запасов огнетушащих веществ, а также техническое вооружение, тактические возможности и состояние готовности подразделений к выполнению задач по тушению пожаров и проведению АСР;

√ принимать сообщения о вызовах подразделений пожарной охраны по телефонным линиям связи или другим способом;

√ направлять к месту вызова силы и средства гарнизона в соответствии с расписанием выезда (планом привлечения сил и средств);

√ направлять по распоряжению руководителя тушения пожара (далее - РТП) и (или) руководителя проведения АСР дополнительные силы и средства гарнизона, а также службы жизнеобеспечения населенного пункта (объекта) к месту вызова;

√ обеспечивать в установленном порядке передислокацию дежурных караулов, пожарных и аварийно-спасательных расчетов подразделений;

√ обобщать сведения о наличии сил и средств гарнизона с установленной периодичностью;

√ проверять наличие связи с подразделениями гарнизона и службами жизнеобеспечения не реже двух раз в сутки;

√ информировать в установленном порядке должностных лиц гарнизона о выезде подразделений на тушение пожаров и проведение АСР и обстановке на месте их работы;

√ докладывать оперативному дежурному гарнизона поступившие сведения об изменениях оперативной обстановки, а также информировать об этом должностных лиц гарнизона;

√ доводить до подразделений пожарной охраны информацию и распоряжения оперативного дежурного и других должностных лиц гарнизона;

√ вести регламентные документы в части касающейся службы диспетчера;

√ по требованию РТП выяснять с помощью справочной документации, а также через соответствующие службы населенных пунктов (объектов) оперативно-тактические особенности объекта, уровень загазованности, радиационную обстановку на месте вызова;

√ обеспечивать установление и поддержание радиосвязи с пожарными и аварийно-спасательными расчетами подразделений, работающими на месте пожара, другой ЧС по повышенному номеру (рангу);

√ при необходимости в установленном порядке организовывать (обеспечивать) оповещение и сбор личного состава органов управления и подразделений пожарной охраны к месту вызова;

√ соблюдать меры безопасности при работе с закрепленными средствами связи.

Диспетчер гарнизона имеет право:

√ запрашивать информацию о наличии и состоянии сил и средств в подразделениях гарнизона, а также обстановку на пожаре и месте проведения АСР;

√ повышать номер (ранг) пожара до прибытия первых подразделений гарнизона к месту пожара (ЧС), при поступлении большого количества сообщений о пожаре (ЧС), а также с учетом складывающейся обстановки на месте пожара (ЧС);

√ уменьшать номер (ранг) пожара до № 1 и количество привлеченных сил и средств до одного отделения на основном ПА при наличии достоверной

информации о пожарах (загораниях) небольших площадей и отсутствии распространения огня (по согласованию с оперативным дежурным гарнизона или начальником гарнизона);

√ вмешиваться в радиообмен между двумя радиостанциями для вызова дополнительных сил и объявления повышенного номера (ранга) пожара.

√ в пределах своей компетенции принимать меры по устранению выявленных нарушений, осложняющих оперативную обстановку, докладывать обо всех выявленных нарушениях и принятых мерах соответствующим должностным лицам гарнизона;

√ запрещать выезд дежурных караулов (смен) на занятия по решению пожарно-тактических задач, пожарно-тактические учения, в случае недостаточности в районе выезда подразделения сил и средств пожарной охраны, (после согласования с оперативным дежурным, начальником гарнизона);

√ контролировать правильность ведения радиообмена между подразделениями гарнизона.

Контрольные вопросы и задания.

1. Кто из должностных лиц органов управления и подразделений пожарной охраны назначается начальником гарнизона?

2. Кто осуществляет функции оперативного дежурного гарнизона, если в гарнизоне не создана СПТ?

3. На базе, каких органов управления и подразделений пожарной охраны создается СПТ гарнизона?

4. Имеет ли право диспетчер гарнизона запретить выезд дежурного караула ПСЧ на ПТЗ?

§ 3.4. Организация деятельности службы пожаротушения пожарно-спасательного гарнизона

Служба пожаротушения (далее-СПТ) создаётся по решению начальника ГУ МЧС России по субъекту РФ, как структурное подразделение Центра управления в кризисных ситуациях (ЦУКС), в местных пожарно-спасательных гарнизонах, – отряда ФПС.

Порядок создания и функционирования СПТ подразделений ФПС определен Методическими рекомендациями по организации деятельности службы пожаротушения и проведения аварийно-спасательных работ территориального гарнизона, (утв. МЧС России 12.09.2014).

В своей деятельности СПТ руководствуется действующим законодательством Российской Федерации, нормативными правовыми актами МЧС России и «Положением о СПТ» разрабатываемым и утверждаемым в установленном порядке ГУ МЧС России по субъекту РФ.

Начальнику дежурной смены СПТ (оперативному дежурному пожарно-спасательного гарнизона) подчиняются в оперативном отношении все должностные лица подразделений гарнизона, дежурная смена центрального пункта пожарной связи, дежурные караулы (смены) пожарно-спасательных гарнизонов, дежурный состав судебно-экспертных учреждений ФПС и дежурный дознаватель ФПС. Служба пожаротушения осуществляет непосредственный контроль готовности всех пожарных подразделений гарнизона не зависимо от вида пожарной охраны и аварийно-спасательных формирований, входящих в гарнизон, к действиям по тушению пожаров и проведению аварийно-спасательных работ, а при тушении пожаров и проведении аварийно-спасательных работ – непосредственную координацию их действий.

Служба пожаротушения территориального пожарно-спасательного гарнизона в повседневной деятельности подчиняется начальнику ЦУКС, отряда ФПС ГПС, а в оперативном отношении – начальнику территориального пожарно-спасательного гарнизона. Местного пожарно-спасательного гарнизона, созданного на базе отряда ФПС, в повседневной деятельности подчиняется начальнику отряда, а в оперативном отношении – начальнику местного пожарно-спасательного гарнизона

Начальник СПТ является непосредственным начальником всего личного состава СПТ.

Служба пожаротушения создается в соответствии с нормативными правовыми документами МЧС России и подразделяется на СПТ I, II и III-го разряда:

- I разряд - для обслуживания 25 и более пожарных частей;
- II разряд - для обслуживания от 15 до 25 пожарных частей;
- III разряд - для обслуживания до 15 пожарных частей.

При определении разрядности СПТ учитываются все подразделения пожарной охраны, входящие в пожарно-спасательный гарнизон, независимо от их ведомственной принадлежности и форм собственности.

В СПТ I -го разряда ежедневно службу несет дежурная смена, состоящая из пяти человек:

- заместителя начальника СПТ – начальника дежурной смены, который в период дежурства является оперативным дежурным по гарнизону, а на пожарах - руководителем тушения пожаров и проведения аварийно-спасательных работ (до прибытия старшего должностного лица гарнизона);

- старшего помощника начальника дежурной смены СПТ, который в период дежурства является заместителем оперативного дежурного по гарнизону, при тушении пожаров и проведении аварийно-спасательных работ исполняет обязанности начальника штаба тушения пожара и проведения аварийно-спасательных работ;

- помощника начальника дежурной смены СПТ, который в период дежурства является помощником оперативного дежурного по гарнизону, на пожарах исполняет обязанности начальника тыла штаба тушения пожара и проведения аварийно-спасательных работ;

- водителя;

- старшего инструктора-пожарного СПТ, который в период дежурства и на пожарах является связным оперативного дежурного по гарнизону.

В СПТ 2-го разряда ежедневно службу несет дежурная смена, состоящая из четырех человек:

- заместителя начальника СПТ - начальника дежурной смены, который в период дежурства является оперативным дежурным по гарнизону, а на пожарах - руководителем тушения пожаров и проведения аварийно-спасательных работ (до прибытия старшего должностного лица гарнизона);

- старшего помощника начальника дежурной смены СПТ, который в период дежурства является заместителем оперативного дежурного по гарнизону, при тушении пожаров и проведении аварийно-спасательных работ исполняет обязанности начальника штаба тушения пожара и проведения аварийно-спасательных работ;

- водителя;

- старшего инструктора-пожарного СПТ, который в период дежурства и на пожарах является связным оперативного дежурного по гарнизону.

В СПТ 3-го разряда ежедневно службу несет дежурная смена, состоящая из трёх человек:

- заместителя начальника СПТ – начальника дежурной смены, который в период дежурства является оперативным дежурным по гарнизону, а на пожарах – руководителем тушения пожаров и проведения аварийно-спасательных работ (до прибытия старшего должностного лица гарнизона);

- водителя;

- старшего инструктора-пожарного СПТ, который в период дежурства и на пожарах является связным оперативного дежурного по гарнизону.

Из числа сотрудников СПТ организуется постоянное, непрерывное круглосуточное дежурство из четырех дежурных смен продолжительностью по 24 часа, в соответствии с распорядком дня СПТ. После смены дежурства сотрудники СПТ могут привлекаться на запланированные гарнизонные мероприятия, с последующим предоставлением отдыха в установленном порядке.

Время смены СПТ устанавливается начальником гарнизона и не должно совпадать со временем смены дежурных караулов. Во время приема-сдачи дежурства оперативный дежурный по гарнизону, сдающий дежурство, подробно знакомит заступающую смену с оперативной обстановкой, информирует о происшествиях и чрезвычайных ситуациях в гарнизоне и проведенных мероприятиях за прошедшие сутки. Заступающая смена принимает у сменяющейся в установленном порядке технику, документацию, имущество и оборудование.

О приеме-сдаче дежурства, выявленных недостатках, пожарах, происшествиях за прошедшие сутки с личным составом ФПС ГПС и принятых мерах оперативные дежурные вместе с начальником СПТ докладывают начальнику гарнизона (в случае отсутствия начальника гарнизона - лицам, его замещающим). Деятельность сотрудников СПТ осуществляется на основе разра-

ботанных должностных обязанностей, с учетом специфики выполняемых задач и равномерного их распределения между дежурными сменами, с учетом основных направлений деятельности дежурных смен. С учетом местных условий и специфики гарнизонов начальником СПТ на дежурные смены могут быть возложены дополнительные обязанности, закрепленные за сотрудниками дежурных смен СПТ.

На территории Российской Федерации действует единая нумерация и специализация дежурных смен территориальных и местных СПТ:

1 смена - газодымозащитная служба;

2 смена - противопожарное водоснабжение;

3 смена - рукавное хозяйство и охрана труда;

4 смена - пожарная и аварийно-спасательная техника, пожарный инструмент и аварийно- спасательное оборудование.

Порядок выезда на пожары и проведение аварийно-спасательных работ дежурными сменами СПТ (оперативных дежурных) всех уровней определяется приказом начальника ГУ МЧС России по субъекту Российской Федерации, а также регламентируется соответствующими указаниями и инструкциями.

Для выполнения возложенных на СПТ задач, связанных с организацией службы дежурных смен СПТ, выделяются необходимые служебно-бытовые помещения. Начальник СПТ, дежурные смены СПТ обеспечиваются служебным автотранспортом, оргтехникой, мебелью, имуществом, средствами связи, пожарной техникой и аварийно- спасательными средствами, согласно таблице оснащенности. Сотрудники СПТ обязаны нести службу в форме одежды, установленной начальником ГУ МЧС России по субъекту Российской Федерации, иметь при себе служебное удостоверение и жетон с личным номером.

Основными отчетными документами сотрудников дежурной смены СПТ по выполнению должностных инструкций и служебных обязанностей являются:

- планы работы СПТ;

- материалы проверок подразделений, сводки о выездах подразделений, справки, подготовленные СПТ во время дежурства;

- методические планы для проведения ПТУ, ПТЗ и планы проведения групповых упражнений и деловых игр;

- журнал учета отказов пожарной и аварийно-спасательной техники;

- журнал рапортов работы дежурной смены СПТ за дежурные сутки с отметками о выполнении мероприятий;

- книга учета работы дежурной смены СПТ на пожарах.

Основными функциями СПТ являются:

- руководство тушением пожаров и проведением возложенных на ФПС аварийно-спасательных работ;

- корректировка «Планов привлечения сил и средств подразделений пожарной охраны, гарнизонов для тушения пожаров и проведения аварийно-спасательных работ» и «Расписаний выезда подразделений пожарной охраны,

гарнизонов для тушения пожаров и проведения аварийно-спасательных работ»;

- участие в аналитической работе по исследованию крупных пожаров, разработке мер, направленных на создание условий для их успешной ликвидации и оснащению подразделений пожарной охраны и аварийно-спасательных формирований соответствующей техникой и огнетушащими средствами;

- изучение пожарной опасности объектов гарнизона, в том числе охраняемых объектовыми и договорными подразделениями;

- изучение и распространение передового опыта в области организации пожаротушения, проведения аварийно-спасательных работ и обеспечения пожарной безопасности охраняемых объектов;

- взаимодействие со службами жизнеобеспечения по вопросам организации тушения пожаров и проведения аварийно-спасательных работ;

- участие в мероприятиях по организации и совершенствованию подготовки личного состава подразделений гарнизона, связанных с тушением пожаров и проведением аварийно-спасательных работ;

- разработка оперативно - служебной документации;

- организация профессиональной подготовки личного состава подразделений гарнизона, проведения пожарно-тактических учений (ПТУ) и решение пожарно-тактических задач (ПТЗ);

- участие в разработке типовых структур и штатных расписаний органов управления и подразделений ФПС;

- проверка деятельности подразделений ФПС гарнизона и контроль выполнения мероприятий по устранению выявленных недостатков;

- осуществление организационно-методического руководства подразделениями ФПС по вопросам организации пожаротушения, проведения возложенных на ФПС аварийно - спасательных работ;

- контроль работы должностных лиц органов управления и подразделений гарнизона, допущенных к выезду на пожары в качестве руководителя тушения пожаров (далее – РТП), по проведению ПТУ и ПТЗ, составлению документов предварительного планирования действий по тушению пожаров, изучению районов выезда и объектов в оперативно- тактическом отношении.

В ЦУКС (ЕДДС, ЦППС) в аппаратной устанавливается специальная многоканальная аппаратура, которая необходима для регистрации всех поступающих и переданных сообщений по радио- и проводным каналам связи. Количество каналов аппаратуры магнитной (цифровой), записи определяется оперативной необходимостью (исходя из количества рабочих мест и каналов связи). Звукозаписывающая аппаратура печатывается и устанавливается в отдельном помещении ЦУКС (ЕДДС, ЦППС). Включение звукозаписывающей аппаратуры осуществляется автоматически с поступлением сообщения. На звукозаписывающем носителе информации в обязательном порядке фиксируются время приема и передачи сообщений и распоряжений.

При наличии единой службы, регистрация времени приема сообщений производится автоматически от «говорящих часов», по отдельному каналу на каждом звукозаписывающем аппарате. Диспетчер (радиотелефонист) ЦУКС при приеме и сдаче дежурства в обязательном порядке производит запись на технические средства информации о приеме и сдаче дежурства. Все технические записи подлежат учету и хранению. Регистрация носителей информации, отметки о прослушивании, а также распоряжения о продлении срока хранения или изъятия их производятся диспетчером в журнале учета записей.

Контрольные вопросы и задания.

1. В каких целях создается служба пожаротушения гарнизона?
2. Перечислите состав службы пожаротушения.
3. Каким образом сочетается время смены дежурства СПТ гарнизона и время смены дежурных караулов в ПСЧ гарнизона?
4. Каким образом определяется специализация дежурных смен территориальных и местных СПТ?

§ 3.5. Нештатные службы пожарно-спасательного гарнизона

Для обеспечения выполнения задач гарнизонной службы территориальных и местных пожарно-спасательных гарнизонах создаются штатные организационные формирования сил и средств пожарной охраны и аварийно-спасательных формирований - штатные службы гарнизона [23 п. 27].

Нештатные службы пожарно-спасательного гарнизона являются штатными органами управления гарнизона, возглавляются соответствующими должностными лицами из числа лиц среднего и старшего начальствующего состава подразделений пожарной охраны. Штатные службы территориального пожарно-спасательного гарнизона возглавляются должностными лицами Главного управления МЧС России по субъекту РФ, должностными лицами территориальных органов федеральных органов исполнительной власти, органов государственной власти субъектов Российской Федерации, подведомственные подразделения которых входят в состав территориальных и функциональных подсистем РСЧС.

Нештатные службы местного пожарно-спасательного гарнизона возглавляются должностными лицами подразделений ФПС, сотрудниками органов ГПН или подразделений противопожарной службы субъектов Российской Федерации, ответственными за данные направления деятельности на территории поселений, где организован местный гарнизон.

В пожарно-спасательных гарнизонах создаются, как правило, следующие штатные службы:

- √ оперативного реагирования;
- √ газодымозащитная (далее - ГДЗС);

- √ техническая;
- √ связи;
- √ профилактики;
- √ радиационно-химическая;
- √ охраны труда.

В местных пожарно-спасательных гарнизонах разрешается не создавать нештатную службу связи и радиационно-химическую службу, при этом задачи нештатной службы связи возлагаются на нештатную техническую службу, а задачи радиационно-химической службы – на службу охраны труда.

3.5.1. Нештатная газодымозащитная служба пожарно-спасательного гарнизона

Нештатная газодымозащитная служба (далее-НГДЗС) пожарно-спасательных гарнизонов создается приказом начальника Главного управления МЧС России по субъекту РФ на основании Приказа МЧС России от 25. 10. 2017 г. №467 «Об утверждении Положения о пожарно-спасательных гарнизонах» и в соответствии с положением, разрабатываемым для нештатной газодымозащитной службы территориального (местного) пожарно-спасательного гарнизона. Нештатная ГДЗС предназначена для обеспечения ведения действий по тушению пожаров в непригодной для дыхания среде с использованием СИЗОД, технических и мобильных средств противодымной защиты (пожарные автомобили дымоудаления, переносные дымососы).

В состав НГДЗС территориального (местного) пожарно-спасательного гарнизона входят предназначенные для обеспечения функций газодымозащитной службы подразделения пожарной охраны, в том числе базы и обслуживающие посты ГДЗС, тренировочные комплексы и технические средства для подготовки личного состава подразделений пожарной охраны, дислоцированные и вновь создаваемые на территории субъекта РФ и муниципальных образований.

Нештатная ГДЗС территориального гарнизона возглавляется должностным лицом Главного управления МЧС России по субъекту РФ, имеющим допуск к работе в непригодной для дыхания среде, назначенным приказом начальника Главного управления МЧС России по субъекту РФ. В местном гарнизоне НГДЗС возглавляется должностным лицом отряда ФПС (ГПС) имеющим допуск к работе в непригодной для дыхания среде, назначенным приказом начальника местного гарнизона. Начальник НГДЗС подчиняется начальнику соответствующего пожарно-спасательного гарнизона и является должностным лицом гарнизона.

В повседневной деятельности начальник НГДЗС территориального пожарно-спасательного гарнизона решает задачи по созданию газодымозащитной службы во всех подразделениях ФПС ГПС области (края, республики), имеющих численность газодымозащитников в одном дежурном карауле (смене) 3 человека и более. А в органе управления и учебных организациях в обязательном порядке, и по выполнению всеми

газодымозащитниками, а также сотрудниками и работниками ФПС ГПС области (края, республики), обеспечивающими деятельность газодымозащитной службы, приказов и распоряжений, отдаваемых начальником и должностными лицами территориального пожарно-спасательного гарнизона по вопросам, относящимся к функционированию газодымозащитной службы.

Начальник НГДЗС территориального (местного) пожарно-спасательного гарнизона выполняет следующие обязанности:

- √ осуществляет руководство, контроль и оценку деятельности газодымозащитной службы в органе управления, местных пожарно-спасательных гарнизонах и подразделениях ФПС ГПС, расположенных на территории субъекта РФ (муниципального образования);

- √ осуществляет учет сил и средств ГДЗС, учет показателей деятельности ГДЗС органа управления, гарнизона и подразделений ФПС ГПС;

- √ обеспечивает сбор, систематизацию и анализ информации о состоянии ГДЗС, подготовку обзоров с указанием в них мероприятий по их совершенствованию и порядка действий по устранению недостатков;

- √ определяет основные направления развития и совершенствования ГДЗС, содействует повышению ее технической оснащенности;

- √ создает и развивает учебные объекты для практической и психологической подготовки газодымозащитников;

- √ организует и осуществляет профессиональную подготовку газодымозащитников, сотрудников и работников подразделений ФПС ГПС выполняющих функции руководства и обеспечения деятельности газодымозащитной службы;

- √ организует и проводит совещания, семинары, смотры-конкурсы по вопросам деятельности ГДЗС;

- √ обеспечивает деятельность газодымозащитной службы комплексного использования сил и средств гарнизона, их взаимодействие с газоспасательной, горноспасательной службами и другими формированиями, имеющими на вооружении СИЗОД и мобильные средства противодымной защиты;

- √ обеспечивает систематическую работу баз и обслуживающих постов ГДЗС, правильную эксплуатацию и техническое обслуживание СИЗОД, а также проведение первичных и ежегодных технических обслуживаний;

- √ обеспечивает планирование привлечения сил и средств ГДЗС к практическим занятиям на свежем воздухе, в теплодымокамере и иных учебных площадках;

- √ разрабатывает требования и организует проверки знаний и практических навыков работы в СИЗОД у газодымозащитников гарнизона;

- √ осуществляет организацию работы комиссий по аттестации и допуску личного состава ГДЗС к использованию СИЗОД, а также аттестации баз и обслуживающих постов ГДЗС с целью определения возможности и способности качественно решать возложенные на них задачи;

√ оказывает помощь начальникам НГДЗС, руководителям подразделений ФПС ГПС в организации деятельности ГДЗС;

√ обеспечивает контроль за несением гарнизонной и караульной служб в части готовности подразделений к работе в средствах индивидуальной защиты органов дыхания и использованию мобильных средств противодымной защиты;

√ организует и проводит в установленном порядке расследования несчастных случаев с газодымозащитниками, обеспечение учет несчастных случаев;

√ разрабатывает типовые инструкции о мерах пожарной безопасности и требований безопасности для помещений баз и обслуживающих постов ГДЗС, учебных объектов;

√ разрабатывает положения и организует смотры-конкурсы на «Лучшую базу ГДЗС», «Лучший обслуживающий пост ГДЗС», организует соревнования на звание «Лучшее звено ГДЗС», иные мероприятия по вопросам деятельности ГДЗС.

Начальник НГДЗС имеет право:

√ проверять несение гарнизонной и караульной служб в подразделениях гарнизона, входящих в состав ГДЗС;

√ запрашивать и получать необходимую информацию о состоянии ГДЗС, знакомиться с распорядительной и иной документацией по вопросам деятельности ГДЗС в подразделениях гарнизона;

√ проверять в установленном порядке несение службы пожарной охраны в части ГДЗС, требовать от соответствующих должностных лиц исполнения требований Положения и иных нормативных актов в части ГДЗС;

√ давать предложения по совершенствованию и устранению недостатков ГДЗС начальникам гарнизонов и руководителям подразделений ФПС ГПС;

√ ходатайствовать перед начальником гарнизона о применении мер поощрения и наложении дисциплинарных взысканий в отношении личного состава ГДЗС;

√ отстранять от работы в СИЗОД газодымозащитников, нарушающих правила работы, а также лиц, не имеющих допуска к работе в СИЗОД.

В местных пожарно-спасательных гарнизонах аналогичные задачи и права осуществляют начальники НГДЗС местных гарнизонов, в отношении пожарных и спасательных подразделений входящих в местный пожарно-спасательный гарнизон.

Контроль деятельности НГДЗС осуществляют начальник территориального (местного) пожарно-спасательного гарнизона и его заместитель, а также органы, уполномоченные на осуществление надзора и контроля в сфере использования СИЗОД.

3.5.2. Нештатная техническая служба пожарно-спасательного гарнизона

Нештатная техническая служба (далее-НТС) пожарно-спасательных гарнизонов создается приказом начальника Главного управления МЧС России

по субъекту РФ на основании Приказа МЧС России от 25. 10. 2017 г. №467 «Об утверждении Положения о пожарно-спасательных гарнизонах» и в соответствии с положением, разрабатываемым для нештатной технической службы. Нештатная техническая служба предназначена для обеспечения готовности пожарной и аварийно-спасательной техники, аварийно-спасательного оборудования, средств пожаротушения, имущества и снаряжения, имеющихся в гарнизоне, к выполнению задач гарнизонной службы. В состав НТС территориального пожарно-спасательного гарнизона входят управление материально-технического обеспечения Главного управления МЧС России по субъекту РФ, отряд технической службы ФПС ГПС области (края, республики), склады для хранения горюче-смазочных материалов и огнетушащих веществ, снаряжения и имущества, пожарной и аварийно-спасательной техники, аварийно-спасательного оборудования.

Нештатная техническая служба пожарно-спасательного гарнизона возглавляется должностным лицом, замещающим штатную должность в подразделении ГПС и назначенным приказом начальника территориального (местного) гарнизона. Начальник НТС подчиняется начальнику пожарно-спасательного гарнизона и является должностным лицом гарнизона.

В повседневной деятельности НТС решает задачи по организации работы связанной с обеспечением технической готовности пожарной и аварийно-спасательной техники, пожарного инструмента и аварийно-спасательного оборудования, средств пожаротушения, вещевого имущества, одежды и снаряжения пожарного, имеющихся на вооружении органа управления и подразделений ФПС ГПС к ведению действий по тушению пожаров и проведению АСР; по материально-техническому обеспечению деятельности органа управления и подразделений ФПС ГПС и организации эксплуатации пожарной техники.

Начальник НТС пожарно-спасательного гарнизона выполняет следующие обязанности:

- √ осуществляет контроль несения гарнизонной и караульной службы в части готовности пожарной и аварийно-спасательной техники, пожарного инструмента и аварийно-спасательного оборудования, средств пожаротушения к ведению действий по тушению пожаров и проведению АСР;

- √ осуществляет руководство технической службой гарнизона и анализирует ее деятельность, готовит обзоры и информацию с указанием в них мероприятий по ее совершенствованию и устранению выявленных недостатков;

- √ осуществляет учет сил и средств технической службы и содействует повышению технической оснащенности службы;

- √ организует анализ работы пожарной и аварийно-спасательной техники, разработку и осуществление мероприятий по улучшению ее технического состояния, в том числе контроля проведения испытаний пожарной и аварийно-спасательной техники, пожарного инструмента и аварийно-спасательного оборудования, средств пожаротушения в подразделениях ФПС ГПС гарнизона;

√ оказывает помощь начальникам и руководителям подразделений ФПС в организации технического обслуживания, ремонта и эксплуатации пожарной и аварийно-спасательной техники, пожарного инструмента и аварийно-спасательного оборудования, средств пожаротушения;

√ осуществляет организацию учета сил и средств технической службы, принимает меры по улучшению ее технической оснащенности;

√ организует внедрение передового опыта в практику деятельности технической службы, обеспечению надежной работы подразделений технической службы, правильную эксплуатацию пожарной техники;

√ организует работу по осуществлению контроля требований безопасности при эксплуатации пожарной техники, а также участвует в специальных расследованиях дорожно-транспортных происшествий с пожарной техникой, в соответствии с установленным порядком;

√ осуществляет контроль деятельности подразделений технической службы, рукавных баз и постов диагностики техники;

√ организует и лично проводить занятия по освоению новых видов техники, оборудования, снаряжения и имущества, огнетушащих веществ, а также обеспечивает подготовку должностных лиц подразделений гарнизона, входящих в состав технической службы;

√ разрабатывает положения об организации смотров пожарной техники, конкурсов на «Лучший пост технического обслуживания», «Лучший кабинет безопасности движения», и проводит иные мероприятия по вопросам деятельности технической службы.

Начальник НТС имеет право:

√ проверять несение гарнизонной и караульной служб в подразделениях гарнизона, входящих в состав технической службы;

√ требовать от должностных лиц подразделений гарнизона исполнения положений нормативных правовых актов, регламентирующих деятельность технической службы;

√ запрашивать и получать необходимую информацию о состоянии технической службы, знакомиться с распорядительной и иной документацией по вопросам ее организации в подразделениях пожарной охраны;

√ вносить руководителям подразделений гарнизона предложения по организации и устранению недостатков в деятельности технической службы (в том числе по эксплуатации техники, оборудования, снаряжения и имущества);

√ отстранять от работы водителей гарнизона, нарушающих правила охраны труда при эксплуатации техники, а также лиц, не имеющих в период дежурства удостоверений на право управления пожарным автомобилем;

√ ходатайствовать перед начальником гарнизона о применении мер поощрения и наложении дисциплинарных взысканий в отношении личного состава технической службы.

В местных пожарно-спасательных гарнизонах аналогичные задачи и права осуществляют начальники НТС местных гарнизонов, в отношении пожарных и спасательных подразделений входящих в местный гарнизон.

Контроль деятельности НТС осуществляют начальник пожарно-спасательного гарнизона и его заместитель, а также органы, уполномоченные на осуществление надзора и контроля в области эксплуатации автомобильной техники.

3.5.3. Нештатная служба связи пожарно-спасательного гарнизона

Нештатная служба связи (далее-НСС) пожарно-спасательных гарнизонов создается приказом начальника Главного управления МЧС России по субъекту РФ на основании Приказа МЧС России от 25.10.2017 г. №467 «Об утверждении Положения о пожарно-спасательных гарнизонах» и в соответствии с положением, разрабатываемым для нештатной службы связи территориального (местного) гарнизона. Нештатная служба связи пожарно-спасательных гарнизонов предназначена для обеспечения готовности средств (систем) связи и управления гарнизона к выполнению задач гарнизонной службы.

В состав НСС гарнизона входят штатные подразделения связи и отдельные специалисты связи соответствующих центров (пунктов) управления связи ФПС ГПС, специальные ремонтные подразделения, посты технического обслуживания и ремонта, а также подвижные мастерские, предназначенные для осуществления функций пожарной связи в гарнизоне. Нештатная служба связи территориального пожарно-спасательного гарнизона возглавляется должностным лицом Главного управления МЧС России по субъекту РФ, имеющим допуск к работе на средствах связи, назначаемым приказом начальника Главного управления МЧС России по субъекту РФ. Начальник НСС территориального (местного) пожарно-спасательного гарнизона подчиняется начальнику территориального (местного) пожарно-спасательного гарнизона и является должностным лицом гарнизона.

В повседневной деятельности НСС решает задачи по организации и обеспечению комплексного применения средств и систем связи, использующих различные физические принципы передачи сообщений, а также передачи оперативной информации среди подразделений гарнизона при тушении пожаров и проведении АСР.

Начальник НСС пожарно-спасательного гарнизона выполняет следующие обязанности:

- √ обеспечивает и лично контролирует готовность подразделений гарнизона к применению средств связи по назначению, принимает меры по устранению выявленных недостатков;

- √ осуществляет контроль организации и постоянной готовности систем оповещения должностных лиц гарнизона;

- √ принимает меры по организации различных видов связи в гарнизоне, в том числе при тушении пожаров и проведении АСР;

- √ обеспечивает подготовку личного состава подразделений гарнизона, а также лично проводить занятия по изучению новых средств связи;

- √ организует учет сил и средств гарнизона, входящих в состав службы

связи, принимает меры по улучшению ее технической оснащенности;

√ анализирует работу средств связи в подразделениях гарнизона, разрабатывает и осуществляет мероприятия по улучшению технического состояния средств связи, в том числе контролирует качество связи и выполнение правил радиообмена в гарнизоне;

√ осуществляет организацию внедрения в практическую деятельность службы связи новых форм, методов и способов распознавания и выявления заведомо ложных сообщений о пожаре, а также необходимых для этого технических средств;

√ участвует в проверках нарушения правил охраны труда и в установлении причин отказов средств связи;

√ оказывает помощь руководителям подразделений гарнизона в организации деятельности службы связи, в том числе в организации ремонта и эксплуатации средств связи;

√ осуществляет контроль организации технического обслуживания, ремонта и эксплуатации средств связи и разрабатывает исходные данные для проектирования и строительства новых систем связи;

√ организует безопасную работу сотрудников (работников) при эксплуатации технических средств связи и участвует в служебных проверках по фактам отказов пожарной связи, порчи и утери средств связи, и нарушении правил эксплуатации;

√ осуществляет взаимодействие с органами исполнительной власти субъекта РФ и органами местного самоуправления, предприятиями связи, предоставляющими ФПС ГПС линии и каналы связи в аренду, с целью быстрого устранения этими предприятиями аварий и неисправностей на обслуживаемых кабельных линиях и удовлетворения претензий при некачественном предоставлении ими платных услуг связи;

√ осуществляет в пределах своей компетенции контроль работы подразделений службы связи;

√ разрабатывает регламентные документы в части, касающейся организации и деятельности НСС.

Начальник НСС имеет право:

√ проверять несение гарнизонной и караульной служб в подразделениях гарнизона;

√ требовать от должностных лиц подразделений гарнизона исполнения положений нормативных правовых актов в области связи;

√ запрашивать и получать в установленном порядке необходимую информацию о состоянии связи в органе управления и подразделениях ФПС ГПС гарнизона, знакомиться с распорядительной и иной документацией;

√ вносить начальникам гарнизонов и руководителям подразделений пожарной охраны предложения по организации и устранению недостатков по эксплуатации и техническому обслуживанию средств пожарной связи;

√ требовать в установленном порядке введения временных схем связи на период выхода из строя или ремонта основных систем пожарной связи, а также

в других необходимых случаях;

√ запрещать работу с неисправными средствами пожарной связи и требовать от соответствующих должностных лиц исполнения требований Положения и иных нормативных актов в части НСС;

√ ходатайствовать перед начальником гарнизона о применении мер поощрения и наложении дисциплинарных взысканий в отношении личного состава службы связи.

В местных пожарно-спасательных гарнизонах аналогичные задачи и права осуществляют начальники НСС местных гарнизонов, в отношении пожарных и спасательных подразделений входящих в местный гарнизон.

Контроль деятельности НСС осуществляют начальник пожарно-спасательного гарнизона и его заместитель, а также органы, уполномоченные на осуществление надзора и контроля в области эксплуатации средств связи.

3.5.4. Нештатная служба профилактики пожарно-спасательного гарнизона

Нештатная служба профилактики (далее-НСП) пожарно-спасательных гарнизонов создается приказом начальника Главного управления МЧС России по субъекту РФ на основании Приказа МЧС России от 25.10.2017 г. №467 «Об утверждении Положения о пожарно-спасательных гарнизонах» и в соответствии с положением, разрабатываемым для нештатной службы профилактики территориального (местного) гарнизона. Нештатная служба профилактики пожарно-спасательных гарнизонов предназначена для проведения пожарно-профилактической работы, направленной на предупреждение возникновения пожаров, ограничения их последствий, профилактику нарушений в области пожарной безопасности, а также создания условий для эффективного тушения пожаров и проведения АСР.

В состав НСП гарнизона входят штатные органы Государственного пожарного надзора расположенные на территории гарнизона, подразделения ГПС, должностные лица подразделений пожарной охраны, представители органов власти и местного самоуправления, представители хозяйствующих субъектов расположенных на территории гарнизона.

Нештатная служба профилактики пожарно-спасательных гарнизонов возглавляется сотрудниками органа Государственного пожарного надзора, а при отсутствии органа ГПН – должностным лицом подразделения пожарной охраны, назначаемым приказом начальника соответствующего гарнизона. Начальник НСП территориального (местного) пожарно-спасательного гарнизона подчиняется начальнику территориального (местного) пожарно-спасательного гарнизона и является должностным лицом гарнизона.

В повседневной деятельности НСП решает задачи по организации и обеспечению комплексного применения мер пожарной профилактики, организации работы по распространению пожарно-профилактических знаний среди широкого круга населения, а также принимает меры направленные на исключение возможности возникновения пожаров и ограничение их

последствий.

Начальник НСП пожарно-спасательного гарнизона выполняет следующие обязанности:

√ организует размещение и распространяет наглядную пропаганду по вопросам обеспечения пожарной безопасности среди населения, организаций и органов власти;

√ проводить противопожарные инструктажи (беседы) с персоналом организаций о необходимых действиях в случаях возникновения ЧС;

√ информирует в установленном порядке органы государственной власти, организации и граждан о неудовлетворительном противопожарном состоянии организаций и территорий;

√ осуществляет информационное освещение профилактических мероприятий в средствах массовой информации;

√ проводит мониторинг состояния пожарной безопасности на территории гарнизона, сбор и обработку информации в области обеспечения пожарной безопасности;

√ разрабатывает регламентные документы в части, касающейся организации и деятельности НСП.

Начальник НСС имеет право:

√ осуществлять проведение совместных плановых (рейдовых) осмотров территорий и объектов защиты на предмет соблюдения требований пожарной безопасности, защиты населения и территорий от ЧС;

√ проверять состояние противопожарных водоисточников и подъездных путей к ним, а также пирсов для установки ПА;

√ контролировать наличие и соответствие нормативным требованиям защитных минерализованных полос и противопожарных разрывов;

√ осуществлять организацию практических тренировок по эвакуации людей на случай возникновения пожара или ЧС;

√ проводить совещания с руководителями учреждений по вопросам обеспечения пожарной безопасности;

В местных пожарно-спасательных гарнизонах аналогичные задачи и права осуществляют начальники НСП местных гарнизонов, в отношении пожарных и спасательных подразделений, а также объектов защиты находящихся на территории местного гарнизона.

Контроль деятельности НСП осуществляют начальник пожарно-спасательного гарнизона и его заместитель, а также орган, специально уполномоченный решать задачи в области гражданской обороны и задачи по предупреждению и ликвидации чрезвычайных ситуаций, предназначенный для осуществления функций в области гражданской обороны, защиты населения и территорий от чрезвычайных ситуаций природного и техногенного характера, обеспечения пожарной безопасности и безопасности людей на водных объектах на территории соответствующего субъекта Российской Федерации, и органы управления и подразделения центрального аппарата МЧС России.

3.5.5. Нештатная служба охраны труда пожарно-спасательного гарнизона

Нештатная служба охраны труда (далее - НСОТ) пожарно-спасательных гарнизонов создается приказом начальника Главного Управления МЧС России по субъекту РФ на основании Приказа МЧС России от 25.10.2017 г. №467 «Об утверждении Положения о пожарно-спасательных гарнизонах» и в соответствии с положением, разрабатываемым для нештатной службы охраны труда территориального (местного) гарнизонов. Нештатная СОТ предназначена для выработки и осуществлении системы мероприятий направленных на создание условий обеспечивающих безопасное несение службы (выполнения работ), безопасной и нормальной работоспособности личного состава территориального и местных пожарно-спасательных гарнизонов, при выполнении задач гарнизонной службы.

В территориальном гарнизоне НСОТ возглавляется должностным лицом из числа сотрудников Главного управления МЧС России по субъекту РФ, в местных – лицами среднего или старшего начальствующего состава, из числа сотрудников подразделений ГПС входящих в данный гарнизон. Начальник НСОТ подчиняется начальнику соответствующего пожарно-спасательного гарнизона и его заместителю, и является должностным лицом гарнизона. В состав НСОТ входят должностные лица подразделений и органов управления ФПС ГПС занимающиеся вопросами охраны труда, сотрудники Главного управления МЧС по субъекту РФ, ЦУКС МЧС России по субъекту РФ, подразделений ФПС ГПС, судебно-экспертного учреждения ФПС по субъекту РФ и другие подразделения, функционально специализирующихся по вопросам охраны труда.

Деятельность НСОТ гарнизона осуществляет во взаимодействии с Межведомственной комиссией по охране труда области (края, республики), Государственной инспекции труда организованной в субъекте РФ, органами труда и социального развития, здравоохранения области (края, республики), уполномоченными лицами по охране труда, органами государственного надзора и контроля за соблюдением требований охраны труда, органами общественного контроля и другими нештатными службами гарнизона. При осуществлении своей деятельности сотрудники, занимающиеся НСОТ руководствуются законами и иными нормативными правовыми актами о труде Российской Федерации и субъекта РФ, нормативными документами МЧС России по вопросам охраны труда, совместными соглашениями (генеральным, региональным, отраслевым) и коллективным договором.

В повседневной деятельности НСОТ решает задачи по организации работы связанной с выполнением сотрудниками (работниками) требований охраны труда; по осуществлению контроля за соблюдением сотрудниками (работниками) законов и иных нормативных правовых актов об охране труда, коллективного договора, других локальных нормативных правовых актов; по организации профилактической работы связанной с предупреждением производственного травматизма, профессиональных заболеваний и

заболеваний, обусловленных производственными факторами, улучшению условий труда; по информированию и консультированию сотрудников (работников) подразделений ФПС по вопросам охраны труда; изучению и распространению передового опыта по охране труда, пропаганды вопросов охраны труда.

Начальник НСОТ пожарно-спасательного гарнизона выполняет следующие обязанности:

√ осуществляет учет и анализ состояния и причин производственного травматизма, профессиональных заболеваний и заболеваний, обусловленных производственными факторами в подразделениях ФПС ГПС;

√ оказывает помощь специалистам по охране труда подразделений ФПС ГПС на территории гарнизона в организации и проведении измерений параметров опасных и вредных производственных факторов, в оценке безопасности оборудования и других приспособлений;

√ организует методическое руководство по специальной оценке условий труда, сертификацией работ по охране труда и контролю («О специальной оценке условий труда» от 28.12.2013 г. №426–ФЗ);

√ организует проведение совместно с нештатными специалистами по охране труда подразделений ФПС, с участием уполномоченных лиц по охране труда, работниками представительных органов – проверок, обследований технического состояния зданий, сооружений, оборудования, машин и механизмов, приспособлений, средств коллективной и индивидуальной защиты работников, состояния санитарно - технических устройств, работы вентиляционных систем на соответствие требованиям охраны труда;

√ участвует в работе комиссий по приемке в эксплуатацию законченных строительством или реконструированных объектов системы МЧС России, а также в работе комиссий по приемке из ремонта установок, агрегатов, станков и другого оборудования в части соблюдения требований охраны труда;

√ разрабатывает планы и программы по улучшению условий и охраны труда, предупреждению производственного травматизма, профессиональных заболеваний, обусловленных производственными факторами;

√ оказывает организационно - методическую помощь по выполнению мероприятий в области охраны труда и улучшении условий труда;

√ принимает участие в составлении разделов коллективного договора, касающихся условий и охраны труда в подразделениях ГПС;

√ составляет списки профессий и должностей, на которых сотрудники (работники) должны проходить обязательные медицинские осмотры, а также списков профессий и должностей, на которых в соответствии с законодательством сотрудникам (работникам) предоставляются компенсации за тяжелую работу и работу с вредными или опасными условиями труда;

√ организует расследование несчастных случаев на производстве с личным составом ГПС;

√ осуществляет хранение документов, касающихся требований охраны труда (по расследованию несчастных случаев на производстве, протоколов

измерений параметров опасных и вредных производственных факторов, оценки оборудования по фактору безопасности, материалов аттестации рабочих мест по условиям труда, сертификации работ по охране труда и др.), в соответствии с установленными сроками;

√ участвует в подготовке документов для назначения выплат застрахованным сотрудникам (работникам) в связи с несчастными случаями на производстве или профессиональными заболеваниями;

√ организует разработку программ обучения сотрудников (работников) ФПС ГПС по охране труда и проведение вводного инструктажа по охране труда со всеми лицами, поступающими на работу (в том числе временно) командированными, а также учащимися и студентами, прибывшими на производственное обучение или практику;

√ организует обеспечение подразделений ГПС локальными нормативными правовыми актами (правилами, нормами, инструкциями по охране труда), наглядными пособиями и учебными материалами по охране труда;

√ организует ознакомление сотрудников (работников) с требованиями действующих законов и иных нормативных правовых актов об охране труда Российской Федерации и субъекта РФ, коллективного договора, организации сборов, совещаний и подведению итогов по охране труда;

√ рассматривает поступившие в Главное управление МЧС России по субъекту РФ письма, заявления, жалобы работников, касающихся вопросов условий и охраны труда, готовит предложения начальнику гарнизона по устранению выявленных недостатков;

√ организует и руководит работой кабинета охраны труда подразделений ФПС ГПС гарнизона, информационных стендов, уголков по охране труда.

√ осуществляет контроль соблюдения сотрудниками (работниками) ФПС ГПС требований законов и иных нормативных правовых актов об охране труда, ведомственных актов МЧС России, коллективного договора, соглашения по охране труда, других локальных нормативных правовых актов;

√ осуществляет контроль правильного применения средств индивидуальной и коллективной защиты;

√ осуществляет контроль проведения в подразделениях ФПС ГПС необходимых испытаний и технических освидетельствований оборудования, машин и механизмов;

√ контролирует своевременное проведение обучения по охране труда, проверки знаний требований охраны труда и всех видов инструктажа по охране труда;

√ контролирует санитарно-гигиенического состояния производственных и вспомогательных помещений, специальной одежды и обуви, других средств индивидуальной и коллективной защиты;

√ контролирует выполнение мероприятий, предусмотренных программами, планами по улучшению условий и охраны труда, разделом коллективного договора, касающимся вопросов охраны труда, а также за

принятием мер по устранению причин, вызвавших несчастный случай на производстве, выполнением предписаний органов государственного надзора и контроля соблюдения требований охраны труда, других мероприятий по созданию безопасных условий труда;

√ осуществляет контроль наличия в подразделениях ФПС ГПС инструкций по охране труда, для сотрудников и работников ФПС, согласно перечню профессий и видов работ, на которые должны быть разработаны инструкции по охране труда;

√ осуществляет контроль своевременного и правильного предоставления сотрудникам (работникам) компенсаций за тяжелую работу и работу с вредными или опасными условиями труда, бесплатной выдачей лечебно-профилактического питания.

Начальник НСОТ имеет право:

√ беспрепятственно посещать и осматривать производственные, служебные и бытовые помещения (за исключением помещений ограниченного доступа) органов управления и подразделений ФПС ГПС гарнизона, знакомиться в пределах своей компетенции с документами по вопросам охраны труда;

√ предъявлять начальникам подразделений ФПС ГПС гарнизона, должностным лицам гарнизонов обязательные для исполнения предписания, выданные органами государственного надзора и контроля соблюдения требований охраны труда, об устранении выявленных при проверках нарушений требований охраны труда и контролировать их выполнение;

√ требовать от начальников подразделений ФПС ГПС гарнизона отстранения от работы лиц, не имеющих допуска к выполнению данного вида работ, не прошедших в установленном порядке предварительных и периодических медицинских осмотров, инструктажа по охране труда, не использующих в своей работе предоставленных средств индивидуальной защиты, а также нарушающих требования законодательства об охране труда;

√ направлять начальникам подразделений ФПС ГПС гарнизонов предложения о привлечении к ответственности должностных лиц, нарушающих требования охраны труда;

√ запрашивать от начальников подразделений ФПС ГПС гарнизона необходимые сведения, информацию, документы по вопросам охраны труда, требовать письменные объяснения от лиц, допустивших нарушения законодательства об охране труда;

√ привлекать по согласованию с начальниками пожарно-спасательных гарнизонов и подразделений ФПС ГПС соответствующих специалистов к проверкам состояния условий и охраны труда;

√ ходатайствовать перед начальниками пожарно-спасательных гарнизонов и подразделений ФПС ГПС о поощрении отдельных сотрудников (работников) за активную работу по улучшению условий и охраны труда;

√ представлять по поручению начальника гарнизона в государственных и общественных организациях при обсуждении вопросов

охраны труда.

Контроль деятельности НСОТ осуществляют начальники пожарно-спасательных гарнизонов и их заместители, а также органы, уполномоченные на осуществление надзора и контроля соблюдения требований охраны труда.

Контрольные вопросы и задания.

1. Перечислите требования, предъявляемые к сотрудникам (работникам) назначаемых начальниками нештатных служб гарнизона.

2. Проанализируйте обязанности начальника НГДЗС гарнизона, выделите относящиеся к оперативной работе подразделений гарнизона.

3. Перечислите содержание осуществляемого контроля начальником НТС гарнизона.

4. Перечислите состав НСС территориального и местного гарнизона.

5. Перечислите задачи, решаемые в повседневной деятельности НСП гарнизона.

§ 3.6. Взаимодействие подразделений ГПС с другими службами

Организация взаимодействия подразделений Государственной противопожарной службы с подразделениями других видов пожарной охраны и со службами жизнеобеспечения населённых пунктов и объектов является составной частью организации тушения пожаров [23 п.9]. К службам жизнеобеспечения относятся: водопроводная; коммунальная; энергетическая; медицинская; газовая и другие службы, обеспечивающие функционирование социальных и инженерных систем муниципального образования или объекта.

При выполнении задач гарнизонной службы пожарной охраны разрабатываются и утверждаются соответствующими руководителями оперативных служб соглашения (совместные инструкции) по осуществлению взаимодействия между службами жизнеобеспечения и пожарной охраной. Указанные соглашения (инструкции) устанавливают порядок оповещения и выезда на пожары и ЧС, характер и условия работ осуществляемых службой на месте пожара, порядок обмена информацией по вопросам взаимодействия. Такие соглашения (инструкции) входят в перечень регламентных документов подразделений пожарной охраны, хранятся на пункте связи пожарно-спасательной части (ЦППС, ЕДДС, ЦУКС).

Отработка взаимодействия осуществляется при проведении пожарно-тактических занятий (учений) с привлечением всех взаимодействующих служб, а также при составлении документов предварительного планирования действий по тушению пожаров и проведению аварийно-спасательных работ.

Совместно с водопроводной службой пожарная охрана периодически проверяет и принимает меры по своевременному устранению неисправности водопроводной сети: разрабатывает предложения по улучшению противопожарного водоснабжения в населённом пункте (городе); принимает

меры к установке гидрантов на линии водопровода; принимает меры к приспособлению артезианских скважин и других водоисточников для забора воды на пожаротушение, а также проверяет водопроводы на водоотдачу и заранее отрабатывает вопросы повышения давления на отдельных участках сети или временного отключения их на время пожара. Получив извещение о неисправности водопровода, отключении отдельных участков с пожарными гидрантами или понижении давления в сети, начальник пожарно-спасательного гарнизона разрабатывает дополнительные мероприятия на случай пожара на этом участке и доводит свои решения до подразделений пожарной охраны.

С особым вниманием должны быть отработаны вопросы обеспечения водой для тушения пожаров, подаваемой от водонасосных станций объектов различного назначения.

Коммунальная служба города (поселения) взаимодействует с пожарной охраной по вопросам согласования временного перекрытия улиц и проездов, нумерации домов поселений, содержания подъездов к водоисточникам и проездов в жилой зоне, устройства приспособлений для прокладки рукавных линий через железные дороги.

Скорая медицинская помощь в рамках взаимодействия привлекается для оказания медицинской помощи пострадавшим на пожарах, местах аварий и происшествий. Медицинскую помощь вызывают на пожары и аварии по требованию РТП, или в соответствии с установленным порядком в гарнизоне.

Газоаварийные бригады выезжают на пожары и места проведения аварийно-спасательных работ для отключения и ремонта поврежденных участков газовых сетей и приборов, наладки подачи газа в отдельные дома и районы населенного пункта (объекты) после пожара.

Службы полиции, входящие в систему МВД России, привлекаются для обеспечения охраны общественного порядка на месте пожара (аварии), обеспечения охраны материальных ценностей при пожарах на производственных объектах и других местах, для направления потока автомобильного транспорта по объездным маршрутам, при необходимости. Следственные органы прокуратуры, ФСБ и МВД привлекаются при расследовании тех или иных пожаров, при наличии оснований полагать, что пожар возник в результате террористического акта, при наличии человеческих жертв и других случаях.

При тушении крупных пожаров неоценимую помощь могут оказать воинские подразделения по эвакуации материальных ценностей, охраны территории места пожара, разборке конструкций зданий и сооружений и выполнения других аварийно-спасательных работ. Порядок привлечения воинских подразделений заранее согласовывается с начальником военного гарнизона или командиром воинской части и условия прописываются в соглашении (инструкции) о взаимодействии.

Взаимодействие ГПС с другими видами пожарной охраны, ведомственными подразделениями, территориальными и объектовыми службами жизнеобеспечения по готовности к тушению пожаров, также

регламентируется соглашениями (совместными инструкциями) в части, не противоречащей федеральному законодательству (Прил. 5-7).

Для четкой организации тушения пожаров, более оптимального использования сил и средств пожарно-спасательного гарнизона разрабатываются оперативные документы предварительного планирования действий по тушению пожаров и проведению АСР подразделений и служб. Для достижения успешного взаимодействия между подразделениями пожарно-спасательного гарнизона и другими оперативными службами города (поселения), регулярно проводится отработка совместных действий на пожарно-тактических учениях с участием соответствующих служб.

В Российской Федерации с 30-х годов существуют службы экстренного реагирования, 01 – пожарно-спасательная служба, 02 - служба милиции, 03 - служба скорой медицинской помощи, 04 - аварийная служба газовой сети. С 1999 года созданы и функционируют единые дежурно-диспетчерские службы муниципальных образований. В соответствии с указом Президента РФ от 15 февраля 2006 года № 116 «О мерах по противодействию терроризму» образован национальный антитеррористический комитет. В подразделениях ФСБ России прием сообщений о преступлениях и иной информации, о событиях, угрожающих личной и общественной безопасности, осуществляется дежурными подразделений, которые в процессе дежурства взаимодействуют с другими оперативными службами в установленном порядке. Соответственно, все перечисленные экстренные службы организуют между собой необходимое взаимодействие, что является основой для успешного решения задач оперативного характера.

В настоящее время создана система сообщений по вопросам оперативного реагирования 112. Цели и задачи системы 112 изложены в концепции создания системы 112, которая одобрена распоряжением Правительства Российской Федерации от 25 августа 2008 года № 1240-Р, и таковыми являются: - организация комплекса мер, обеспечивающих ускорение реагирования и упрощение взаимодействия экстренных оперативных служб при вызовах населения. Организация вызова оперативных служб по принципу одного окна, позволяющая обратившемуся по номеру 112 лицу при возникновении происшествия не задумываться о том, какая именно служба ему необходима и какой номер требуется использовать для доступа к ней.

Контрольные вопросы и задания.

1. Перечислите службы жизнеобеспечения города, поселения.
2. Какие вопросы взаимодействия пожарной охраны и полиции города предусматриваются документами о взаимодействии?
3. Проанализируйте роль ЕДДС поселения во взаимодействии оперативных служб.
4. Какова роль органов исполнительной власти и местного самоуправления во взаимодействии оперативных служб?

ГЛАВА 4. ОРГАНИЗАЦИЯ ПРОФЕССИОНАЛЬНОЙ ПОДГОТОВКИ ЛИЧНОГО СОСТАВА ГОСУДАРСТВЕННОЙ ПРОТИВОПОЖАРНОЙ СЛУЖБЫ

§ 4.1. Организация профессиональной подготовки личного состава подразделений федеральной противопожарной службы Государственной противопожарной службы

Профессиональное обучение (подготовка) предполагает обучение поступающего гражданина на службу или работу по той или иной профессии – получение им знаний, умений, навыков и формирование компетенций, необходимых для выполнения определенных трудовых, служебных функций (определенных видов трудовой, служебной деятельности). Под профессиональным обучением по программам профессиональной подготовки по профессиям рабочих и должностям служащих понимается профессиональное обучение лиц, ранее не имевших профессии рабочего или должности служащего. Профессиональное обучение направлено на приобретение лицами различного возраста профессиональной компетенции, в том числе для работы с конкретным оборудованием, технологиями, аппаратно-программными и иными профессиональными средствами, получение указанными лицами квалификационных разрядов, классов, категорий по профессии рабочего или должности служащего без изменения уровня образования. Профессиональная подготовка – ускоренное приобретение навыков, необходимых для выполнения определенной работы, отдельных видов деятельности. Профессиональная подготовка не сопровождается повышением образовательного уровня обучающегося. (ст. 2 п.13 ФЗ «Об образовании в РФ»)

Профессиональная подготовка в подразделениях системы Государственной противопожарной службы – это организованный и целенаправленный процесс овладения и постоянного совершенствования профессиональных знаний, умений и навыков, необходимых для успешного выполнения задач, возложенных на личный состав органов управления и подразделений пожарной охраны (п.4 Порядок подготовки личного состава пожарной охраны) [24].

В изменившихся экономических отношениях в России быстро происходит интенсификация и глобализация базовых отраслей рыночной системы хозяйствования, наблюдается быстрый рост среднего и малого предпринимательства, бурно развивается сфера услуг, что в свою очередь зачастую создает повышенную пожарную опасность. В таких условиях возрастают и усложняются задачи по обеспечению пожарной безопасности производственной сферы и сферы услуг, а также повышается опасность и сложность оперативной работы пожарных. Профессия пожарных трудна, опасна и требует высокой стрессоустойчивости и превосходного владения профессиональными навыками. Именно поэтому обучение пожарных – очень

важный и ответственный процесс, который следует осуществлять систематически и на высоком современном профессиональном уровне.

Обучение личного состава караулов пожарно-спасательных частей проходит в достаточно интенсивной форме и включает в себя овладение теоретическими знаниями, и привитие практических навыков в сфере осуществления пожарной безопасности, тушения пожаров и проведения аварийно-спасательных работ.

Кандидаты на службу (работу), трудоустроившись в пожарно-спасательную часть на должность пожарного, диспетчера пункта связи, водителя пожарного автомобиля и др. категории, до исполнения ими служебных (трудовых) обязанностей проходят профессиональную подготовку. Данная подготовка включает в себя изучение нескольких базовых предметов (теоретический курс), и прохождения практического курса (дежурство в карауле), без выезда на пожары и чрезвычайные ситуации, после чего предусматривается сдача зачетов и экзаменов.

Обучение профессиональных пожарных предполагает изучение правил осуществления профилактики пожаров в населенных пунктах, на предприятиях и объектах различного назначения, глубокое знание пожарной и аварийно-спасательной техники, пожарного инструмента и аварийно-спасательного оборудования, средств связи и управления, тактических приемов тушения пожаров и прочих знаний, необходимых для выполнения обязанностей по служебной (рабочей) деятельности.

Кроме того, в курс обучения входит пожарно-строевая подготовка, освоение навыков оказания доврачебной медицинской помощи пострадавшим, а также психологическая подготовка будущих сотрудников федеральной противопожарной службы ГПС. Еще требуется немаловажный для пожарного момент – отличная физическая подготовка и выносливость.

Большое внимание при организации и осуществлении профессиональной подготовки личного состава подразделений ФПС ГПС уделяется практической направленности занятий, учитываемой при проведении всего процесса обучения. И конечно, при участии обучаемых в реальном тушении пожаров, к ним предъявляются менее жесткие требования, нежели к пожарным имеющим опыт практической работы. Например, обучающихся не допускают к работе на высотах, в непригодной для дыхания среде, в зоне непосредственного контакта с огнём, а также к работе с компрессорным оборудованием и другими установками, требующими специальных знаний и большого опыта работы.

Основными задачами профессиональной подготовки являются:

- подготовка квалифицированных кадров для решения задач по обеспечению пожарной безопасности, проведению боевых действий по тушению пожаров и ликвидации последствий чрезвычайных ситуаций природного и техногенного характера;

- получение личным составом подразделений пожарной охраны профессиональных тактических и специальных знаний, необходимых практических навыков и умений, позволяющих успешно организовывать и

решать задачи по обеспечению пожарной безопасности, проведению боевых действий по тушению пожаров и ликвидации ЧС;

- совершенствование навыков руководящего состава органов управления по руководству, обучению и воспитанию подчиненных, внедрению в практику оперативно-служебной деятельности достижений науки и техники, передовых форм и методов работы;

- формирование профессионального самосознания личного состава подразделений пожарной охраны, чувства ответственности, стремления к постоянному совершенствованию своего профессионального мастерства с учетом специфики оперативно-служебной деятельности;

- обучение личного состава подразделений пожарной охраны безопасным приемам при проведении боевых действий по тушению пожаров и ликвидации ЧС;

- выработка и постоянное совершенствование у личного состава подразделений пожарной охраны практических умений и навыков в вопросах осуществления профилактики пожаров, при проведении боевых действий по тушению пожаров и ликвидации ЧС;

- формирование высокой психологической устойчивости личности пожарного, развитие наблюдательности, бдительности, общего и тактического мышления и других профессионально-психологических качеств;

- совершенствование навыков обращения с пожарной и аварийно-спасательной техникой, пожарно-техническим и аварийно-спасательным оборудованием, средствами связи и электронно-вычислительной техникой.

Все современные производства характеризуется повышенными требованиями к уровню образования и профессиональной подготовке сотрудников (работников). Профессиональное обучение (начальное, среднее и высшее) организуется главным образом в образовательных организациях, однако, и работодателю (пожарно-спасательные части, отряды ФПС ГПС) предоставлено право, непосредственно осуществлять профессиональную подготовку определенной категории сотрудников (работников).

Организация профессиональной подготовки сотрудников (работников) непосредственно работодателем имеет значение для обеих сторон: работодатель получает рабочую силу, подготовленную с учетом организации труда и производства в конкретной организации (сфере производства), а работник приобретает необходимые профессиональные навыки (совершенствует их) и повышает тем самым конкурентоспособность на рынке труда, расширяет возможности самореализации.

Деятельность по овладению профессиональными знаниями, умениями и навыками, поддержание их на должном уровне и стремление к достижению профессионального мастерства является служебной обязанностью всего личного состава ФПС ГПС. В подразделениях ФПС ГПС не имеющих в соответствии с штатным расписанием определенных специалистов, функции организационного и методического обеспечения подготовки личного состава, оказания помощи и контроля её состояния, возлагаются на наиболее

подготовленное лицо из числа среднего или старшего начальствующего состава, как правило, на заместителя начальника подразделения.

Подразделения ФПС ГПС (пожарно-спасательные части, отряды, отделы, отделения, группы) самостоятельны в осуществлении процесса обучения, учебно-методической работы, совершенствовании и развитии учебной материально-технической базы, выборе средств и методов обучения, определении тематики самостоятельного обучения. А также, проведение текущего контроля успеваемости и степени подготовленности личного состава, определении тематики подготовки личного состава дежурного караула (смены), служебной подготовки, последовательности в планировании и количестве часов выделяемых на их изучение, в разработке и утверждении документов планирования и иных видов деятельности не противоречащих нормативным актам МЧС России.

Руководитель подразделения ГПС не вправе изменять количество учебных часов в сторону их уменьшения и пересматривать в сторону послабления методические указания, установленные нормативно-правовыми актами и руководящими документами МЧС России, регламентирующими организацию и проведение профессиональной подготовки. Руководитель подразделения, в котором организована профессиональная подготовка, несет в установленном порядке ответственность за:

- ✓ выполнение отнесенных к его компетенции функций по обеспечению профессиональной подготовки личного состава;
- ✓ реализацию плана профессиональной подготовки, программ подготовки личного состава;
- ✓ снижение качества подготовки личного состава (отделений, караулов);
- ✓ нарушение сроков и порядка подведения итогов и представления отчета о состоянии подготовки;
- ✓ нарушение правил охраны труда и несоблюдение безопасных условий при проведении занятий.

В части осуществления профессиональной подготовки руководители подразделений обязаны:

- организовывать профессиональную подготовку личного состава и лично проводить занятия по темам, установленным учебной программой и другими нормативными документами, а также особо важным темам;
- обеспечивать контроль организации и проведения занятий в дежурных караулах (группах), проверку конспектов и записей в специальных тетрадях рядового и начальствующего состава подразделения;
- не менее одного раза в квартал рассматривать на оперативных совещаниях (собраниях с личным составом подразделения) по итогам работы за период года состояние профессиональной подготовки личного состава во взаимосвязи с показателями оперативно-служебной деятельности;
- подводить итоги учебы личного состава за прошедший учебный год и определять задачи на новый учебный год;

- создавать необходимую обстановку и условия, стимулирующие у личного состава потребность в постоянном повышении профессиональных знаний по специальности, умений решать оперативно-служебные задачи, навыков в работе с закрепленной пожарной и аварийно-спасательной техникой, пожарным инструментом и аварийно-спасательным оборудованием, средствами связи и управления, специальной техникой;

- совершенствовать имеющиеся и внедрять новые формы и методы обучения сотрудников и работников;

- проводить работу по развитию и оснащению учебно-материальной базы подразделения. Для проведения занятий с личным составом в каждом подразделении пожарной охраны должен быть оборудован учебный класс обеспеченный техническими средствами обучения, учебной литературой и наглядными пособиями;

- давать оценку подчиненному по службе руководителю учебной группы за состояние подготовленности личного состава к выполнению задач по тушению пожаров и проведению АСР;

- осуществлять в течение учебного года проверку знаний, умений и навыков личного состава в ходе семинарских и практических занятий, зачетов, экзаменов, собеседований и других форм.

Начальник караула (смены) несет ответственность за качество подготовки личного состава возглавляемого им караула (смены), лично организует и проводит занятия и мероприятия, предусмотренные планом профессиональной подготовки и расписанием занятий (п.19 Порядок подготовки личного состава пожарной охраны) [24].

Основным организационным документом при планировании профессиональной подготовки в учебном году является приказ начальника подразделения пожарной охраны об итогах профессиональной подготовки органа управления, подразделения пожарной охраны (пожарно-спасательной части, отряда ГПС ФПС) в текущем учебном году и задачах на следующий учебный год, в котором:

√ отражаются итоги и анализ профессиональной подготовки личного состава подразделения пожарной охраны за прошедший учебный год;

√ определяются цели и задачи на следующий учебный год;

√ утверждаются тематические планы по организации профессиональной подготовки на следующей учебный год;

√ назначаются лица, ответственные за организацию учебного процесса.

Основными документами по планированию профессиональной подготовки подразделения пожарной охраны (пожарно-спасательной части, отряда ГПС ФПС) в учебном году являются:

– план профессиональной подготовки подразделений (Прил. 9);

– годовой план распределения времени по предметам и месяцам обучения для личного состава караулов (Прил. 10);

– тематический план занятий по боевой подготовке личного состава караулов (Прил. 12);

– расписание занятий (Прил. 11).

Профессиональная подготовка личного состава подразделений пожарной охраны (сотрудников, работников) включает следующие виды:

Специальное первоначальное обучение;

Обучение по образовательным программам:

– основного общего и среднего общего образования, интегрированного с дополнительными общеразвивающими программами, имеющими целью подготовку несовершеннолетних обучающихся к военной или иной государственной службе;

– среднего профессионального образования;

– высшего образования;

– дополнительного профессионального образования.

Боевая подготовка личного состава дежурных караулов (смен);

Служебная и физическая подготовка;

Повышение квалификации;

Переподготовка;

Стажировка;

Самостоятельная подготовка.

Основу для планирования профессиональной подготовки личного состава ФПС ГПС составляет план профессиональной подготовки на год. План профессиональной подготовки личного состава ФПС ГПС ежегодно, до начала нового учебного года, разрабатывается структурным подразделением органа, специально уполномоченного решать задачи в области гражданской обороны и задачи по предупреждению и ликвидации чрезвычайных ситуаций по субъекту Российской Федерации (Главным управлением МЧС России по субъекту РФ).

В пожарно-спасательных частях ФПС ГПС на основании плана профессиональной подготовки ГУ МЧС России по субъекту Российской Федерации с учетом требований Программы подготовки и стоящих перед подразделением задач, самостоятельно разрабатывается, утверждается и реализуется аналогичный план профессиональной подготовки подразделения ФПС ГПС.

Контрольные вопросы и задания.

1. Как отразится на подготовке личного состава ФПС ГПС интенсификация и глобализация базовых отраслей экономики страны?

2. Перечислите особенности подготовки личного состава подразделений ФПС ГПС.

3. Перечислите основные задачи подготовки личного состава подразделений ФПС ГПС.

4. На какое должностное лицо в пожарно-спасательных частях ФПС ГПС возлагаются функции организационного и методического обеспечения подготовки личного состава подразделения?

5. Назовите виды обучения, применяемые в системе профессиональной подготовки личного состава ФПС ГПС (сотрудники, работники).

§ 4.2. Специальное первоначальное обучение

Кандидаты, впервые принимаемые на службу (работу) в систему ГПС по контракту (договору) или посредством назначения на должности, прежде чем приступить к самостоятельному исполнению служебных обязанностей, проходят специальное первоначальное обучение. Специальное первоначальное обучение – процесс обучения лиц, впервые принятых на службу (работу) в ФПС ГПС, для самостоятельного выполнения ими обязанностей по должности (пожарного, водителя пожарного автомобиля, диспетчера (радиотелефониста) пункта связи пожарно-спасательной части, мастера газодымозащитной службы и др).

Лица, принятые на службу (работу) в ФПС ГПС приказом руководителя (начальника) подразделения, имеющего право назначения на должность, назначаются на штатные должности рядового и младшего начальствующего состава, а также среднего и старшего начальствующего состава и проходят специальное первоначальное обучение. Специальное первоначальное обучение проводится последовательно в три этапа:

- √ индивидуальное обучение по месту службы;
- √ курсовое обучение;
- √ стажировка в занимаемой должности по месту службы.

4.2.1. Индивидуальное обучение по месту службы

Специальное первоначальное обучение лиц, впервые принятых на службу (работу) в подразделения ФПС ГПС (пожарно-спасательные части, отряды ФПС ГПС) на должности рядового и начальствующего состава, проводится индивидуально по месту предстоящей работы, начиная со дня назначения кандидата на должность. Индивидуальное обучение по месту службы (работы) предусматривает теоретические и практические занятия.

При поступлении на службу (работу) в подразделение ФПС ГПС начальник подразделения, где будет проходить индивидуальная подготовка, обязан представить обучаемого личному составу, объявить приказ об организации индивидуального обучения, которым назначить руководителя обучения и наставника. Индивидуальное обучение по месту службы проводится под руководством одного из заместителей начальника подразделения пожарной охраны. За обучаемым закрепляется наставник из числа наиболее опытных сотрудников (работников) подразделения.

Руководитель индивидуального обучения лица, проходящего индивидуальное обучение по месту службы, обязан:

- разработать и утвердить программу индивидуального обучения по месту службы;
- создать обучаемому условия для занятий, обеспечить его руководящими документами, методическими разработками и учебной литературой;

- установить и обеспечить порядок контроля усвоения учебного материала и формирования умений, навыков и компетенций обучаемого;
- изучать в ходе подготовки деловые и моральные качества обучаемого.

Наставник лица, проходящего индивидуальное обучение по месту службы, обязан:

- создать обучаемому условия для закрепления теоретических знаний, приобретения практических навыков и умений в период прохождения практического курса индивидуального обучения по месту службы;
- вносить предложения по совершенствованию учебного процесса;
- по завершении индивидуального обучения по месту службы дать характеристику обучаемого, в том числе внести рекомендации о целесообразности его назначения на соответствующую должность.

Для проведения занятий в период индивидуального обучения по месту службы, руководитель подразделения в котором будет проводиться подготовка (ПСЧ, отдел, группа) организует разработку плана прохождения индивидуального обучения, в котором предусматривается изучаемая тематика и сроки обучения.

Индивидуальное обучение лиц, впервые принятых на службу (работу) в составе дежурных караулов (смен), на должности рядового и младшего начальствующего состава (пожарных, пожарных-спасателей, командиров пожарных расчетов, водителей пожарных автомобилей, мастеров газодымозащитной службы (далее – ГДЗС), инструкторов по пожарной профилактике), радиотелефонистов (диспетчеров) проводится – в течение 10 рабочих дней по 6 часов ежедневно (теоретическая часть). А также 5 дежурств в закрепленном дежурном карауле (практическая часть), без выезда на проведение боевых действий по тушению пожаров и ликвидацию ЧС.

Кандидаты, принятые на службу (работу) не связанную с исполнением обязанностей в составе дежурных караулов (смен) проходят индивидуальное обучение продолжительностью 15-20 рабочих дней, по 8 часов ежедневно, из которых 2 часа отводятся на самостоятельное изучение пройденного материала.

Индивидуальное обучение по месту службы должно проводиться на основании программы индивидуального обучения по месту службы лица, впервые принятого на службу в орган управления, подразделение пожарной охраны. Программа индивидуального обучения по месту службы должна предусматривать перечень тем по осваиваемой должности индивидуального обучения по месту службы (работы) лиц, впервые принятых на службу (работу) в подразделения пожарной охраны и отражать специфику района выезда подразделений пожарной охраны.

Практическая часть подготовки таких лиц, которые трудоустраиваются на должности радиотелефонистов (диспетчеров), проводится на пункте связи подразделения ФПС ГПС и ЕДДС (ЦУКС, ЦППС) территориальной пожарной охраны, в обязательном порядке для подразделений ГПС, входящих в состав пожарной охраны муниципального образования (закрытого административного территориального образования), проводится на территориях, в которых созданы

ЕДДС (ЦУКС, ЦППС). Для лиц принятых на должности старших мастеров (мастеров) ГДЗС, практическая часть обучения помимо ознакомления с работой обслуживающего поста (базы) ГДЗС подразделения по месту предстоящей работы, проводится на базе ГДЗС пожарной охраны субъекта Российской Федерации (пожарной охраны муниципального образования, пожарной охраны закрытого административного территориального образования).

Для организации индивидуальной подготовки рядового и младшего начальствующего состава в подразделении ФПС ГПС отдельно для каждой должностной категории сотрудников (работников) составляются расписания занятий, с раскреплением тематики обучения соответствующего тематического плана.

Руководителями занятий в ходе подготовки к их проведению разрабатываются методические планы. Допускается иметь в подразделении типовые методические планы проведения занятий. В системе индивидуального обучения осуществляется учет проведенных занятий в специальном журнале учета занятий.

При организации практической части индивидуального обучения рядового и младшего начальствующего состава в подразделении ФПС ГПС ее руководителем является назначенный приказом (распоряжением) начальника подразделения ГПС наставник. В ходе выполнения проделанной работы в период практической части обучения осуществляется учет посещаемости и успеваемости личного состава, проходящего индивидуальное обучение.

При организации практической части подготовки в ЕДДС (ЦУКС, ЦППС) и базе ГДЗС территориальной пожарной охраны, руководитель обучения назначается приказом начальника органа, специально уполномоченного решать задачи гражданской обороны, задачи по предупреждению и ликвидации чрезвычайных ситуаций субъекта Российской Федерации.

Наставник, при организации практической части индивидуального обучения обязан:

- создать обучаемому необходимые условия для закрепления теоретических знаний, приобретения практических навыков и умений в период прохождения практического курса;
- вносить предложения по совершенствованию учебного процесса;
- по завершении индивидуальной подготовки дать характеристику обучаемого, в том числе вносить рекомендации о целесообразности его назначения на соответствующую должность.

В период прохождения индивидуального обучения запрещается включать обучаемого в состав расчетов и использовать для несения караульной службы, а также привлекать к участию в мероприятиях и работах, при которых могут возникнуть в связи с профессиональной неподготовленностью угроза его жизни, жизни и здоровью других сотрудников (работников), или совершения правонарушений.

По окончании индивидуального обучения, от лиц прошедших обучение квалификационная комиссия принимает зачеты согласно утвержденному перечню вопросов, в объеме изученного тематического плана индивидуальной подготовки. А также по правилам охраны труда и практике работы с техническими средствами, приборами и оборудованием с учетом особенностей выполнения обязанностей по должности, специфики охраняемых объектов и положений отраслевых документов.

Для проведения испытаний приказом руководителя подразделения, на базе которого проводилось первоначальная подготовка, создается квалификационная комиссия в составе 3-5 человек. Результаты работы квалификационной комиссии оформляются протоколом о приеме экзамена (зачета), на основании которого заполняется первый раздел Заключения о прохождении индивидуального обучения по месту службы.

Заключение утверждается руководителем (начальником) подразделения, (отряда, ПСЧ, отдела, отделения, группы) которое является основанием для издания приказа о назначении на должность. Лица, не прошедшие индивидуальное обучение или получившие при сдаче зачета неудовлетворительные оценки, подлежат увольнению в порядке и по основаниям, предусмотренным законодательством Российской Федерации о труде [1]. Приказ об их увольнении издается руководителями подразделений ФПС ГПС которым предоставлено право назначать на должность и увольнять, соответствующую категорию сотрудников (работников).

Лица, завершившие индивидуальную подготовку по месту службы (работы) и успешно сдавшие (экзамены) зачеты, допускаются приказом начальника подразделения (органа) к самостоятельному исполнению обязанностей по должности, за исключением:

- работ на высотах (на занятиях, учениях, пожарах);
- в зоне непосредственного контакта с огнем;
- связанных с использованием средств защиты органов дыхания и зрения;
- с компрессорами для наполнения газовых баллонов и сосудов;
- с механизированным аварийно-спасательным инструментом;
- со специальными агрегатами пожарной и аварийно-спасательной техники (для водителей);
- осуществления административной практики (для лиц проходивших профессиональную подготовку в органах государственного пожарного надзора).

4.2.2. Курсовое обучение

Курсовое обучение рядового и начальствующего состава подразделений ФПС ГПС, организуется и проводится в пожарно-технических образовательных учреждениях дополнительного профессионального образования, «Учебные центры федеральной противопожарной службы» (далее – учебные центры) и в структурных подразделениях ФПС ГПС (далее – учебные пункты). Учебные

центры и учебные пункты лицензируют свою деятельность в Министерстве образования Российской Федерации на осуществление образовательной деятельности и разрешения МЧС России на проведение обучения соответствующих категорий слушателей. В соответствии с ежегодно разрабатываемыми кадровыми органами региональных центров МЧС России планами комплектования и разрядками, а также разрабатываемыми учебными центрами (пунктами) ГУ МЧС России субъекта Российской Федерации и структурными подразделениями, в функции которых входят вопросы организации пожаротушения, службы и подготовки, проведения аварийно-спасательных работ.

Кадровые органы региональных центров, ГУ МЧС России на основе анализа текучести и сменяемости личного состава, имеющегося и предполагаемого комплекта, формируют ежегодный план – график учебных сборов в котором указывают категории обучаемых, формы профессиональной подготовки и сроки проведения обучения. Перечень учебных центров и учебных пунктов, количество обучаемых, порядок и сроки (даты) проведения курсового обучения определяются ежегодными планами – графиками комплектования учебных сборов, утвержденных приказами руководителей (начальников) ГУ МЧС России по субъектам РФ. Планы – графики комплектования учебных сборов заблаговременно доводятся до учебных центров и учебных пунктов.

В сроки, определяемые планами-графиками проведения курсового обучения в учебном центре (учебном пункте) ФПС ГПС, но не позднее, чем по истечении одного года со дня завершения индивидуального обучения по месту службы (работы), сотрудники (работники), включая проходящих испытательный срок, на основании направляемых в подразделения приказов (телефонограмм-вызовов) начальника органа, специально уполномоченного решать задачи гражданской обороны, задачи по предупреждению и ликвидации чрезвычайных ситуаций субъекта Российской Федерации, направляются на курсовое обучение [24 п.38].

Если до начала обучения очередной группы в учебном центре (учебном пункте) остается менее 10 дней, или если с начала обучения очередной группы прошло не более 10 дней, то допускается направлять вновь принятых на службу (работу) лиц непосредственно на курсовое обучение, минуя индивидуальное обучение по месту предстоящей службы.

Направляя подчиненного сотрудника (работника) на курсовое обучение, начальник соответствующего органа управления (подразделения) ФПС ГПС обязан обеспечить:

- оформление и выдачу сотруднику (работнику) командировочного удостоверения с отметкой об убытии, выписку из приказа о назначении на должность, выписку из журнала учета проведенных инструктажей по охране труда, а также иных документов, необходимость наличия которых у обучаемого указывается в каждом конкретном случае в приказах, указаниях, письмах, телефонограммах начальника органа, специально уполномоченного решать

задачи гражданской обороны, задачи по предупреждению и ликвидации чрезвычайных ситуаций по субъекту Российской Федерации;

- финансирование командировочных расходов сотрудника (работника), связанных с обучением в учебном центре, учебном пункте;

- проверку внешнего вида, экипировку подчиненного;

- провести инструктаж о поведении в пути следования и в процессе обучения.

Сотрудники (работники), уходя на курсовое обучение, наряду с перечисленными документами при себе обязаны иметь:

- паспорт;

- служебное удостоверение (при его наличии);

- форменное обмундирование по сезону,

- спортивную форму одежды,

- письменные принадлежности,

- туалетные принадлежности и предметы личной гигиены.

При прохождении курсового обучения слушатели обязаны освоить учебные предметы в полном объеме, предусмотренные программами подготовки, соблюдать дисциплину, порядок и сроки прохождения входного, промежуточного и итогового контроля, а также сдать предусмотренные зачеты и экзамены.

Слушатели, выполнившие в полном объеме программу курсового обучения и успешно сдавшие выпускные экзамены (зачеты) в учебном центре (пункте), считаются прошедшими специальное первоначальное обучение. Результаты курсового обучения и предложения по дальнейшему использованию выпускников отражаются руководителем учебного центра (пункта) в заключении, после чего заключение направляется в установленном порядке в подразделение ФПС ГПС по месту службы (работы).

С сотрудниками и работниками, отчисленными в период прохождения курсового обучения по отрицательным мотивам (нарушение служебной дисциплины, неуспеваемость, нежелание проходить дальнейшее обучение по неуважительным причинам) расторгается контракт (договор) по месту службы (работы) в ФПС ГПС.

Содержание тематики и продолжительность курсового обучения определяется учебными программами для каждой категории обучаемых, которые разрабатываются и реализуются образовательными организациями, с учетом особенностей охраняемых поселений (объектов), а также имеющейся в подразделении пожарной и аварийно-спасательной техники, пожарного инструмента и специального оборудования.

По окончании курсового обучения начальники образовательных организаций издают приказы об окончании слушателями курсового обучения и направлении выпускников для дальнейшего прохождения службы в орган управления, подразделение пожарной охраны. В подразделении, в органе управления по месту службы (работы) лица прошедшие курсовое обучение проходят стажировку:

– в дежурном карауле (смене) в течение - 5 дежурств под руководством наставника;

– для сотрудников (работников) с другим режимом работы, в течение - 10 дней ежедневно.

По окончании стажировки личный состав допускается к самостоятельному исполнению обязанностей по должности, без ограничений, приказом начальника (руководителя) подразделения ФПС ГПС. Копия приказа о допуске к самостоятельному исполнению обязанностей по должности, и заключение с отметкой о допуске направляются в кадровые органы по месту службы (работы) личного состава подразделения пожарной охраны для приобщения к личным делам.

После прохождения стажировки в подразделении по месту предстоящей службы (работы), водители направляются в ГУ МЧС России по субъекту Российской Федерации для сдачи экзаменов квалификационной комиссии на право управления пожарным (аварийно-спасательным) автомобилем и присвоения соответствующей квалификации. Экзамены водители сдают в порядке, определяемом Инструкцией о порядке присвоения квалификации водителя пожарного автомобиля и выдачи свидетельства на право работы на пожарном автомобиле в ФПС ГПС. На основании оценки результатов курсового обучения и сдачи экзаменов квалификационной комиссии (для водителей) личный состав ФПС ГПС допускается к самостоятельному исполнению обязанностей по должности приказом (распоряжением) начальника подразделения.

Сотрудники (работники) переведенные из другого подразделения ФПС ГПС, или ранее уволенные и повторно принятые на службу на должности, в которых они проходили службу (при перерыве в работе не более 3-х лет), допускаются к самостоятельному исполнению обязанностей приказом начальника (руководителя) подразделения ФПС ГПС после прохождения стажировки. На период стажировки приказом начальника органа управления, подразделения пожарной охраны за обучаемым закрепляется руководитель стажировки.

Начальники караулов (смен) допуск к самостоятельному руководству тушением пожаров; водители и приравненные к ним лица других должностных категорий, осуществляющие управление пожарными (аварийно-спасательными) автомобилями; радиотелефонисты (диспетчеры) и лица, осуществляющие их подмену, - допускаются к самостоятельному исполнению соответствующих должностных обязанностей приказом (распоряжением) начальника подразделения ФПС ГПС, только после изучения района выезда (охраняемого объекта), основных тактико-технических данных автомобилей (судов), средств связи, имеющихся в подразделении, расписания выезда (плана привлечения сил и средств), прохождения стажировки в дежурной смене продолжительностью не менее 5-и дежурств (начальники дежурных караулов, смен) – в дежурном карауле, возглавляемом начальником подразделения или его заместителем и сдачи экзамена комиссии подразделения.

К работе по обслуживанию электроустановок, с сосудами, работающими под высоким давлением, компрессорами для наполнения газовых баллонов, на

автолестницах и коленчатых подъемниках (водители), с механизированным (электрическим, гидравлическим, пневматическим) пожарным и аварийно-спасательным инструментом и оборудованием личный состав допускается приказом (распоряжением) начальника подразделения ФПС ГПС только после:

- прохождения подготовки в установленном порядке по утвержденным МЧС России специальным программам в учебных центрах (учебных пунктах), имеющих пакет лицензий (разрешений): МЧС России, Министерства образования Российской Федерации, соответствующих органов энергетического и технического надзора; предприятий-изготовителей техники и оборудования – на осуществление преподавательской деятельности по обучению соответствующих категорий слушателей;

- получения в учебном центре (учебном пункте) свидетельства установленного образца, подтверждающего получение дополнительной квалификации.

Личный состав подразделений ФПС ГПС, не прошедший в течение года курсовое обучение и стажировку, не выполнивший иные установленные требования, к самостоятельному исполнению обязанностей по должности не допускается. С данными сотрудниками (работниками) контракт о прохождении службы (работы) расторгается в порядке, установленном законодательством.

Контрольные вопросы и задания.

1. Назвать этапы специального первоначального обучения лиц поступивших на службу (работу) в подразделения ФПС ГПС.

2. Дайте характеристику практической части обучения лиц поступающих на должность пожарного при индивидуальном обучении по месту службы.

3. Перечислить документы планирования индивидуального обучения, по месту службы пожарных, проводимого в пожарно-спасательной части ФПС ГПС.

4. Перечислить ограничения, которые устанавливаются в отношении лиц, завершивших индивидуальное обучение по месту службы и допущенных к самостоятельному исполнению обязанностей по должности.

5. Назвать основные отличия индивидуального и курсового обучения пожарных.

§ 4.3. Боевая подготовка личного состава дежурных караулов (смен) пожарно-спасательных частей

Личный состав караулов (смен) пожарно-спасательных частей в период осуществления дежурства систематически поддерживает уровень профессиональной компетентности в процессе проводимых занятий с составом дежурного караула (смены).

Боевая подготовка личного состава караулов – процесс приобретения и поддержания на необходимом уровне знаний, умений и навыков, реализуемый посредством теоретической и практической подготовки личного состава карау-

лов (смен) к проведению боевых действий по тушению пожаров и ликвидации ЧС [24 п.51].

В рамках мероприятий пожарно-спасательного гарнизона к занятиям по боевой подготовке личного состава караулов может привлекаться личный состав органов управления, иных подразделений пожарной охраны, а также аварийно-спасательных и восстановительных служб, входящих в состав гарнизона.

Порядок организации и проведения занятий по подготовке личного состава дежурных караулов (смен) ежегодно устанавливается приказом (распоряжением) руководителя (начальника) подразделения ФПС ГПС на основе приказов руководителей ГУ МЧС России по субъектам Российской Федерации. В приказе территориальных органов анализируются результаты профессиональной подготовки личного состава за истекший год и утверждаются документы планирования подготовки на предстоящий:

- годовой план распределения времени по предметам и месяцам обучения для личного состава караулов (Прил. 10);
- тематический план занятий по боевой подготовке личного состава караулов на учебный год (Прил. 12);
- устанавливается перечень нормативов по пожарно-строевой подготовке;
- устанавливается перечень объектов, подлежащих обязательному оперативно-тактическому изучению;
- назначаются лица ответственные за организацию учебного процесса по боевой подготовке личного состава караулов.

Учебный год в системе боевой подготовки личного состава дежурных караулов (смен) начинается с первого караула, 13 – 16 января, оканчивается 13 – 16 декабря. Занятия планируются и проводятся в период несения службы в дежурных караулах, продолжительностью 4-6 учебных часов, из которых 1 учебный час отводится на отработку нормативов по ПСП и 1 учебный час - на физическую подготовку, в соответствии с распорядком дня несения караульной службы [24 п.55].

Занятия по боевой подготовке с личным составом караула, как правило, предусматриваются распорядком в первой половине дня, продолжительность учебного часа составляет 45 минут. Занятия проводятся в соответствии с расписанием занятий по боевой подготовке личного состава караулов, которое разрабатывается на месяц и утверждается начальником подразделения пожарной охраны не позднее 25 числа месяца, предшествующего периоду подготовки.

Для организации и проведения занятий с личным составом караулов в каждом подразделении оборудуется учебный класс, а также предусматриваются помещения, здания и сооружения в соответствии с Нормами проектирования объектов пожарной охраны.

Для организации и проведения боевой подготовки личного состава караулов (смен) в пожарно-спасательных частях, ответственными лицами за подготовку составляются документы планирования, а именно:

- годовой план распределения времени по предметам и месяцам обучения для личного состава караулов (Прил. 10);
- тематический план занятий по боевой подготовке личного состава караулов на учебный год (Прил. 12);
- расписание занятий по боевой подготовке с личным составом караулов (смен) пожарно-спасательной части на месяц (Прил. 11).

Последовательность изучения планируемых тем и количество часов на их отработку определяется в зависимости от оперативной – тактической характеристики района выезда, или охраняемого объекта и особенностью задач выполняемых подразделением в течение всего календарного года.

Допускается предусматривать тематическим планом и расписанием занятий изучение личным составом отдельных тем теоретических и практических разделов в процессе самостоятельной учебы. Результаты учитываются в журнале учета занятий, посещаемости и успеваемости личного состава караулов (смен), с предоставлением обучаемыми отчетов по изученным темам руководителю (начальнику) подразделения в установленном им порядке.

Сотрудникам (работникам), пропустившим занятия, руководителями занятий выдаются индивидуальные задания по пропущенным темам для самостоятельного изучения, после выполнения, которых сотрудники (работники) проходят собеседование с руководителем занятий. Учет выдачи и выполнения индивидуальных заданий также ведется в журнале учета занятий по подготовке личного состава дежурных караулов (смен). Изучаемые в ходе занятий темы конспектируются личным составом в специальных тетрадях, форма которых устанавливается территориальным органом МЧС России.

Журнал учета занятий, посещаемости и успеваемости личного состава караулов является основным документом учета работы и выполнения тематических планов, программ подготовки и расписаний занятий в дежурных караулах (сменах). В журнал вписывают все виды занятий, выставляют оценки личному составу по результатам текущего контроля, а также отметки о зачетах и экзаменационные оценки.

Лица, проводящие теоретические занятия с личным составом караулов и занятия по проведению пожарно-тактических учений, занятия по решению пожарно-тактических задач, должны использовать план - конспект проведения занятий (Прил. 13). Лица, проводящие практические занятия, должны использовать методический план проведения занятий (Прил. 14). Руководителям занятий, имеющим практический опыт не менее года, допускается иметь типовые методические планы проведения занятий, при этом должна обеспечиваться их своевременная корректировка.

В дни проведения технического обслуживания пожарной и аварийно-спасательной техники практические занятия с выездом в охраняемый район не планируются. Расписание занятий в этот день составляется таким образом, чтобы личный состав расчетов пожарных автомобилей принимал участие в обслуживании вооружения и оборудования которым комплектуется техника. Изучение новых видов пожарной и аварийно-спасательной техники, нормативных

правовых актов и иных документов, поступивших в подразделение, необходимо планировать по соответствующим дисциплинам за счет общего числа часов, и учитывать в журнале учета занятий караула (смены).

В случае перевода органа управления, подразделения пожарной охраны в режим функционирования «Повышенная готовность» или «Чрезвычайная ситуация», а также при проведении боевых действий по тушению пожаров и ликвидации ЧС в часы, отведенные расписанием занятий на боевую подготовку личного состава караулов, допускается приостанавливать процесс обучения личного состава караулов с последующим изучением пропущенного материала в рамках самостоятельной подготовки.

Личный состав подразделений ФПС ГПС, имеющий на вооружении средства защиты органов дыхания и зрения (далее – СИЗОД), проходит тренировки в непригодной для дыхания среде (теплодымокамере) под непосредственным руководством начальника подразделения (заместителя начальника подразделения) ФПС ГПС, на свежем воздухе под руководством начальника дежурного караула (смены). Общее руководство подготовкой газодымозащитников в подразделении возлагается на начальника подразделения, а в карауле - на начальника караула [24 п.19].

Подбор упражнений, степень их сложности, структуру и содержание каждой тренировки определяет лицо, проводящее тренировку (занятие), исходя из особенностей функций подразделения, уровня физической подготовленности и адаптации газодымозащитников к физическим нагрузкам в условиях теплового воздействия.

Для личного состава караулов, имеющего на вооружении СИЗОД, тренировки проводятся в следующем порядке:

- один раз в сезон (летний, зимний) - на огневой полосе психологической подготовки с применением открытого огня;
- один раз в квартал – в непригодной для дыхания среде (теплодымокамере, учебно-тренировочном комплексе);
- один раз в месяц – тренировка на свежем воздухе (нач. караула);

Занятия на огневой полосе психологической подготовки планируются планом боевой подготовки дежурных караулов (смен) и тематическим планом по пожарно-строевой и тактико-специальной подготовке, и проводятся в условиях, максимально приближенных к реальным, с соблюдением правил по охране труда, обеспечением безопасных условий выполнения упражнений и нормативов. Количество тренировок, обеспечивающее удовлетворительный уровень адаптации к воздействию факторов, моделируемых на снарядах огневой полосы психологической подготовки, определяется с учетом срока службы, но не должно быть менее двух в году (по одной в летний и зимний периоды).

При отсутствии в гарнизоне дымокамеры (теплодымокамеры, специального пожарного автомобиля-теплодымокамеры) тренировка может проводиться с использованием приспособленных под дымокамеру зданиях и помещениях организаций и учреждений пожарной охраны, расположенных в районе

(подрайоне) выезда подразделения пожарной охраны. Условия проведения тренировок в таких местах определяется начальником гарнизона.

Проводимые занятия по общественно-государственной подготовке предусматривают изучение тем информационно-воспитательной и правовой работы личного состава подразделений пожарной охраны.

В процессе пожарно-тактической подготовки у личного состава подразделений пожарной охраны формируются и совершенствуются навыки проведения боевых действий по тушению пожаров и ликвидации ЧС в составе отделения и караула. А также совершенствуются пожарно-тактические знания и практические навыки начальствующего состава подразделений пожарной охраны по управлению боевыми действиями при тушении пожаров и ликвидации ЧС. Практические занятия по пожарно-тактической подготовке с выездом на объекты района (подрайона) выезда подразделения пожарной охраны проводятся начальником подразделения пожарной охраны или его заместителем, а начальник караула, командир отделения выступают в роли руководителя тушения пожара.

Пожарно-строевая подготовка проводится путем индивидуального и группового обучения личного состава караулов работе с пожарной, аварийно-спасательной техникой и оборудованием. Занятия по ПСП проводит начальник (помощник начальника) караула (смены) или командир отделения.

Водителей пожарных и аварийно-спасательных автомобилей, а также входящие в состав дежурных караулов, техники по ремонту и обслуживанию транспортных средств, старшие мастера-диагносты, старшие мастера технического контроля, старшие механики по техническому оборудованию, старшие мотористы и мотористы боевую подготовку караулов (смен) проходят совместно со всем личным составом дежурного караула (смены). В практических занятиях они участвуют, как правило, со своим расчетом и выполняют действия в соответствии с табелем обязанностей расчета.

Отработка нормативов по радиационной, химической и биологической защите, оказанию первой помощи пострадавшим должна проводиться согласно расписанию занятий по боевой подготовке личного состава караулов в часы, отведенные расписанием дня на отработку нормативов по ПСП. Перечень нормативов и время на их отработку определяются начальником подразделения пожарной охраны и включаются самостоятельным разделом в тематический план занятий по боевой подготовке личного состава караулов на год. Результаты отработки подлежат регистрации в журнале учета занятий караула с указанием времени выполнения нормативов и выставлением оценок.

Не менее 4 учебных часов в месяц отводится на отработку комплексных упражнений, связанных со спецификой работы пожарных (подъем по штурмовой и трехколенной лестницам, преодоление 100-метровой полосы с препятствиями).

Итоги по отработке нормативов подводятся в дежурном карауле (смене) и в подразделении ФПС ГПС ежеквартально и за год, по итогам определяют лучших по всем должностным категориям. Итоги за год объявляются приказом (распоряжением) начальника подразделения.

Один раз в течение учебного года в органе управления, подразделении пожарной охраны предусматриваются и проводятся соревнования личного состава по ПСП на личное и лично-командное первенство подразделения пожарной охраны.

На планируемых занятиях по физической подготовке подлежат отработке упражнения, способствующие повышению уровня физической подготовленности и выносливости личного состава караулов. Общее количество времени, отводимое на учебные занятия и сдачу контрольных нормативов по физической подготовке, должно составлять 100 часов в год.

Практические занятия на местности, учебных полигонах и объектах проводятся в условиях, максимально приближенных к реальным, с соблюдением правил охраны труда и обеспечением безопасных условий выполнения упражнений и нормативов. Перечень объектов, подлежащих оперативно-тактическому изучению, определяют начальник гарнизона и начальник подразделения пожарной охраны, отдавая при этом приоритет занятиям на пожаро-взрывоопасных объектах и объектах с массовым пребыванием людей.

В объектовых подразделениях пожарной охраны тематический план должен предусматривать проведение не менее 80 % практических занятий непосредственно на охраняемом объекте, а остальные практические занятия должны проводиться на объектах, расположенных в подрайоне выезда, установленного для такого подразделения.

Планами подготовки личного состава дежурных караулов (смен) предусматривается проведение пожарно-тактических занятий (далее - ПТЗ) и пожарно-тактических учений (далее - ПТУ). Не предусмотренные планом подготовки личного состава дежурных караулов (смен) ПТЗ и ПТУ, планируются планами гарнизонных мероприятий. К участию в ПТУ привлекают подразделения с тем, чтобы все дежурные караулы (смены) участвовали в них равное количество раз, а руководитель (начальник) каждого подразделения выступил в роли руководителя тушения пожара (далее – РТП), его заместители - в роли должностных лиц на пожаре.

Тренировочные занятия по решению ПТЗ планируются и проводятся с каждым караулом пожарно-спасательной части, один раз - в месяц в дневное время и один раз - в квартал в ночное время

Контрольно-проверочные занятия по решению ПТЗ планируются и проводятся один раз - в квартал с каждым караулом в период контроля (оценки) боевой подготовки личного состава караулов, если караул не привлекался к участию в контрольно-проверочных ПТУ.

В роли руководителей занятий по решению ПТЗ выступают должностные лица, к функциям которых отнесено руководство подразделениями пожарной охраны при проведении боевых действий по тушению пожаров и ликвидации ЧС:

- начальник отряда ФПС или его заместители, допущенные к руководству тушением пожаров и ликвидацией ЧС, - не менее одного занятия в год в каждом подразделении пожарной охраны ФПС, чередуя и равномерно распределяя подразделения между собой;

- должностные лица органов управлений, подразделений пожарной охраны или их заместители, допущенные к руководству тушением пожаров и ликвидацией ЧС, - не менее одного занятия в год в каждом подчиненном подразделении пожарной охраны, чередуя и равномерно распределяя подразделения между собой;

- оперативные дежурные - не менее одного раза в год в каждом подразделении пожарной охраны гарнизона при проведении проверок с охватом личного состава всех караулов (в режимных объектах, организациях - по согласованию с руководством объектов (организаций));

- начальник подразделения пожарной охраны (ПСЧ, СПСЧ) и его заместители, допущенные к руководству тушением пожаров и ликвидацией ЧС, - во всех случаях при проведении занятий по боевой подготовке личного состава караулов, чередуя и равномерно распределяя караулы подразделения между собой.

Во всех случаях проведения занятий по решению ПТЗ и проведения ПТУ на объектах защиты, обеспечивается отработка планов тушения пожаров и карточек тушения пожаров, а в случае необходимости проводится их корректировка. Все пожары, происшедшие в районе выезда подразделения пожарной охраны, должны быть разобраны с личным составом караулов не позднее 30 суток с момента ликвидации пожара. Разбор пожаров проводится в часы дополнительных занятий с целью:

- √ анализа проведения боевых действий по тушению пожаров и ликвидации ЧС;

- √ оценки уровня подготовки караулов подразделений пожарной охраны;

- √ анализа положительных сторон и выявления недостатков в проведении боевых действий по тушению пожаров и ликвидации ЧС;

- √ определения новых приемов и способов проведения боевых действий по тушению пожаров и ликвидации ЧС, использования необходимых огнетушащих веществ, пожарной и аварийно-спасательной техники и средств связи;

- √ анализа оперативно-тактических особенностей объекта пожара, возможных причин возникновения и особенностей развития пожара;

- √ анализа случайных явлений и событий, происшедших при проведении боевых действий по тушению пожаров и ликвидации ЧС, причин происшедших случайностей, решения вопросов охраны труда;

√ разработки мероприятий, направленных на устранение недостатков, имевших место при проведении боевых действий по тушению пожаров и ликвидации ЧС, обобщение и распространение положительного опыта.

Пожарно-тактические учения (ПТУ), в зависимости от цели и методики их проведения подразделяются на виды:

- √ тренировочные;
- √ контрольно-проверочные;
- √ показательные;
- √ опытные;
- √ комплексные.

Тренировочные ПТУ организуют и проводят с целью отработки руководящим составом органов управления, подразделений пожарной охраны навыков в руководстве боевыми действиями по тушению пожаров и ликвидацией ЧС, а также отработки слаженных действий личного состава подразделений пожарной охраны при проведении ими боевых действий по тушению пожаров и ликвидации ЧС.

Все караулы пожарно-спасательных частей гарнизона в течение учебного года должны участвовать в тренировочных ПТУ равное количество раз. Начальник каждого подразделения пожарной охраны и оперативные дежурные, выполняющие функции по руководству проведением боевых действий по тушению пожаров и ликвидации ЧС, – по повышенному рангу (номеру) пожара на штатной основе, должны выступить в роли руководителя тушения пожара и ликвидацией ЧС, а заместители начальников подразделений пожарной охраны - в роли должностных лиц оперативного штаба на пожаре.

Контрольно-проверочные ПТУ проводятся с целью определения уровня подготовки начальствующего состава по руководству проведением боевых действий по тушению пожаров и ликвидации ЧС, а также для определения степени готовности, как отдельных подразделений пожарной охраны, так и органов управления в целом к проведению боевых действий по тушению пожаров и ликвидации ЧС. Контрольно-проверочные ПТУ проводятся при инспектировании деятельности органа управления, подразделения пожарной охраны или при подведении итогов профессиональной подготовки за год.

Показательные ПТУ проводятся с целью демонстрации приемов и способов организации работы по управлению подразделениями при проведении боевых действий по тушению пожаров и ликвидации ЧС, способов и приемов ликвидации горения с привлечением новой техники, огнетушащих веществ. Периодичность и лица, ответственные за проведение показательных ПТУ, определяются начальником органа управления. Показательные ПТУ проводятся не реже одного раза в полугодие (по одному ПТУ в зимний и летний периоды обучения). Как правило, при организации данного вида учений, привлекаются силы и средства опорного пункта тушения пожаров и проведения АСР, не реже двух раз в год.

Опытные ПТУ являются разновидностью показательных учений, они должны проводиться с целью исследования, испытания (проверки) новых видов пожарной и аварийно-спасательной техники, огнетушащих веществ, приемов и способов проведения боевых действий по тушению пожаров и ликвидации ЧС. Опытные ПТУ могут проводиться в рамках научных исследований на полигонах, на неиспользуемых или списанных с баланса объектах (как правило, выселенных домах или других зданиях, списанных с баланса), на технологических установках (резервуарах др.). На опытных учениях воссоздается обстановка, максимально приближенная к реальной. В процессе их проведения фиксируются показатели исследуемых образцов, строительных конструкций, технологических установок, параметров происходящих процессов, огнетушащих веществ, пожарно-технического оборудования и др.

Комплексные ПТУ организуют и проводят с целью комплексной оценки уровня противопожарной устойчивости объектов и объединяют задачи, решаемые при проведении тренировочных, контрольно-проверочных и показательных учений.

Оперативно-тактическое изучение (далее-ОТИ) района выезда пожарно-спасательной части проводится в составе отделения, караула (подразделения) с выездом по заранее разработанным маршрутам, утвержденным начальником подразделения пожарной охраны, или без выезда, классно-групповым методом. Оперативно-тактическое изучение охраняемого подразделением объекта рекомендуется проводить с решением ПТЗ.

Занятия классно-групповым методом проводятся:

- на однотипных объектах, при условии, когда один из таких объектов был изучен подразделением ранее с обязательным решением на нем ПТЗ;
- при изучении района обслуживания опорных пунктов по тушению крупных пожаров и проведения АСР.

Перечень объектов, подлежащих изучению в оперативно-тактическом отношении, ежегодно утверждается приказом начальника органа управления, подразделения пожарной охраны и включается в документы планирования подготовки.

Дополнительные занятия с личным составом караула должны проводиться по решению вышестоящего руководства, начальника подразделения пожарной охраны, начальника караула. Такие занятия должны включать в себя проведение внеплановых ПТУ (ПТЗ), разбор пожаров, изучение законодательных и других нормативных правовых актов Российской Федерации и субъекта, проведение занятий по ПСП и физической подготовке.

Контрольные вопросы и задания.

1. Перечислите документы планирования боевой подготовки личного состава дежурных караулов пожарно-спасательных частей.
2. Каким образом осуществляется изучение с личным составом дежурных караулов (смен) новых видов пожарной и аварийно-спасательной техники, оборудования и инструмента, нормативных актов поступающих в подразделение в течение учебного года?
3. Проанализируйте и сопоставьте такие формы проведения занятий личного состава как пожарно-тактические занятия и пожарно-тактические учения.
4. Каким образом планируется подготовка личного состава дежурного караула имеющего на вооружении дыхательные аппараты к работе в непригодной для дыхания среде?

§ 4.4. Организация повышения квалификации и переподготовки

Повышение квалификации - один из видов дополнительного профессионального образования. Его целью является обновление теоретических и практических навыков специалистов в связи с повышением требований к уровню профессиональных знаний и необходимостью освоения современных методов решения производственных задач. Данный вид дополнительного профессионального образования закреплён абз. 2 п. 7 Типового положения об образовательном учреждении дополнительного профессионального образования (повышения квалификации) специалистов, утвержденного Постановлением Правительства РФ от 26.06.1995 № 610 (далее - Типовое положение). Работодатель обязан направлять на повышение квалификации работников, если это является условием выполнения конкретных видов деятельности. Эта норма установлена ч. 4 ст. 196 Трудового кодекса РФ. Работники определенных специальностей и категории лиц, занимающие определенные должности обязаны согласно некоторым законам проходить повышение квалификации.

Повышение квалификации в системе ФПС ГПС представляет собой процесс обучения направленный на пополнение и обновление профессиональных знаний и навыков личного состава с целью успешного решения оперативно-служебных задач, применения инновационных технологий при проведении боевых действий по тушению пожаров и ликвидации ЧС.

Повышение квалификации личного состава организуется в целях повышения профессиональной компетентности не реже одного раза в пять лет пребывания сотрудника (работника) в занимаемой должности. На повышение квалификации не направляются сотрудники (работники) состоящие на должностях пожарных (старших пожарных), данная категория проходит

подготовку необходимую им для осуществления возложенных на них задач в процессе осуществления ими служебной деятельности (работы).

Освобождаются от повышения квалификации в текущем году сотрудники и работники:

√ обучающиеся в образовательных учреждениях пожарно-технического профиля;

√ со стажем работы в занимаемой должности менее трех лет;

√ подлежащие увольнению из ФПС ГПС в планируемый период.

Повышение квалификации личного состава ФПС ГПС проводится в соответствии и на основании с перспективными планами повышения квалификации. Планы повышения квалификации разрабатываются Департаментом кадровой политики МЧС России (далее - ДКП) и кадровыми подразделениями региональных центров и ГУ МЧС России по субъекту РФ, по каждой должностной категории сотрудников (работников). Общая потребность в повышении квалификации по системе ФПС ГПС определяется исходя из штатной численности по каждой должностной категории личного состава, по состоянию на завершение календарного года.

Перечень учебных центров, и других организаций, на базе которых будет проходить повышение квалификации, категории обучаемых и их количество, а также календарные сроки обучения определяются планом МЧС России и планами региональных центров. Заявки, составляемые в соответствии с перспективными планами повышения квалификации личного состава, представляются ГУ МЧС России по субъектам Российской Федерации в ДКП МЧС России и региональные центры к 1-му июня ежегодно, для составления плана комплектования учебных групп..

Кадровые подразделения ГУ МЧС России по субъектам Российской Федерации на основе плана МЧС России, составляют по фамильные списки сотрудников (работников), направляемых на обучение, доводят их до сведения соответствующих учреждений МЧС России, учебных центров и кандидатов на учебу. Повышение квалификации организуется, как правило, на базе образовательных организаций [24 п.126].

Конкретные сроки обучения и категории обучаемых устанавливаются план – графиком комплектования учебных сборов. Содержательная часть обучения для каждой должностной категории личного состава определяется соответствующими учебными, тематическими планами и программами подготовки, разрабатываемыми учреждениями МЧС России и учебными центрами, совместно с подразделениями центрального аппарата МЧС России по направлениям деятельности.

Непосредственные руководители сотрудников (работников) планируемых к прохождению повышения квалификации заблаговременно создают условия в подразделении (ПСЧ, отделе, отделении, группе), позволяющие откомандировать кандидатов на учебу по месту проведения сборов. А также осуществляют контроль изучения ими законодательных и иных нормативных

правовых актов Российской Федерации, нормативных правовых и других ведомственных актов МЧС России.

По окончании повышения квалификации обучаемые подлежат итоговой аттестации, в процессе которой сдают зачеты и экзамены, им выдается удостоверение установленного образца. Данный документ подлежит сдаче в кадровый орган органа управления, для его учета и приобщения к личному делу должностного лица пожарной охраны, прошедшего повышение квалификации, переподготовку.

Переподготовка кадров - обучение кадров с целью освоения новых знаний, умений, навыков и компетенций в связи с овладением новой профессией или значительными изменившимися требованиями к содержанию и результатам трудовой (служебной) деятельности.

Переподготовка личного состава ФПС ГПС проводится в целях получения новой специальности (квалификации) или при переводе на другую работу (должность). При этом, переподготовка лиц из числа рядового и младшего начальствующего состава, назначенных (назначаемых) на должности: среднего и старшего начальствующего состава, помощников начальников караулов (дежурных смен), начальников расчетов (командиров отделений), водителей автолестниц и коленчатых подъемников, водителей пожарных и аварийно-спасательных автомобилей, старших мастеров (мастеров) ГДЗС, химиков – дозиметристов, а также сотрудников (работников) для работы в СИЗОД, с сосудами, работающими под высоким давлением, компрессорами для наполнения газовых баллонов, с механизированным (электрическим, гидравлическим, пневматическим) пожарным и аварийно-спасательным инструментом и оборудованием, по обслуживанию электроустановок, а также подмены штатных радиотелефонистов (диспетчеров) в обязательном порядке осуществляется по утвержденным МЧС России (или общепринятым) специальным программам на базе учебных центров (пунктов) ФПС ГПС, имеющих пакет лицензий (разрешений): МЧС России, Министерства образования Российской Федерации, соответствующих органов энергетического и технического надзора, предприятий-изготовителей техники и оборудования на осуществление преподавательской деятельности по обучению соответствующих категорий слушателей.

Конкретные сроки учебных сборов переподготовки, проводимых на базе образовательных учебных заведений МЧС России и учебных центров (пунктах) ФПС ГПС, а также содержание обучения для каждой категории личного состава определяются план - графиком комплектования учебных сборов в соответствующих учебных центрах (пунктах) ФПС ГПС, учебными, тематическими планами и программами, в том числе, разрабатываемыми региональными центрами по делам гражданской обороны, чрезвычайным ситуациям и ликвидации последствий стихийных (тематических планов и программ по какой-либо должностной категории).

По окончании учебных сборов переподготовки в образовательном учреждении, учебном центре (пункте) ФПС ГПС обучаемые сдают зачеты и экзамены. По их результатам руководством образовательного учреждения, учебного центра (пункта) ФПС ГПС обучаемым выдаются свидетельства (удостоверения) установленного образца, которые хранятся в личном деле сотрудника (совместно с трудовой книжкой работника).

Личному составу органов управления, подразделений пожарной охраны, прошедшему переподготовку, выдается документ подтверждающий прохождение соответствующего обучения, который подлежит сдаче в кадровый орган органа управления, для его учета и приобщения к личному делу должностного лица пожарной охраны, прошедшего повышение квалификации, переподготовку.

Начальники соответствующих органов управления и подразделений ФПС ГПС, от которых направляется на переподготовку сотрудник (работник), заблаговременно предусматривают ряд организационных мероприятий, чтобы отправить кандидатов на обучение с учетом сроков проведения учебных сборов переподготовки.

Контрольные вопросы и задания.

1. С какой целью проводится повышение квалификации должностных лиц подразделений федеральной противопожарной службы ГПС?
2. С какой периодичностью проводится повышение квалификации должностных лиц подразделений федеральной противопожарной службы ГПС?
3. Покажите отличие повышения квалификации и переподготовки должностных лиц подразделений федеральной противопожарной службы ГПС.
4. На базе, каких организаций проводится повышение квалификации и переподготовка сотрудников (работников) подразделений федеральной противопожарной службы ГПС?

§ 4.5. Организация стажировки и самостоятельной подготовки личного состава подразделений ФПС ГПС

Стажировка является одним из видов профессиональной подготовки сотрудников (работников) и осуществляется в целях приобретения или повышения личным составом знаний, практических навыков и умений, необходимых для успешного выполнения обязанностей по занимаемой или новой должности. Стажировка осуществляется также для изучения передового опыта, приобретения профессиональных и организаторских навыков для выполнения обязанностей по занимаемой или более высокой должности.

В органах управления, учреждениях и подразделениях системы ФПС ГПС стажировка организуется для сотрудников (работников) в следующих случаях:

- √ по окончании индивидуального обучения по месту службы;
- √ по окончании курсового обучения;
- √ перемещенным по службе на иную должность, если исполнение при этом основных должностных обязанностей отличается от предусмотренных по ранее занимаемой должности;
- √ зачисленных в резерв кадров;
- √ переведенным из одного подразделения пожарной охраны в другое;
- √ начальствующий состав службы пожаротушения 1 раз в 5 лет.

Для проведения стажировки приказом начальника подразделения (организации) на базе которого она проводится, закрепляется руководитель стажировки, её продолжительность составляет от – 5 дежурств - для личного состава со сменным графиком несения службы, но не более – 20 рабочих дней – для всех должностных категорий.

Планы стажировки личного состава утверждаются соответствующими руководителями подразделений, как правило, руководителем подразделения (организации) на базе которого проводится стажировка.

Стажировка проводится:

- по месту службы или в иных учреждениях МЧС России, организациях МЧС России по занимаемым должностям либо по должностям, на которые личный состав зачислен в резерв кадров для выдвижения;
- в организациях других ведомств.

Организация стажировки возлагается на руководителей подразделений, организаций и учреждений МЧС России, на базе которых она проводится. Руководители таких подразделений обязаны:

- определить порядок, время, место стажировки личного состава, а также непосредственного руководителя стажировки;
- утвердить план стажировки и отчет по ее итогам;
- проводить собеседования с личным составом, проходящим стажировку, по изучаемым вопросам;
- контролировать работу руководителя стажировки и личного состава, проходящего стажировку.

Непосредственный руководитель стажировки обязан:

- совместно со стажером разработать индивидуальный план стажировки и утвердить его у руководителя, на которого возложена организация стажировки;
- провести со стажером собеседование по знанию руководящих документов;
- ознакомить стажирующихся сотрудников (работников), с должностными обязанностями, организацией работы подразделения, учреждения МЧС России, в котором будет проводиться стажировка;
- осуществлять контроль выполнения индивидуального плана стажировки, оказывать личному составу необходимую методическую и

практическую помощь в изучении вопросов, предусмотренных планом стажировки;

- по окончании стажировки провести собеседование со стажером и составить отзыв по результатам собеседования и стажировки сотрудника (работника), который передается в кадровый орган для приобщения к личному делу.

В свою очередь сотрудник (работник), проходящий стажировку, обязан:

- совместно с руководителем стажировки разработать индивидуальный план стажировки и выполнять в установленные сроки мероприятия плана;

- изучить нормативные правовые акты и функциональные обязанности по должности, в которой проходит стажировка;

- изучить район выезда подразделения пожарной охраны (охраняемый объект), пожарную и аварийно-спасательную технику, находящуюся на вооружении в подразделении пожарной охраны, установки пожарной автоматики и сигнализации, установленные на охраняемом объекте, средства связи, СИЗОД и другие вопросы в объеме обязанностей по должности;

- принимать участие в проводимых по месту стажировки оперативно-служебных мероприятиях, занятиях по профессиональной подготовке и др. мероприятиях;

По окончании стажировки руководителем стажировки составляется справка – отзыв, в которой указывается подразделение, учреждение МЧС России, где проводилась стажировка, время ее проведения, намеченные и выполненные мероприятия, краткая характеристика профессиональных качеств личности стажера. Протокол сдачи зачетов (экзамена), по итогам стажировки приобщается к отзыву на стажера.

Самостоятельная подготовка проводится личным составом подразделений пожарной охраны в целях непрерывного совершенствования и углубления специальных знаний и навыков в часы, предусмотренные распорядком дня и регламентом служебного (рабочего) времени.

Вопросы для самостоятельного изучения определяет начальник (руководитель) подразделения пожарной охраны, с учетом результатов освоения тем по учебным предметам и предложений личного состава, а также указаний вышестоящего руководства. В процессе самостоятельной подготовки личный состав изучает нормативные правовые акты Российской Федерации, законы и иные нормативные акты субъектов Российской Федерации, нормативные правовые акты МЧС России и других ведомств, относящиеся к профессиональной деятельности, а также знакомится с общественно-государственной и юридической литературой, материалами средств массовой информации. Изучает новации в области пожарной и аварийно-спасательной техники, пожарного инструмента и специального оборудования, совершенствуют практические навыки владения специальной техникой, оборудованием и инструментом, отрабатывают нормативы по пожарно-строевой и физической подготовке.

Тематика курса, рекомендуемая для самостоятельной подготовки личным составом дежурных караулов (смен), включается отдельной позицией в расписания занятия по подготовке личного состава дежурных караулов (смен) на квартал и является обязательной для изучения. Учебные вопросы, литература для изучения определяется начальником подразделения пожарной охраны с учетом результатов освоения программы подготовки и содержания квалификационных требований, предъявляемых к личному составу при проведении испытаний на присвоение (подтверждение) соответствующей квалификации.

Проводится самостоятельная подготовка под контролем непосредственного начальника сотрудника (работника) с конспектированием изучаемого материала в специальных тетрадях. Непосредственный начальник с учетом ошибок, допускаемых сотрудником при выполнении служебных обязанностей, может уточнять и конкретизировать индивидуальные задания и устанавливать срок, необходимый для их отработки (изучения). В виде индивидуального задания может быть предложена подготовка реферата, выступление с докладом по конкретной теме, выполнение практических заданий в виде упражнений на соответствующих образцах техники и оборудования, показ выполнения того или иного приема работы со специальным оборудованием, - с целью выработки и закрепления умений и навыков.

Содержание проводимых в самостоятельном порядке упражнений (заданий), сроки и результаты их выполнения учитываются в журналах учета занятий по подготовке личного состава дежурных караулов (смен) и профессиональной подготовке, посещаемости и успеваемости личного состава в разделе учебного предмета, соответствующего индивидуальному заданию, или в специально отведенном разделе.

Контрольные вопросы и задания.

1. Укажите цель проведения стажировки сотрудника (работника) ФПС ГПС.
2. Кто из должностных лиц пожарно-спасательной части непосредственно организует самостоятельную подготовку пожарных, водителей, диспетчеров (радиотелефонистов)?
3. Какой порядок учета самостоятельной подготовки пожарных, водителей, диспетчеров (радиотелефонистов) устанавливается в пожарно-спасательных частях ФПС ГПС?
4. Проанализируйте содержание документа составляемого по итогам стажировки сотрудника.

§ 4.6. Организация служебной и физической подготовки начальствующего состава ФПС ГПС

В подразделениях, организациях и учреждениях системы ФПС ГПС важным элементом поддержания высокого профессионального уровня личного состава сотрудников, при осуществлении ими служебной деятельности, является служебная подготовка. Профессиональная служебная подготовка – система мероприятий, направленных на закрепление, обновление и совершенствование в плановом порядке профессиональных знаний умений и навыков сотрудников, необходимых для выполнения служебных обязанностей с учетом оперативной обстановки, специфики и профиля их оперативно-служебной деятельности.

Служебная подготовка осуществляется по месту службы личного состава в органах управления и подразделениях ФПС ГПС ежемесячно и включает в себя:

- √ общественно-государственную подготовку;
- √ специальную подготовку.

В процессе изучения в рамках служебной подготовки раздела «Общественно-государственная подготовка» осуществляется государственно-правовое ориентирование личного состава подразделений ФПС ГПС, в ходе которого совершенствуется профессионально-нравственный облик сотрудников, добросовестное и сознательное выполнения своих должностных обязанностей.

На занятиях по общественно-государственной подготовке осуществляется:

- √ формирование мировоззрения на основе объективных данных государственной политики Российской Федерации и укрепление гражданской устойчивости личного состава;
- √ ориентирование сознания личного состава на верность государственным интересам и Конституции Российской Федерации;
- √ формирование четкой позиции в оценке событий общественно-политической жизни;
- √ формирование высоких нравственных качеств, обеспечивающих строгое соблюдение положений Присяги;
- √ обучение личного состава умению логически мыслить, грамотно, вежливо и аргументированно отвечать на вопросы граждан, оказывать им, по возможности, необходимую консультативную помощь, корректно вести дискуссию.

В процессе изучения раздела «Специальная подготовка» осуществляется формирование у личного состава наиболее современных и эффективных способов и навыков выполнения должностных обязанностей. А также происходит овладение передовыми формами и методами решения оперативно-служебных задач по направлениям деятельности органов управления и подразделений ФПС ГПС.

На занятиях по специальной подготовке изучаются и отрабатываются:

- ✓ содержание законодательных и иных нормативных правовых актов Российской Федерации, законов и иных нормативных правовых актов субъектов Российской Федерации, нормативных правовых актов МЧС России и ГУ МЧС России по субъекту РФ, их реализация в оперативно-служебной деятельности по указанным направлениям;

- ✓ опыт работы органов управления (подразделений, учреждений) ФПС ГПС МЧС России и иностранных государств в вопросах обеспечения пожарной безопасности;

- ✓ правовые основы оперативно-служебной деятельности ГПС;

- ✓ приемы и способы успешного решения оперативно-служебных задач личным составом различных должностных категорий;

- ✓ опыт взаимодействия с законодательными органами, органами исполнительной власти и местного самоуправления, надзорными и контролирующими органами, средствами массовой информации, общественностью в целях успешного выполнения оперативно-служебных задач;

- ✓ практические умения организаторской и управленческой деятельности, а также современные формы и методы профессиональной деятельности.

В процессе изучения раздела «Специальная подготовка» осуществляется постоянное и систематическое совершенствование тактических и технических знаний и умений, методических навыков, овладения искусством руководства личным составом подразделения. При организации тактической подготовки руководствуются принципом «учить подчиненных тому, что необходимо при ведении действий по тушению пожаров и проведению аварийно-спасательных работ» который, реализуется в ходе непрерывного и систематического учебного процесса, тренировок и учений в условиях, наиболее приближенных к реальным ситуациям на пожаре. В процессе тактической подготовки преследуется цель сформировать профессионально грамотных специалистов, умеющих анализировать явления, протекающие при развитии и тушении пожара, правильно оценивать обстановку, складывающуюся на пожаре, предвидя ее возможные осложнения и последствия.

На занятиях по тактической подготовке изучаются и отрабатываются:

- ✓ формы и методы совершенствования профессионального мастерства, углубления специальных знаний и приобретения практических навыков в организации тушения пожаров;

- ✓ приемы выработки организаторских способностей, профессиональных навыков в постановке задач и отдаче приказаний, в составлении оперативной документации, грамотном использовании тактических возможностей пожарной и аварийно-спасательной техники и оборудования, проведение необходимых расчетов;

- ✓ приемы совершенствования навыков в выполнении обязанностей РТП, НШ, НТ, БУ в различных ситуациях;

- ✓ порядок выработки и развитие умения правильно анализировать и предвидеть изменение оперативной обстановки на пожаре, принимать решения на ведение действий по тушению пожара и организовывать их выполнение;
- ✓ повышение у начальствующего состава штабной культуры, уровня теоретических знаний и практических навыков в составлении и разработке оперативно-служебной документации и их применению в практической работе;
- ✓ совершенствование практических навыков начальствующего состава по управлению силами и средствами на пожаре;
- ✓ обучение начальствующего состава умению быстро производить выбор и расчет сил и средств, необходимых для тушения пожаров, и расстановке их с использованием эффективных схем развертывания сил и средств;
- ✓ совершенствование навыков у начальствующего состава в организации обучения и воспитания подчиненных;
- ✓ повышение служебного мастерства по линии специализации.

В процессе изучения раздела «Специальная подготовка» осуществляется усвоение и отработка тактико-технических характеристик, устройство, правил пользования и приемы безопасной эксплуатации имеющихся и поступающих на вооружение подразделений ФПС ГПС основной и специальной пожарно-спасательной техники, пожарно-технического и аварийно-спасательного инструмента, вооружения и оборудования, средств связи, специальной одежды и снаряжения. Изучаются и отрабатываются требования нормативных правовых актов и документов по вопросам обеспечения защиты государственных интересов, соблюдения режима секретности, подготовки, работы и хранения секретных документов и документов для служебного пользования.

В процессе изучения раздела «Специальная подготовка» анализируются и отрабатываются:

- ✓ боевые свойства оружия массового поражения и поражающие действия аварийно-химических отравляющих веществ (далее АХОВ);
- ✓ содержание мероприятий и способы защиты от поражающего действия оружия массового поражения и АХОВ;
- ✓ имеющиеся на вооружении подразделений ФПС ГПС и промышленные средства индивидуальной и коллективной защиты, приборы радиационной и химической разведки и специальной обработки;
- ✓ российские и международные знаки опасных грузов, опознавательные знаки таких грузов;
- ✓ порядок отбора проб на наличие радиоактивных, отравляющих веществ, допустимые степени зараженности различных объектов;
- ✓ порядок оценки радиационной и химической обстановки и обеспечения защиты личного состава в очагах поражения и при ликвидации последствий аварий на химически и радиационно-опасных объектах;
- ✓ назначение и задачи противопожарной службы гражданской обороны;
- ✓ требований нормативных правовых актов, регламентирующих организацию военно-мобилизационной готовности органов управления и подразделений ГПС;

- ✓ порядок планирования мероприятий противопожарной службы гражданской обороны и ввода в действие планов в условиях ЧС мирного и военного времени;
- ✓ состав сил противопожарной службы гражданской обороны, порядок их создания и использования в условиях ЧС мирного и военного времени;
- ✓ сигналы гражданской обороны и порядок действия по ним.
- ✓ условные знаки и обозначения, используемые на топографических картах, порядок и последовательность нанесения обстановки на карту, работа с картами;
- ✓ порядок изучения и оценки топографических особенностей местности;
- ✓ способы ориентирования на местности и по карте, определения координат своего местоположения.

Изучаются и анализируются нормативные акты, регламентирующие строевую подготовку, правила ношения установленной формы одежды, отрабатываются строевые приемы и методика организации и проведения занятий:

- ✓ строевых навыков и слаженности совместных действий личного состава подразделений ФПС ГПС при выполнении строевых приемов;
- ✓ умения быстро и четко выполнять распоряжения начальников;
- ✓ развития чувства ответственности за точное выполнение команд, дисциплинированности.
- ✓ требования нормативных документов и методические рекомендации по вопросам организации профессиональной подготовки личного состава подразделений ФПС ГПС;
- ✓ порядок организации учебного процесса, подготовки и проведения учебных занятий, пожарно-тактических учений и занятий по решению пожарно-тактических задач, групповых упражнений;
- ✓ порядок использования в процессе обучения учебных объектов, технических средств обучения, методического материала;
- ✓ новые наиболее эффективные формы и методы обучения личного состава.

В процессе изучения раздела «Специальная подготовка» формируются теоретические знания и практические умения:

- ✓ физиологическое строение организма человека, характер различных видов травм и кровотечений, определения по внешним признакам состояния пострадавшего;
- ✓ оказания первой доврачебной медицинской помощи при получении травматических повреждений и ранений при чрезвычайных ситуациях, несчастных случаях и внезапных заболеваниях;
- ✓ профилактики инфекционных и профессиональных заболеваний
- ✓ по вопросам охраны труда и создания здоровых и безопасных условий труда;
- ✓ порядок расследования несчастных случаев происшедших на службе и в быту.

Организация занятий по физической подготовке направлена на совершенствование и укрепление двигательных качеств и навыков, необходимые в повседневной деятельности и в экстремальных ситуациях, формирование практических навыков личной безопасности, на тренированность и физическую выносливость. Организация и проведение занятий по физической подготовке, перечень контрольных нормативов и упражнений, оценка уровня физической подготовленности личного состава определяются нормативными правовыми актами МЧС России с учетом служебной специфики сотрудников и возрастных групп.

Порядок организации и проведения занятий в системе служебной и физической подготовки ежегодно устанавливается приказом начальника органа управления (подразделения) ФПС ГПС. Таким приказом устанавливается следующее:

- ✓ отражается краткий анализ итогов обучения личного состава в истекшем учебном году, недостатки, имевшие место в обучении, и пути их устранения;

- ✓ определяются задачи на новый учебный год, исходя из приоритетных направлений в области обеспечения пожарной безопасности, уровня профессиональной подготовленности личного состава и оперативной обстановки на территории региона;

- ✓ устанавливаются дни недели (месяца) для занятий по разделам профессиональной служебной и физической подготовки согласно примерному расчету часов на учебный год;

- ✓ количество и состав учебных групп, с учетом должностных категорий и специализации личного состава их руководители, лица ответственные за ведение планирующей документации [24 п.102].

При формировании учебных групп по служебной подготовке сотрудников среднего и старшего начальствующего состава учитывается специализация личного состава в оперативно – служебной деятельности и должностные категории сотрудников. Руководителями учебных групп назначаются лица из числа руководителей (начальников) соответствующих подразделений региональных центров, подразделений ГУ МЧС России, подразделений и учреждений МЧС России (отрядов, пожарно-спасательных частей, отделов, отделений, групп) и организаций МЧС России.

Занятия в системе служебной и физической подготовки сотрудников в органах управления и подразделениях ФПС ГПС структурируются на два периода, зимний и летний. Зимний период обучения начинается с первого рабочего дня января, и продолжается до последнего рабочего дня мая. Летний период обучения начинается с первого рабочего дня июля – заканчивается 20 декабря текущего года.

Перед началом каждого учебного года отделами (отделениями) Управления организации тушения пожаров и проведения АСР ГУ МЧС России по субъекту РФ организуют и проводят однодневные учебно-методические сборы для

лиц, ответственных за организацию и осуществление в подразделениях профессиональной подготовки личного состава.

Занятия по служебной подготовке проводятся в формах постоянно действующего семинара, лекций, практических занятий, учебных сборов в школе повышения оперативного мастерства по должностным категориям среднего и старшего начальствующего состава, методического и показательного занятий. В каждом случае проведения занятий по профессиональной служебной подготовке определяется тема и место его проведения, организационная форма, непосредственный руководитель занятия, а также устанавливается форма одежды личного состава.

Расписание занятий по служебной и физической подготовке составляется руководителями учебных групп с учетом специфики выполняемых личным составом оперативно – служебных задач, подготовленности личного состава и условий профессиональной деятельности. Расписание занятий по служебной подготовке утверждается руководителями региональных центров, ГУ МЧС России, подразделений, учреждений МЧС России и организаций МЧС России или их заместителями, ответственными за направление служебной деятельности личного состава, входящих в состав учебных групп.

Основанием для составления расписания по служебной подготовке, является разрабатываемый руководителем каждой учебной группы, в соответствии с рекомендуемой тематикой – утвержденный тематический план занятий по служебной подготовке на год. Такой план отражает специфику и передовой опыт оперативно-служебной деятельности, требования законодательных и иных нормативных правовых актов Российской Федерации, законов и иных нормативных правовых актов субъектов Российской Федерации, нормативных правовых актов МЧС России, уровень образования и профессиональной компетентности каждой группы личного состава.

Недопустимо при проведении занятий использовать тематику, не соответствующую специфике оперативно – служебной деятельности подразделения.

В зависимости от специфики изучаемой тематики для проведения занятий по служебной подготовке рекомендуется привлекать личный состав соответствующей квалификации, в том числе руководящий состав и инспекторский состав вышестоящих подразделений, профессорско-преподавательский состав учреждений МЧС России и других ВУЗов, специалистов других федеральных органов исполнительной власти.

При изучении наиболее важных тем могут проводиться учебно-методические сборы для отдельных должностных категорий личного состава. Организационно-методическое обеспечение по направлениям оперативно – служебной деятельности осуществляют соответствующие подразделения ГУ МЧС России по субъекту РФ.

Руководители учебных групп организуют и обеспечивают обучение и подготовку личного состава, лично проводят занятия по тематике служебной подготовки, осуществляют контроль посещаемости занятий, проверку уровня профессиональных знаний, умений и навыков личного состава, ведут планиру-

ющую, учетно-отчетную документацию. Учет итогов обучения и уровня подготовки личного состава ведется в журнале учета занятий, посещаемости и успеваемости сотрудников по служебной и физической подготовке.

Лица, проводящие занятия, по каждой изучаемой теме должны иметь соответствующий методический план проведения занятия, утвержденный соответствующим начальником. Сотрудники, с которыми проводится занятие, обязаны в ходе занятий вести записи в тетради по служебной подготовке.

Сотрудникам, пропустившим занятия, руководителями занятий выдаются индивидуальные задания по пропущенным темам для самостоятельного изучения, после выполнения, которых сотрудники проходят собеседование с руководителем учебной группы. Учет выдачи и выполнения индивидуальных заданий ведется в соответствующем разделе журнала учета занятий.

На проводимых занятиях в системе служебной подготовки:

- ✓ совершенствуются профессиональные знания и навыки личного состава по специальной подготовке к действиям по предназначению;
- ✓ изучаются вопросы необходимые для выполнения оперативно – служебных задач, с учетом специфики деятельности подразделения в области обеспечения пожарной безопасности;
- ✓ изучаются правовые основы оперативно – служебной деятельности ФПС ГПС;
- ✓ отрабатываются приемы и способы эффективного решения оперативно – служебных задач личным составом с учетом особенностей их служебной деятельности;
- ✓ изучается и анализируется опыт взаимодействия с органами законодательной и исполнительной власти, а также органами местного самоуправления;
- ✓ вырабатываются формы и методы взаимодействия с надзорными и контрольными органами, средствами массовой информации и общественностью.

Организационное и методическое обеспечение служебной подготовки осуществляется структурными подразделениями региональных центров, отделами (службами) ГУ МЧС России по субъектам РФ, отелами (службами) подразделений, организаций и учреждений МЧС России.

Руководители региональных центров, ГУ МЧС России по субъектам РФ, подразделений, учреждений МЧС России и организаций МЧС России, их заместители, ответственные за деятельность соответствующих подразделений, осуществляют контроль организации обучения личного состава в системе служебной и физической подготовки. Также участвуют в проведении занятий, рассматривают не реже одного раза в полугодие на оперативных совещаниях вопрос о состоянии служебной и физической подготовки личного состава во взаимосвязи с показателями их оперативно – служебной деятельности. Дают оценку руководителю соответствующего подразделения (учебной группы) за состояние профессиональной подготовленности личного состава, принимают меры по развитию учебно-материальной базы, ее оснащению и оборудованию.

Уровень подготовленности и оценка знаний личного состава сотрудников подразделения ФПС ГПС по служебной и физической подготовке проводятся

руководителями учебных групп – ежеквартально, с принятием зачетов по билетам. Билеты разрабатываются сотрудниками ответственными за организацию служебной и физической подготовки и ведение учетно-планирующей документации. Итоги знаний за соответствующий квартал оцениваются по пяти бальной градации, оценка выставляется в журнал учета занятий, посещаемости и успеваемости сотрудников по служебной и физической подготовке.

Учебный год заканчивается проведением итоговых занятий по определению уровня профессиональной подготовленности личного состава с обязательной проверкой профессиональных знаний, умений и навыков по разделам служебной и физической подготовки.

Контрольные вопросы и задания.

1. Проанализируйте разделы теоретических знаний, изучаемых в системе служебной подготовки среднего и старшего начальствующего состава ФПС ГПС.

2. Какие обстоятельства учитывают при формировании учебных групп по служебной подготовке среднего и старшего начальствующего состава ФПС ГПС?

3. Перечислите особенности, которые следует учитывать при разработке годового тематического плана по служебной подготовке среднего и старшего начальствующего состава ФПС ГПС.

4. Какие структуры органов управления ФПС ГПС осуществляют методическое обеспечение служебной подготовки?

§ 4.7. Осуществление контроля и оценки подготовки личного состава подразделений ФПС ГПС

Уровень готовности личного состава подразделений ФПС ГПС к проведению боевых действий по тушению пожаров и ликвидации ЧС, действиям в условиях требующих применения специальных навыков в работе с пожарной и аварийно-спасательной техникой, пожарного инструмента и специального оборудования, наличия и состояния учебной материально-технической базы, своевременного обучения на всех этапах подготовки, качества проводимых занятий, усвоением личным составом программного материала, - проверяется систематически руководством подразделения ФПС ГПС и руководителями занятий, которые проводят данные занятия по тому или иному предмету (текущий контроль).

Контроль также проводится ежеквартально руководством подразделения ГПС с обязательным приемом экзаменов (зачетов) от личного состава дежурных караулов (смен) по изученному материалу, и зачетов по выполнению обязательных нормативов по пожарно-строевой и тактико-специальной подготовке, оформляется отдельным протоколом и отметкой в учебном

журнале по каждому караулу (смене). Контроль осуществляется во время инспектирования, итоговых и целевых проверок деятельности подразделений ГПС (итоговый контроль) сотрудниками органа управления региональных центров и сотрудниками ГУ МЧС России по субъекту РФ.

Проверка состояния профессиональной подготовки личного состава является составной частью инспектирования органов управления, подразделений ГПС. Проверка осуществляется в объеме изученного программного материала, тематических планов, планов самостоятельного обучения, а также с учетом требований, предъявляемых к личному составу в объеме выполняемых им по должности обязанностей.

Все подразделения ФПС ГПС входящие в состав пожарной охраны субъекта Российской Федерации подлежат итоговым проверкам состояния профессиональной подготовки. Проверки осуществляются комиссиями, образуемыми органами управления, состав комиссии определяется приказом начальника органа управления и доводится до нижестоящих органов управления и подразделений пожарной охраны. Проверка состояния профессиональной подготовки личного состава подразделений иных видов пожарной охраны, входящих в состав местного гарнизона, должна проводиться под руководством начальника местного гарнизона в соответствии с планом гарнизонных мероприятий с принятием зачетов.

Количество и перечень подразделений, подлежащих проверкам комиссиями, возглавляемыми сотрудниками структурных подразделений органа, специально уполномоченного решать задачи гражданской обороны, задачи по предупреждению и ликвидации чрезвычайных ситуаций по субъекту РФ определяется планом работы данного подразделения.

Проверка нижестоящих органов управления, подразделений пожарной охраны осуществляется:

- один раз в год (не менее) комиссией органа управления;
- в соответствии с графиком проверки подразделений пожарной охраны оперативным дежурным;
- ежеквартально в дежурных караулах (сменах) подразделений ФПС ГПС – начальником (руководителем) подразделения ФПС ГПС;
- ежемесячно в караулах подразделений пожарной охраны в рамках проведения занятий начальником караула.

Содержание итоговой проверки включает в себя следующее:

- проверку наличия, содержания, анализ разработки и ведения учетно-планирующих документов подготовки дежурных караулов (смен), и служебной подготовки личного состава подразделения ГПС;
- прием зачетов от среднего и старшего начальствующего состава по разделам служебной подготовки и выполнению нормативов по пожарно-строевой и физической подготовке;
- прием экзаменов от личного состава караулов (смен) по обязательным предметам обучения в системе боевой подготовки дежурных караулов (смен);

- прием зачетов от личного состава дежурных караулов (смен) по выполнению обязательных нормативов по пожарно-строевой и физической подготовке;

- проведение: контрольно-проверочного пожарно-тактического учения (занятия по решению пожарно-тактической задачи) с каждым подразделением ФПС ГПС. При этом при проведении ПТУ (ПТЗ) комиссией, возглавляемой сотрудником отдела (отделения) подготовки и применения сил органа управления ГУ МЧС России по субъекту РФ, в роли РТП выступает начальник соответствующего подразделения пожарной охраны муниципального образования (начальник пожарно-спасательной части, напрямую подчиненной начальнику органа управления ФПС ГПС);

- обобщение результатов итогового контроля и определение в подразделении лучших: караула (смены), расчета, пожарного (старшего пожарного), спасателя, водителя, радиотелефониста (диспетчера), начальника пожарного расчета, начальника аварийно-спасательного расчета (помощника начальника дежурной смены), начальника дежурного караула (смены - для работников). Присвоения званий «лучший» удостоиваются следующие за ними по оценочным показателям сотрудники (работники), расчеты, дежурные смены, не имеющие недостатков в служебной деятельности.

Результаты проверки оформляются актом, который включает следующие разделы:

✓ состояние планирующей и учетной документации по служебной и физической подготовке в проверенном подразделении;

✓ отчет о проведении контрольно-проверочного ПТУ (ПТЗ) с указанием выявленных недостатков, замечаний и предложений по улучшению основной подготовки и готовности подразделения (пожарной охраны муниципального образования, пожарной охраны субъекта Российской Федерации);

✓ оценку профессиональных знаний и умений личного состава караула и подразделения пожарной охраны в целом, перечень сотрудников (работников), расчетов, дежурных смен, признанных лучшими (худшими) по результатам проведенного итогового контроля.

Степень подготовленности сотрудника по конкретному предмету обучения или отдельному разделу проверяется в форме экзамена (зачета) путем устного (письменного) опроса и проверки навыков в решении практических задач (нормативов). Прием экзаменов (зачетов) по предметам обучения осуществляется комиссией. Ее состав и порядок приема экзаменов (зачетов) определяется начальником подразделения ФПС ГПС, если иное не установлено органом управления ФПС ГПС.

Результаты экзамена (зачета) оформляются экзаменационной ведомостью. Итоги экзаменов и зачетов фиксируются также в журналах учета учебных занятий по боевой подготовке дежурных караулов (смен), служебной и физической подготовке.

Сотрудники (работники) не сдавшие экзамен (зачет), сдают повторно в сроки и в порядке, установленном председателем комиссии, но не более двух раз в месяц. До сдачи повторного экзамена (зачета) личный состав допускается к выполнению обязанностей по должности. При получении неудовлетворительной оценки повторно на экзамене (зачете) дальнейшее использование сотрудника (работника) в занимаемой должности рассматривается в аттестационном порядке.

Экзамены (зачеты) принимаются по билетам, содержащим вопросы, которые должны включать в себя программный материал и объем знаний и умений, определяемых квалификационными требованиями для данной категории специалистов. Билеты разрабатываются органом управления, подразделением ГПС в зависимости от назначения в 2 экземплярах. Количество билетов должно превышать на 10 % численный состав группы. Один экземпляр (контрольный) утверждается и хранится в установленном порядке, второй - используется для работы с обучаемыми. Билеты по психологической подготовке разрабатываются сотрудниками группы психологического обеспечения органа управления ФПС ГПС в форме вопросников множественного выбора.

К предметам обучения, которые являются обязательными и выносятся на экзамены (зачеты), относятся:

- √ пожарно-строевая подготовка;
- √ пожарно-тактическая подготовка;
- √ подготовка газодымозащитников (где создана ГДЗС);
- √ пожарная и аварийно-спасательная техника;
- √ аварийно-спасательные работы;
- √ пожарно-профилактическая подготовка;
- √ охрана труда;
- √ оказание первой помощи.

В экзаменационные билеты включают теоретические вопросы и практические задания. Оценка сотрудника (работника) караула (смены) подразделения по предмету обучения состоит, из оценок за выполнение нормативов (практическая часть) и знание учебных вопросов (теоретическая часть). При проверке только учебных (теоретических) вопросов оценка расчета, дежурного караула, подразделения слагается из индивидуальных оценок обучаемого. По предметам и разделам подготовки, которые являются обязательными и выносятся на экзамены, а также по результатам выполнения нормативов по физической, пожарно-строевой подготовке выставляются оценки «отлично», «хорошо», «удовлетворительно», «неудовлетворительно», по остальным разделам - отметки «зачтено» или «не зачтено».

Индивидуальная оценка каждому сотруднику подразделения пожарной охраны выводится из средней оценки, полученной при сдаче обязательных нормативов по пожарно-строевой и физической подготовке, а также обязательных предметов обучения и определяется:

- до 2,9 включительно - «неудовлетворительно»;

- от 3,0 до 3,5 включительно - «удовлетворительно»;
- от 3,6 до 4,5 включительно - «хорошо»;
- от 4,6 и выше - «отлично».

При выполнении индивидуальных нормативов по пожарно-строевой подготовке выставляется одна из следующих оценок:

«отлично» - если сотрудник (работник) выполнил обязательные нормативы по ПСП на оценку «отлично», а остальные нормативы - не ниже «хорошо»;

«хорошо» - если сотрудник (работник) выполнил обязательные нормативы по ПСП на оценку «хорошо», а остальные - не ниже «удовлетворительно»;

«удовлетворительно» - если сотрудник (работник) выполнил нормативы по ПСП на оценку не ниже «удовлетворительно»;

«неудовлетворительно» - если сотрудник (работник) выполнил один норматив на оценку «неудовлетворительно».

Оценка по предметам обучения за индивидуальную подготовку сотруднику (работнику) определяется следующим образом:

- по пожарно-технической подготовке – учитывается знание теоретических вопросов и умение практически применять эти знания в работе с пожарным оборудованием и инструментом, и СИЗОД;

- по пожарно-строевой подготовке - знание теоретических вопросов по охране труда при работе с пожарным оборудованием и инструментом, а также умение практически выполнять упражнения. В случае, если за выполнение нормативов по пожарно-строевой подготовке обучаемому выставлена оценка «неудовлетворительно», то общая оценка по ПСП выставляется также «неудовлетворительно»;

- по физической подготовке – учитывается умение выполнять практически упражнения;

- по гражданской обороне – учитывается знание теоретических вопросов и практическое выполнение нормативов по радиационной, химической и биологической защите.

Итоговая оценка по индивидуальной подготовке сотрудника (работника) подразделения определяется в следующем порядке:

«отлично» - при выполнении индивидуальных нормативов на общую оценку «отлично», при этом общая оценка за знание теоретических предметов обучения должна быть не ниже «хорошо»;

«хорошо» - при выполнении индивидуальных нормативов на общую оценку не ниже «хорошо», при этом общая оценка за знание теоретических предметов обучения должна быть не ниже «удовлетворительно»;

«удовлетворительно» - при выполнении индивидуальных нормативов на общую оценку «удовлетворительно», при этом общая оценка за знание теоретических предметов обучения должна быть не ниже «удовлетворительно»;

«неудовлетворительно» - если одна из общих оценок при выполнении индивидуальных нормативов и за знание теоретических предметов «неудовлетворительно».

При выставлении оценки подразделению пожарной охраны по боевой подготовке (отделение, караул) – учитываются общие индивидуальные оценки личного состава в следующем порядке:

«отлично» - если 100 % обучаемых имеет оценки «отлично» и «хорошо», при этом более 50 % - оценку «отлично»;

«хорошо» - если 100 % обучаемых имеет оценки «отлично» и «хорошо», при этом 50 % и более - оценку «хорошо»;

«удовлетворительно» - если один человек из числа личного состава караула (отделения) имеет оценку «неудовлетворительно», а остальные «удовлетворительно» и выше;

«неудовлетворительно» - если более одного человека из числа личного состава караула (отделения) имеет оценку «неудовлетворительно».

Результаты итогового контроля оформляются актом, в котором отражается уровень подготовки личного состава подразделения ФПС ГПС в целом.

Контрольные вопросы и задания.

1. Перечислите виды контроля, применяемые для определения уровня подготовки личного состава подразделений ГПС к тушению пожаров и проведению аварийно-спасательных работ.

2. Какое значение имеют оценки, полученные сотрудником ФПС ГПС при итоговом контроле профессиональной подготовки для присвоения классных квалификационных званий сотрудникам?

3. Какой порядок организации работы комиссии по осуществлению итогового контроля подготовки личного состава подразделений ГПС?

4. Перечислите предметы обучения, которые обязательно выносятся на итоговые экзамены.

ПРИЛОЖЕНИЯ

Приложение 1

30 апреля 1649

Наказ о Градском благочинии

«Государь, Царь и Великий Князь Алексей Михайлович всея Руси велел Ивану Андреевичу Новикову, да подъячему Викуле Панову быти в объезде в Белом Каменном городе, от Покровской улицы по Яузские ворота и по Васильевскому лужку, для береженья от огня и от всякого воровства; а с ним и с подъячим указал Государь быть в объезде, для сбереженья, пяти человеком решеточным прикащиком, да со всяких людей, с десяти дворов по человеку, с рогатины, и с топоры, и с водоливными трубами. И Ивану и подъячему взяти на Земском дворе, по прежнему Государеву указу, решеточных прикащиков пяти человек, и велеть им быть с собою, и ездить в своем объезде по всем улицам и по переулкам, в день и в ночь, в беспрестани. А для береженья во всех улицах и по переулках росписать им решеточных прикащиков и сторожей; и по улицам и по переулкам в день и в ночь ходить и беречь накрепко, чтоб в улицах и в переулках бою и грабежу и корчмы и табаку и инаго никакого воровства и блядни не было. Да и того в улицах и в переулках беречь накрепко, чтоб воры нигде не жгли, и огня на хоромы не накинули, и у хором и у заборов с улицы ни у кого ни счем огня не подложили. Да Ивану и подъячему Викуле приказать всяких чинов людем накрепко, чтоб ныне весною, и во все лето, и в осень в ведренные, в жаркие дни, изб и мылен никто не топил, и в вечеру поздно с огнем не сидели, и самим им смотрети и беречь накрепко, чтоб никакие люди изб и мылен не топили, и в вечеру поздно с огнем не сидели, и учинить у изб и у мылен печати, чтобы однолично изб и мылен никто не топили ни которыми делы. А где есть варить и хлебы печь, велеть всяким людям печи поделать в поварнях и на полых местах, а в избах однолично хлебов печь и есть варить не велеть; а у которых людей поварен нет, и тем людем печи велети сделать на огородах, или в земле на полых местех, не близко хором, и от ветру те печи велеть ущитить накрепко. А некоторые люди учнут ослушаться, и учнут самовольством избы и мыльни топить, или в вечеру поздно с огнем сидеть: и им тех описав имена, принести к Боярам. А на которых дворах люди будут больны, или родильницы, и учнут те люди бить челом Государю, чтоб им, для болей и родильниц, избы топить, и Ивану и подъячему, досмотря болей и родильниц, велети тем людем, для болей и родильниц, избы топить в неделю один день; а в ту пору, как кто учнет избы топить, велети в избах быть приставом решеточным прикащиком и приказать накрепко, как кто учнет избы топить, тех бы дворов люди с приставы в избах были с водою, и с помелы, и с веники, и берегли б накрепко, чтоб однолично избы топить с великим береженьем. А во дворах, по всем хоромам велели б, для береженья от пожарного времени, держать мерники и кади большие с водою, и с помелы, и с веники. А хлебы велети печь и есть варить в печах с великим береженьем, с перваго часа, до четвертаго часу дня; а с четвертаго часу дня однолично б ни у каких людей в поварнях и с печах огня не было. А некоторые лю-

ди учнут послушаться, и учнут самовольством избы и мыльни топить, или некоторые люди для сторожа людей не дадут: и им на тех людей сказывать, и письмо на них приносить к Боярам. Да им же в своем объезде сказать всяких чинов людям, чтобы пожиточные люди, для береженья от пожарного времени, держали во всех дворах своих водоливныя трубя медныя, и деревянные ведра; а обычные люди держали с пяти дворов по трубе, а ведра однолично были бы во всех дворах, и учинить тому всему роспись, чтоб им в пожарное время с решеточными прикащиками, и со всякими, и с водоливными запасы быть готовым, без всякого переводу. А что в их объездах каких чинов людей дворов, и сколько с тех дворов уличных сторожей, по их росписи, с рогатины, и топоры, и с водоливными трубами будет, и кто имены у тех сторожей будут десятские: и им то все росписать на роспись, и ту роспись принести к Боярам в верх, да такову ж роспись отдать в Земский приказ. А где в их объездах, грешным делом, учинится пожар: и им Ивану и подъячему Викуле с теми со всеми с пожарными запасы быть на пожаре, и промыслять всякими обычай неоплошно, чтобы дворы, и по торжкам лавки отнять, и огонь утушить. А однолично ему Ивану и подъячему Викуле ездить в своем объезде, в день и в ночь, безпрестани, и от огня, и от всякого воровства беречь накрепко. А только они Иван, и подъячий учнут ездить оплошно, и их небереженьем учинится пожар, или какое воровство: и им от Государя Царя и Великаго Князя Алексея Михайловича всея Руси быть в великой опале. А что в прошлых летах, по челобитью черных сотен всяких людей, по Государеву указу, велено избы топить в неделю дважды, в Воскресенье, да в четверок, в холодные, да в ненастные дни; и учнут избы топить с их ведома, и Ивану и подъячему в ту пору в своем объезде ездить безпрестани, и приказывать всяким людям, и самим смотреть и беречи накрепко, чтоб в те поры в указные дни, всякие люди избы топили с великим береженьем, а в жаркие дни однолично никаким людям изб топить не велети. А в которые дни ветры будут, и им в то время и в указные дни изб топить не велети, чтоб однолично от огня и от всякого воровства береженье было великое. А то им всяких чинов людям сказать именно, только чьим небереженьем от кого учинится пожар: и тому от Государя быть казнену смертию».

Примечание: издан в царствование государя Алексея Михайловича Романова (1645-1676). Одним из первых в официальный свод законов России включен «Наказ о Градском благочинии», от 1649 г. положивший прочное начало государственным мерам «бережения от огня», Москвы. Учрежденная волею Алексея Михайловича повинность пожарная охрана неизбежно просуществовала в первопрестольной до мая 1804 года, когда пожарная повинность с обывателей была снята, а вместо нее введена профессиональная пожарная охрана.

ТАБЕЛЬ
боевого расчета
отделения караула на пожарной автоцистерне

Состав расчета	ПТВ, документация и имущество принимаемые при заступлении	Первоначальные действия по тревоге	Основные обязанности боевого расчета при тушении пожаров
1	2	3	4
Начальник караула	Носимая радиостанция, электрофонарь, СИЗОД, планшет и справочник водоприборов	Надевает боевую одежду и снаряжение, получает путевку, план или карточку тушения пожара, следит за посадкой личного состава караула в ПА, садится в кабину рядом с водителем первого отделения, объявляет адрес выезда и дает команду на выезд, уточняет по справочнику расположение ближайших водоприборов	Руководит работой караула по спасению людей, тушению пожара, проведению аварийно-спасательных работ и эвакуации имущества, возглавляет звено ГДЗС
мощник начальника караула (командир отделения)	Носимая радиостанция, электрофонарь, планшет и справочник водоприборов, журнал учета работающих звеньев ГДЗС, резервный СИЗОД, спецоборудование и инструмент (ГАСИ, бензорез и др.), спасательная веревка, резервные воздушные (кислородные) баллоны, (регенеративные патроны).	Надевает боевую одежду пожарного и снаряжение, получает путевку, следит за посадкой личного состава в автомобиль, садится в кабину рядом с водителем соответствующего отделения, объявляет адрес выезда и дает команду к выезду, по справочнику уточняет расположение водоприборов.	Руководит работой отделения по спасению людей, тушению пожара, эвакуации имущества, возглавляет звено ГДЗС.

1	2	3	4
Пожарный №1 (старший пожарный)	Принимает все пожарные стволы, электрозащитные средства (перчатки резиновые диэлектрические, ножницы для резки электропроводов с изолированными ручками, галоши (боты) резиновые коврик диэлектрический, переносные заземлители).	Надевает боевую одежду пожарного и снаряжение, открывает ворота гаража, садится в автомобиль с левой стороны, берет ствол, рукавную задержку и фонарь (ночью).	Прокладывает магистральную или рабочую линию, работает со стволом, выполняет работу по спасению людей, вскрытию и разборке конструкций, работает в звене ГДЗС.
Пожарный №2	Принимает напорные рукава диаметром 51, 66, 77мм, рукавные задержки и зажимы.	Надевает боевую одежду пожарного и снаряжение, открывает ворота гаража, садится в автомобиль с правой стороны, берет рукавную задержку.	Прокладывает магистральную или рабочую линию, работает со стволом. С пожарным №3 переносит и устанавливает 3-коленную лестницу, работает с инструментом для резки электропроводов, работает по спасению людей, вскрытию и разборке конструкций, работает в звене ГДЗС.
Пожарный №3	Принимает лестницы, резиновые сапоги, теплоотражательные костюмы, ручной немеханизированный инструмент (багры, ломы, топоры, пилы, лопаты, крюк).	Надевает боевую одежду пожарного и снаряжение, садится в автомобиль вторым слева и берет рукавную задержку.	Помогает прокладывать магистральную линию, устанавливает разветвление, с пожарным №2 переносит и устанавливает 3-коленную лестницу, остается на ПБ, работает шанцевым инструментом, разбирает конструкции, эвакуирует людей

1	2	3	4
Пожарный №4	Принимает всасывающие и напорно-всасывающие рукава, всасывающую сетку, водосборник, напорные рукава диаметром 77мм для работы от ПГ, переходные головки, пожарную колонку, ключ торцовый для открывания гидрантов, крюк для открывания крышки колодца ПГ, ключи для соединения всасывающих и напорных рукавов, рукавные мостики.	Надевает боевую одежду пожарного и снаряжение, садится в автомобиль вторым справа и берет рукавную задержку.	Вместе с водителем устанавливает автомобиль на водоисточник, прокладывает магистральную линию, работает на разветвлении, выполняет работы по спасению людей, вскрытию и разборке конструкций, работает на ПБ, устанавливает рукавные мостики.
Водитель	Принимает автомобиль (двигатель, все системы автомобиля, механизмы управления, ходовую часть, кузов, раму и оперение, пожарный насос), шоферской инструмент, медицинскую аптечку, автомобильную радиостанцию, наличие воды и пенообразователя в емкостях автомобиля, огнетушитель.	Садится в автомобиль, заводит двигатель, через зеркала заднего обзора убеждается в отсутствии помех при выезде, по указанию командира отделения выезжает из гаража.	С пожарным №4 устанавливает автомобиль на водоисточник, переключает работу двигателя на насос и работает на нем, обеспечивает бесперебойную подачу воды (пенообразователя) в рукавную линию.

Примечания:

1. В состав боевого расчета личный состав заступающего караула назначается начальником караула при заступлении на боевое дежурство

2. В типовой таблице основных обязанностей личного состава отделений караула могут вноситься изменения и дополнения в зависимости от штатной численности личного состава в подразделении пожарной охраны и оснащенности техникой и вооружением.

3. В зависимости от штатной численности личного состава пожарно-спасательной части и оснащенности пожарной техники, в таблицу основных обязанностей расчета могут вноситься изменения отражающие особенности данного подразделения.

Путевка для выезда на пожар (ЧС)
дежурного караула (отделения) _____
(наименование подразделения)

1. Место пожара (ЧС), адрес _____
2. Объект пожара (характер ЧС) _____
3. Время получения сообщения _____ час _____ мин.
4. Фамилия, имя, отчество (при наличии) и номер телефона заявителя

(подпись дежурного диспетчера подразделения пожарной охраны)

« ____ » _____ 20 __ г.

Примечание: Отсутствие сведений об объекте пожара и данных о заявителе не может задержать выезд караула на пожар (ЧС).

СХЕМА

построения дежурного караула (смены) пожарно-спасательной части

		В	П3	П4
НК	ПНК	КО	П1	П2

В	П3	П4	ПФ	ДЗ
КО	П1	П2	Д	ДК

НК - начальник караула

ПНК - помощник начальника караула

КО - командир отделения

В - водитель

П - пожарный, старший пожарный (по номерам боевого расчета)

Д - диспетчер

ПФ - постовой у фасада здания подразделения

ДЗ - дозорный

ДК - дежурный по караулу

УТВЕРЖДАЮ
 Директор МУП «Водоканал»
 г. округ Иваново

О.В. Тихонов

«___» _____ 20__ г.

УТВЕРЖДАЮ
 начальник ГУ МЧС России
 по Ивановской области
 полковник внутренней службы

М.С. Петров

«___» _____ 20__ г.

СОГЛАШЕНИЕ

о взаимодействии Главного управления МЧС России по Ивановской области и Унитарного муниципального предприятия «Водоканал» при возникновении пожаров и других чрезвычайных ситуаций в городе Иваново

1. При получении сообщения о пожаре или по запросу руководителя тушения пожара (РТП), а также руководителя ликвидации чрезвычайной ситуации (РЛЧС) диспетчер ЕДДС по Ивановской области уточняет у диспетчера МУП «Водоканал» информацию о давлении в водопроводных сетях, находящихся рядом с местом пожара (ЧС) и исправность ближайших пожарных гидрантов.

2. При возникновении крупных пожаров в г. Иваново по запросу диспетчера ЕДДС диспетчер МУП «Водоканал» направляет к месту пожара аварийную бригаду или специалистов для оперативного реагирования на неисправности сетей и гидрантов, а также для проведения консультации в оперативном штабе пожаротушения по вопросам использования пожарных гидрантов для целей пожаротушения.

3. При поступлении информации об авариях на водопроводных сетях, проведении плановых работ, связанных с ограничением подачи воды, падением давления в сетях или их полном отключении диспетчер МУП «Водоканал» незамедлительно информирует диспетчера ЕДДС об этом.

4. При возникновении неисправностей пожарных гидрантов при использовании их пожарными подразделениями РТП или другое старшее должностное лицо ГПС сообщает через диспетчера ЕДДС информацию о неисправности и месте расположения гидранта. Диспетчер МУП «Водоканал», получив сведения, незамедлительно направляет к месту аварии аварийную бригаду. В случаях, когда в результате неисправности съём пожарной колонки с гидранта невозможен, пожарное подразделение остается на месте до прибытия бригады.

5. Ежемесячно, службы совместно проводят корректировку имеющихся сведений по неисправным, отремонтированным, найденным и т.д. пожарным гидрантам.

6. Два раза в год УМП «Водоканал» проводит проверку противопожарного водоснабжения г. Иваново, из этого количества 1 раз (в весенне-летний период) совместно с подразделениями ГПС по разработанному и утвержденному в соответствующем порядке графику.

7. Техническая взаимопомощь между службами осуществляется исходя из оперативной обстановки и наличия в оперативном расчете соответствующей техники.

8. Диспетчера каждой службы ежедневно, при заступлении на дежурство, проверяют работу «прямых телефонов».

9. Для взаимодействия используются следующие телефонные линии:

- диспетчер ЕДДС «112»: прямой телефон, 01; 29-91-67;
- оперативный дежурный ГУ МЧС России по Ивановской области: 26-25-27; 32-38-03 (факс);
- диспетчер пожарно-спасательного гарнизона 01;
- диспетчер МУП «Водоканал»: прямой телефон, 53-11-62.

Об изменении указанных телефонных номеров или неисправности какой либо линии связи все службы своевременно информируют друг друга.

Главный инженер
МУП «Водоканал»
г. округ Иваново

А.В. Сидоров

« ___ » _____ 20 __ г.

Начальник ЦУКС ФПС по
Ивановской области
майор внутренней службы

В.П. Белов

« ___ » _____ 20 __ г.

УТВЕРЖДАЮ
Директор МУП «Ивгорэлектросеть»
г. округ Иваново

С.П. Храмов

« ___ » _____ 20__ г.

УТВЕРЖДАЮ
Начальник ГУ МЧС России
по Ивановской области
полковник внутренней службы
М.С. Петров

« ___ » _____ 20__ г.

СОГЛАШЕНИЕ

о взаимодействии Главного управления МЧС России по Ивановской области с Муниципальным унитарным предприятием «Ивгорэлектросеть» при возникновении пожаров и ЧС в г. Иваново, подключенных к сетям МУП

1. При получении сообщения о пожарах в подвалах и электрощитах жилых домов, на объектах с массовым пребыванием людей, в частных жилых домах, на объектах энергетики или других чрезвычайных ситуациях в г.Иваново, требующих проведение работ по отключению объектов от электроснабжения или его восстановления, диспетчер ЕДДС по телефону 37-60-21 сообщает диспетчеру производственно - диспетчерской службы МУП «Ивгорэлектросеть» (ПДС) адрес пожара или чрезвычайной ситуации.

2. Диспетчер ПДС, получив сообщение, немедленно высылает оперативно-выездную бригаду по указанному адресу. Выезд на пожар является приоритетным и осуществляется по первому требованию.

3. Прибыв к месту пожара или чрезвычайной ситуации, оперативно-выездная бригада поступает в распоряжение РТП (РЛЧС) или старшего оперативной группы ГУ МЧС России по Ивановской области для проведения работ по отключению объекта от электроснабжения.

4. По окончании работ по отключению объекта от электроэнергии старший смены оперативно - выездной бригады МУП «Ивгорэлектросеть» выдает письменный допуск, разрешающий тушение пожара.

5. При невозможности прибытия в короткое время к месту пожара (ЧС) аварийно-выездной бригады в исключительных случаях проводится работа по отключению объектов при напряжении 220-380 в. силами пожарно-спасательных формирований. РТП (РЛЧС) или старший оперативной группы ГУ МЧС России по Ивановской области по прибытии оперативно-выездной бригады МУП «Ивгорэлектросеть» к месту вызова информирует о своих действиях старшего смены.

6. При возникновении пожаров на объектах с напряжением более 380 в. и невозможности прибытия бригады ПДС диспетчер ПДС изыскивает возможность обесточивания объекта дистанционно.

7. При пожарах или чрезвычайных ситуациях на промышленных, административно-хозяйственных и других объектах города, в штате которых имеются службы, осуществляющие контроль за эксплуатацией электрооборудования объекта, при невозможности отключения отдельных цехов, участков, строений от электроснабжения по требованию РТП (РЛЧС) к месту работ немедленно высылаются оперативно выездная бригада МУП «Ивгорэлектросеть» для отключения электроснабжения объекта за его пределами.

8. При аварийной ситуации с возможным возникновением пожара на объектах МУП «Ивгорэлектросеть» диспетчер ПДС немедленно сообщает об этом диспетчеру ЕДДС для вызова пожарных подразделений.

9. При получении информации о полном отключении от электричества категорированных объектов (котельные, больницы, детские сады, школы и т.д.) и невозможности быстрой подачи напряжения этим объектам силами ПДС диспетчер ПДС передает эту информацию диспетчеру ЕДДС для принятия неотложных мер по развертыванию автономного питания для этих объектов, направленной на скорейшую подачу напряжения вышеуказанным объектам.

10. Все сообщения диспетчера ЕДДС и ПДС регистрируют в служебной документации с указанием времени сообщения информации и фамилии сообщавшего (принявшего). Диспетчера каждой службы ежедневно, при заступлении на дежурство, проверяют исправность телефонной связи.

11. Для взаимодействия используются следующие телефонные линии:

- диспетчер ЕДДС : 299-167, 299-168, 299-169;
- диспетчер производственно - диспетчерской службы МУП «Ивгорэлектросеть»: 37-60-21, 37-01-26;
- диспетчер пожарно-спасательного гарнизона 01.

Об изменении указанных телефонных номеров или неисправности какой либо линии связи все службы своевременно информируют друг друга, в том числе и через диспетчера ПДС по «прямому телефону».

Начальник производственно-диспетчерской службы МУП «Ивгорэлектросеть»

М.И. Воробьев
«__» _____ 20 __ г.

Начальник ЦУКС ФПС по Ивановской области
полковник внутренней службы

В.П. Белов
«__» _____ 20 __ г.

УТВЕРЖДАЮ

Начальник УМВД по
Ивановской области
полковник милиции_____ А.А. Иванов
« » _____ 20 __ г.

УТВЕРЖДАЮ

Начальник ГУ МЧС России по Ива-
новской области
полковник внутренней службы_____ М.С. Петров
« » _____ 20 __ г.**СОГЛАШЕНИЕ**

о взаимодействии Главного управления МЧС России по Ивановской области с дежурной частью УМВД по Ивановской области при возникновении пожаров, дорожно-транспортных происшествий и других чрезвычайных ситуаций на территории Ивановской области

1. При получении сообщения о пожарах на объекте с массовым пребыванием людей, в зданиях органов Государственной власти и органов местного самоуправления, на объектах жизнеобеспечения, на объектах МВД, при выезде подразделений Ивановского гарнизона по вызову №3 и при проникновении на объект пожара посторонних лиц, а также при обнаружении в ходе тушения пожаров погибших и пострадавших диспетчер ЕДДС «01» по Ивановской области сообщает имеющуюся информацию старшему дежурной смены дежурной части УМВД по Ивановской области (далее старший смены ДЧ).

2. При получении сообщения о заложенном взрывном устройстве диспетчер ЕДДС сообщает информацию старшему смены ДЧ, а также направляет к месту вызова два отделения на пожарных автоцистернах, автомобиль первой помощи, дежурную смену поисково-спасательного отряда, дежурную смену областной службы пожаротушения (СПТ).

3. По прибытии к месту вызова начальника дежурной смены СПТ или другого старшего должностного лица ГПС, находящееся на месте вызова, докладывает о прибытии начальнику созданного оперативного штаба (далее ОШ) или старшему должностному лицу из числа руководящего состава ОШ и поступает в его распоряжение.

4. Задачами для подразделений ГУ МЧС России по Ивановской области являются при выезде по сообщению о заложенном взрывном устройстве:

- установка пожарной техники на водоисточники, находящиеся на расстоянии 300-400 метров от объекта;
- по прибытии первыми к месту вызова - организация совместно с администрацией объекта эвакуации людей из здания.

5. Личному составу подразделений ГУ МЧС России по Ивановской области категорически запрещается перекрывать транспортные магистрали пожарной техникой и участвовать в осмотре помещений на предмет обнаружения взрывных устройств, за исключением группы выполнения специальных работ.

6. При тушении пожаров и ликвидации последствий чрезвычайных ситуаций, по требованию РТП (РЛЧС), к месту вызова направляются наряды полиции для охраны объекта пожара (аварии) и спасенных материальных средств, а также для ограничения доступа посторонних лиц к месту пожара (ЧС).

7. При поступлении в дежурную часть УМВД сообщения о пожаре, дежурная смена по прямой линии соединяет звонившего с диспетчером ЕДДС.

8. При поступлении заявлений о преступлениях диспетчер ЕДДС соединяет звонившего по прямой линии с дежурной частью УВД.

9. Для обеспечения выполнения оперативно-следственных мероприятий, проводимых сотрудниками полиции, связанных с угрозой жизни и здоровью пожарных и спасателей, пожарно-спасательные подразделения Ивановской области не привлекаются.

10. При поступлении сообщения о дорожно-транспортных происшествиях с пострадавшими и необходимости проведения спасательных работ, дежурная смена дежурной части сообщает информацию диспетчеру ЕДДС.

11. Техническая взаимопомощь между службами осуществляется исходя из оперативной обстановки и наличия в боевом расчете соответствующей техники.

12. Диспетчер ЕДДС и старший смены дежурной части УМВД ежедневно, при заступлении на дежурство, проверяют работоспособность средств телефонной связи.

13. Для взаимодействия используются следующие телефонные линии:

14.- диспетчер Единой дежурно-диспетчерской службы: 01; 29-91-67; 29-91-68; 29-91-69; 29-91-84;

15.- оперативный дежурный ГУ МЧС России по Ивановской области: 29-91-08; 32-38-03 (факс);

16.- дежурная часть УМВД по Ивановской области: 32-80-00.

17. Об изменении указанных телефонных номеров или неисправности какой либо линии связи, все службы своевременно информируют друг друга.

Начальник штаба УМВД по
Ивановской области
подполковник полиции
В. Б. Григорьев
« ___ » _____ 20__ г.

Начальник ЦУКС ФПС по Иванов-
ской области
полковник внутренней службы
В.П. Белов
« ___ » _____ 20__ г.

РАСПОРЯДОК

дня несения боевого дежурства личным составом дежурного караула
пожарно-спасательной части № __ (примерный)

№ п/п	Наименование мероприятий	Время проведения
1	Прибытие в подразделение, подготовка к разводу	07.30-07.45
2	Заполнение служебной документации, проверка СИЗОД	07.45-08.00
3	Смена дежурства	08.00-08.30
4	Подготовка к занятиям	08.30-09.00
5	Занятия согласно расписанию: первый учебный час второй учебный час третий учебный час четвертый учебный час нормативы ПСП и ГДЗС)	09.00-09.45 09.50-10.35 10.45-11.30 11.40-12.25
6	Время приема пищи	12.30-13.30
7	Время психологической разгрузки	13.30-14.00
8	Отработка документов предварительного (5-час) планирования. ОТИ района выезда (объекта)	14.00-15.30
9	Административно-хозяйственные мероприятия по улучшению условий труда и отдыха личного состава. Обслуживание пож.-спасательной техники	15.30-18.00
10	Физическая подготовка (6-час)	18.00-19.00
11	Время приема пищи	19.00-20.00
12	Самостоятельная подготовка, выполнение индивидуальных заданий, изучение нормативных документов	20.00-21.00
13	Культурно-досуговая работа, информирование личного состава, просмотр телепередач, личное время	21.00-21.30
14	Вечерний туалет	21.30-22.00
15	Отдых. Несение караульной службы	22.00-06.00
16	Подъем, утренний туалет, физическая зарядка	06.00-06.30
17	Время приема пищи	06.30-07.15
18	Подготовка к смене дежурства	07.15-08.00

ПЛАН
профессиональной подготовки личного состава подразделений ГПС Новгородской области на 2019 год

№ п/п	Виды подготовки, содержание мероприятий	Всего часов	Даты проведения мероприятий / количество часов по месяцам												Ответственный за обеспечение мероприятия
			январь	февраль	март	апрель	май	июнь	июль	август	сентябрь	октябрь	ноябрь	декабрь	
1	2	3	4	5	6	7	8	9	10	11	12	13	14	15	16
1	Инструкторско-методические занятия с лицами ответственными за организацию профессиональной подготовки	4													ЗНГУ по (ГПС) УОПТ и ПАСР НО НПСЧ НПСЧ
2.	Занятия в группах по служебной подготовке:	60													
	-общей группе начальника Главного управления	18													Сотрудники Главного управления, начальники МПСГ, начальник СПСЧ
	-группах по специальной подготовке (ШИОМ)	42													Сотрудники УОПТ и ПАСР, СПТ, НМПСТ, НПСЧ
3.	Боевая подготовка личного состава караулов:	230	В соответствии с годовым планом распределения времени по предметам и месяцам обучения боевой подготовки личного состава караулов												НО НПСЧ НПСЧ

№ п/п	Виды подготовки, содержание мероприятий	Всего часов	Даты проведения мероприятий / количество часов по месяцам												Ответственный за обеспечение мероприятия	
			январь	февраль	март	апрель	май	июнь	июль	август	сентябрь	октябрь	ноябрь	декабрь		
1	2	3	4	5	6	7	8	9	10	11	12	13	14	15	16	
Пожарно-тактические учения для пожарно-спасательных частей																
4	Пожарно-тактические учения															
	Показательные	2 раза в год	<i>В течение года согласно графику</i>												ЗНГУ (по ГПС), НУОПТ и ПАСР	
	Тренировочные в дневное (ночное время)	1 раз в год	<i>В течение года согласно графику</i>												ЗНГУ (по ГПС), УОПТ и ПАСР, СПТ, руководящий состав ПО	
	Тренировочные в дневное (ночное время)	1 раз в квартал	<i>По отдельному графику</i>												НПСЧ, НМПСТ	
	Контрольно-проверочные (при подведении итогов по подготовке дежурных смен)	1 раз в год	<i>По отдельному графику</i>												ЗНГУ (по ГПС), НО, НМПСТ	
	Тактико-специальные учения	Не реже 1 раза в год	<i>По отдельному графику</i>												ЗНГУ (по ГПС), УОПТ и ПАСР, НО, СПСЧ	
	Опытные учения		<i>По мере необходимости</i>													
	Комплексные учения		<i>По мере необходимости</i>													
Занятия по решению пожарно-тактических задач																
5.	Тренировочные в дневное (не реже 1 раза в месяц с каждым дежурным караулом) и ночное время (не реже 1 раза в квартал с каждым дежурным караулом)	В течение года	В соответствии с планом – графиком подготовки личного состава												НСПТ	
			<i>Не менее 2-х раз в год (соблюдая очередность дежурных смен подразделений в течение года)</i>													
			<i>2 раза в год со своей дежурной сменой</i>													ДСПТ
			<i>Не менее 1 занятия в год на каждое подразделение</i>													НПО, ЗНПО
			<i>Не реже раза в месяц с каждым дежурным караулом в дневное и ночное время</i>												НПСЧ,	

№ п/п	Виды подготовки, содержание мероприятий	Всего часов	Даты проведения мероприятий / количество часов по месяцам												Ответственный за обеспечение мероприятия
			январь	февраль	март	апрель	май	июнь	июль	август	сентябрь	октябрь	ноябрь	декабрь	
1	2	3	4	5	6	7	8	9	10	11	12	13	14	15	16
	Контрольно-проверочные в дневное и ночное время		<i>По отдельному графику</i>												ЗНПСЧ НПСЧ, ЗНПСЧ НСПТ, ЗНСПТ, НО, ЗНО, СПСЧ, ЗНПСЧ, НПСЧ ЗНПСЧ
6.	Инструкторско-методические занятия с личным составом СПСЧ	230													НПСЧ
7.	Подготовка газодымозащитников:	34	по отдельному графику												ЗНГУ (по ГПС), УОПТ и ПАСР НО, НПСЧ, НПСЧ
	тренировки в теплодымокамере начальствующего состава	8		2			2			2				2	ЗНГУ (по ГПС), УОПТ и ПАСР, СПТ, рук. состав ПО
	тренировки в теплодымокамере личного состава караулов	8		2			2			2				2	НПСЧ, ЗНПСЧ, НПСЧ, ЗНПСЧ
	Занятия с применением СИЗОД на свежем воз-	24	2	2	2	2	2	2	2	2	2	2	2	2	НПСЧ, ЗНПСЧ,

№ п/п	Виды подготовки, содержание мероприятий	Всего часов	Даты проведения мероприятий / количество часов по месяцам												Ответственный за обеспечение мероприятия
			январь	февраль	март	апрель	май	июнь	июль	август	сентябрь	октябрь	ноябрь	декабрь	
1	2	3	4	5	6	7	8	9	10	11	12	13	14	15	16
	духе														НПСЧ, ЗНПСЧ
8.	Занятия на огневой полосе психологической подготовки:														НПСЧ, ЗНПСЧ, НПСЧ, ЗНПСЧ
	-начальствующего состава	2	По отдельному плану в летний и зимний периоды												ЗНГУ (по ГПС), УОПТ и ПАСР, СПТ, рук. состав ПО
	-личного состава караулов	2	По отдельному плану в летний и зимний периоды												НПСЧ, ЗНПСЧ, НПСЧ, ЗНПСЧ
9.	Физическая подготовка:		по учебному плану физической подготовки личного состава подразделений ГПС на год												
	-начальствующего состава	100													ЗНГУ (по ГПС), УОПТ и ПАСР, СПТ, рук. состав ПО, НПСЧ, НПСЧ, НСПТ
	-личного состава караулов	100	В соответствии с распорядком дня и планом спортивно-массовых мероприятий												
	-соревнования по пожарно-прикладному спорту		По отдельному графику												
Соревнования по другим видам спорта		По отдельному графику													
10.	Повышение квалификации		По отдельному графику												
11.	Переподготовка		По отдельному графику												

№ п/п	Виды подготовки, со- держание мероприя- тий	Всего часов	Даты проведения мероприятий / количество часов по месяцам												Ответственный за обеспеченне мероприятия
			январь	февраль	март	апрель	май	июнь	июль	август	сентябрь	октябрь	ноябрь	декабрь	
1	2	3	4	5	6	7	8	9	10	11	12	13	14	15	16
12	Ежеквартальная оценка подготовки	16	4			4			4			4			Комиссия ГУ, комиссия НО (ПСЧ)

Начальник УОПТ и ПАСР Главного управления
майор внутренней службы

В.П. Баринов

ГОДОВОЙ ПЛАН
распределения времени по предметам и месяцам обучения
для личного состава дежурных караулов ПСЧ № ___ на 2019 год

№ п/п	Наименование учебных предметов	Кол-во часов	Распределение часов по месяцам обучения												
			I	II	III	IV	V	VI	VII	VIII	IX	X	XI	XII	
Боевая подготовка личного состава караулов															
1.	Общественно-государственная подготовка	10	1	1	1	1	1	1	1	1	1	1	1	1	1
2.	Пожарно-тактическая подготовка, дневные и ночные ПТЗ	64	6	6	4	6	4	6	4	6	6	4	6	6	4
3.	Аварийно-спасательные работы	20	2	2	4	2	2	2	2	-	1	1	2	2	1
4.	Пожарная и аварийно-спасательная техника	20	1	2	2	2	2	1	1	1	1	2	2	2	2
5.	Гражданская оборона и мобилизационная подготовка	8	1	1	1	1	1	-	1	-	1	-	1	1	-
6.	Подготовка газодымозащитников	34	2	2	2	2	2	4	2	4	2	4	4	4	2
7.	Психологическая подготовка	8	-	1	1	1	1	-	-	-	1	1	1	1	-
8.	Пожарно-профилактическая подготовка	8	-	1	-	1	1	1	1	1	1	-	1	1	-
9.	Оказание первой помощи	10	1	1	1	1	1	-	1	-	1	1	1	1	-
10.	Охрана труда	8	-	1	1	1	1	1	1	-	-	1	1	1	-
11.	Оперативно-тактическое изучение района выезда (объекта)	24	-	4	2	4	2	4	2	2	2	2	2	2	2
12.	Пожарно-строевая подготовка	Согласно расписанию дня													
13.	Физическая подготовка														
14.	Ежеквартальная оценка подготовки	16	-	-	4	-	-	4	-	4	-	-	4	-	4
ВСЕГО:		230	14	22	23	22	18	17	17	17	17	17	23	22	21

Примечание:

1. В подразделениях, где не организована ГДЗС, часы по учебному предмету перераспределяются на другие дисциплины.

2. Практические занятия по пожарно-тактической подготовке с выездом на объекты района (подрайона) выезда проводятся начальником подразделения или его заместителем, начальник караула, командир отделения выступают в роли руководителя тушения пожара.

3. Дополнительные занятия с личным составом караулов проводятся по решению вышестоящего руководства, начальника подразделения, начальника караула. Дополнительные занятия должны включать в себя проведение внеплановых ПТУ (ПТЗ), разбор пожаров, изучение законодательных и других нормативных правовых актов Российской Федерации, проведение занятий по пожарно-строевой и физической подготовке.

Заместитель начальника ПСЧ № ____
капитан внутренней службы

П.И. Селезнев

РАСПИСАНИЕ ЗАНЯТИЙ
по боевой подготовке с личным составом дежурных караулов (смен)
ПСЧ № __ на март 2019 года

Дата	Часы занятий	Предмет обучения, тема и учебные вопросы занятия	Рекомендуемая литература,	Метод проведения	Лицо проводящее занятие, место проведения
1	2	3	4	5	6
01, 02, 03, 04	09.00 - 09.45	<u>Общественно-государственная подготовка</u> Т. 1.3. Послание Президента Российской Федерации Федеральному собранию Российской Федерации.	Интернет источник. Consultant.ru	лекция	Нач. ПСЧ, уч. класс
	09.50 - 11.25	<u>Пожарно-тактическая подготовка</u> Т.2.10. Тушение пожаров при недостатке воды.	- Пож. тактика.- М. 1999. 414с. - Приказ МЧС №444 - 2017г.	классно- групповое, практ. заня- тие	Нач. караула, уч. класс
	11.30 - 12.15	<u>Оказание первой помощи</u> Т.9.2. Средства для оказания первой помощи.	Приказ МТЧСЗ №1100н - 2014г.	практ. заня- тие	Нач. караула, уч. класс
	13.45 - 14.30	<u>Пожарно-строевая подготовка</u> Отработка и зачет по нормативу ПСП №1.1	Нормативы по ПСП – 2011г.	практ. заня- тие	Нач. караула, двор части
05, 06, 07, 08	09.00 - 10.35	<u>Пожарно-тактическая подготовка</u> Т.2.11 Тушение пожаров и проведение спасательных работ в условиях особой опасности для личного состава.	- Пож. тактика.- М. 1999. 414с. - Приказ МЧС №444 - 2017г	классно- групповое	Нач. караула, уч. класс
	10.40 - 11.25	<u>Пожарная и аварийно-спасательная техника</u> Т.4.3. Первичные средства тушения пожаров.	Пож. техника.- М. 2004. 550с	практ. заня- тие	Нач. караула, гараж, фасад ча- сти
	13.45 - 14.30	<u>Пожарно-строевая подготовка</u> Отработка и зачет по нормативу ПСП № 2.1	Нормативы по ПСП – 2011г.	практ. заня- тие	Нач. караула, двор части
09, 10, 11, 12	9.00 - 10.35	<u>Аварийно-спасательные работы</u> Т.3.3. Проведение аварийно-спасательных работ при наводнениях. Спасательные работы на воде, средства спасения.	Учебник спаса- теля.- М. 2002. 528с.	лекция	Нач. караула, уч. класс
	10.40 - 11.25	<u>Подготовка газодымозащитников</u> Т.6.1. Общие сведения о работе личного состава ГДЗС в дыхательных аппаратах.	Приказ МЧС №3 - 2013г.	практ. за- нятие	Нач. ПСЧ, гараж части
	13.45 - 14.30	<u>Пожарно-строевая подготовка</u> Отработка и зачет по нормативу ПСП № 3.2	Нормативы по ПСП – 2011г.	практ. за- нятие	Нач. караула, двор части
13, 14, 15, 16	9.00 – 09.45	<u>Психологическая подготовка</u> Т.7.2. Методы и приемы психологической саморегуляции в системе профилактики профессионального стресса.	Психология.- М. 2013. 520с.	семинар	Нач. ПСЧ, уч. класс
	09.50 - 11.25	<u>Аварийно-спасательные работы</u> Т.3.4. Проведение аварийно-спасательных работ в поврежденных (разрушенных) зданиях и сооружениях.	Учебник спаса- теля.- М. 2002. 528с.	практ. за- нятие	Нач. караула
	11.30-12.15	<u>Гражданская оборона и мобилизационная подготовка</u> Т.5.2. Основные мероприятия, проводимые при введении различных степеней готовности	Гражданская оборона.- М. 2016. 377с.	практ. за- нятие	Нач. караула
	13.45 - 14.30	<u>Пожарно-строевая подготовка</u> Отработка и зачет по нормативу ГДЗС № 14	Приказ МЧС №3 - 2013г.	практ. за- нятие	Нач. караула, двор части

1	2	3	4	5	6
17, 18, 19, 20	09.00 - 09.45	<u>Пожарная и аварийно-спасательная техника</u> Т.4.4. Специальная защитная одежда и снаряжение пожарных.	Пож. техника - М. 2004. 550с.	практ. занятие	Нач. караула
	09.50 - 10.35	<u>Охрана труда</u> Т.10.2. Требования нормативных правовых актов к возмещению работодателями вреда, причиненного сотруднику (работнику) увечьем, профессиональным заболеванием, либо иным повреждением здоровья, связанным с исполнением им трудовых (служебных) обязанностей.	- ТК РФ от 30.12.2001 №197-ФЗ - Приказ МТиСЗ №1100н-2014г.	семинар	Нач. караула, уч. класс
	10.40 - 11.25	<u>Дополнительное занятие</u> Реагирование на ДТП караулов ПСЧ-3 в первом квартале 2019г.	Статотчет УГИБДД Новгородской обл.	семинар	Нач. караула, уч. класс
	13.45 - 14.30	<u>Пожарно-строевая подготовка</u> Отработка и зачет по нормативу ПСП № 4.1.	Нормативы по ПСП – 2011г.	лекция	Нач. караула, уч. класс
21, 22, 23, 24	9.00 – 09.45	<u>Подготовка газодымозащитника</u> Т.6.2. Тренировка дыхания.	Приказ МЧС №3 - 2013г.	практ. занятие	Нач. караула
	09.50 - 11.25	<u>Оперативно-тактическое изучение района выезда (объектов).</u> МОУ «Гимназия № 25», Ленинградское шоссе, д.45	- Пож. тактика.- М. 1999. 414с. - Приказ МЧС №444 - 2017г.	практ. занятие	Нач. караула, объект
	13.45 - 14.30	<u>Пожарно-строевая подготовка</u> Т.4.1. Упражнения с пожарными рукавами, стволами и разветвлениями.	Нормативы по ПСП – 2011г.	практ. занятие	Нач. караула, фасад части.

1	2	3	4	5	6
25, 26, 27, 28	09.00 - 12.15	<u>Ежеквартальная оценка подготовки</u> Принятие зачетов (нормативов) по предметам обязательного обучения.	- Пож. тактика.- М. 1999. 414с. - Пож. техника.- М. 2004. 550с.	практ. занятие	Нач. караула, фасад части.
	Ночные занятия	<u>Пожарно-тактическая подготовка</u> МОУ Детский сад «Светлячок», ул. Волжская, д. 43	- Пож. тактика.- М. 1999. 414с. - Приказ МТиСЗ №1100н-2014г.	практ. занятие	Нач. ПСЧ, объект
29	ПТУ	ОАО «Домостроительный комбинат», г. Новгород, ул. Центральная, д.15, (тренировочное)	- Пож. тактика.- М. 1999. 414с. - Приказ МТиСЗ №1100н-2014г.	практ. занятие	Зам. нач. ГУ МЧС России по Новгородской области (по ГПС)
Самостоятельная подготовка					
Для помощников начальника караула и пожарных.	Порядок проведения технического обслуживания дыхательных аппаратов, проверок № 1,2, рабочей. Постановка дыхательных аппаратов в расчет.		- Приказ МЧС №3 - 2013г. - Приказ МТиСЗ №1100н-2014г.		Самостоятельно
Для слесарей и водителей	Система смазки пожарного автомобиля на базе КАМАЗ.		Пож. техника.- М. 2004. 550с.		Самостоятельно
Для диспетчеров и лиц подменяющих	Изучение особо важных объектов района выезда по повышенному номеру (3,3) и порядок ведения радиообмена		Приказ МЧС №467 - 2017		Самостоятельно

ПРИМЕЧАНИЕ:

1. Отработка оперативной документации района выезда проводится с 14:30 до 15:30.
2. Отработка нормативов по ПСП и другие занятия, не вошедшие в расписание занятий, проводятся с 13:45 до 14:30

Заместитель начальника ПСЧ №__
капитан внутренней службы

П.И. Селезнев

Тематический план
по боевой подготовке личного состава дежурных караулов (смен)
ПСЧ № __ на 2019 год

№ темы	Наименование темы	Кол-во часов	Вид занятий		Лицо, проводящее занятие
			практическое	теоретическое	
1. Общественно-государственная подготовка		10		10	
1.1	Задачи МЧС России на 2019 год в вопросах гражданской обороны, защиты населения и территорий от ЧС, обеспечение пожарной безопасности и безопасности людей на водных объектах.	1		1	НПСЧ
1.2	Россия - великая космическая держава.	1		1	НПСЧ
1.3	Послание Президента Российской Федерации Федеральному собранию Российской Федерации.	1		1	НПСЧ
1.4	Катастрофа на Чернобыльской АЭС. Радиационные аварии и катастрофы.	1		1	НПСЧ
1.5	Великая Победа армии и народа в Великой Отечественной войне 1941-1945 годов.	1		1	НПСЧ
1.6	Экстремизм как угроза национальной безопасности России. Основные принципы, направления противодействия экстремистской деятельности.	1		1	НПСЧ
1.7	Основы конституционного строя, государственная власть и государственное устройство Российской Федерации. Государственные символы России.	1		1	НПСЧ
1.8	Кодекс чести сотрудника МЧС России.	1		1	НПСЧ
1.9	История пожарной охраны России.	1		1	НПСЧ
1.10	Контрольные (итоговые) занятия за период обучения (учебный год).	1		1	НПСЧ
2. Пожарно-тактическая подготовка, дневные и ночные ПТЗ		64	36	28	
2.1	Основы организации тушения пожаров и ликвидации ЧС.	1		1	НПСЧ (ЗНПСЧ)
2.2	Организация гарнизонной и караульной служб.	1		1	НК
2.3	Основы прекращения горения на пожаре. Огнетушащие вещества.	1		1	НК
2.4	Тактические возможности подразделений по тушению пожаров и ликвидации ЧС.	1		1	НК
2.5	Боевое развертывание сил и средств на пожаре.	2	1	1	НК

№ темы	Наименование темы	Кол-во часов	Вид занятий		Лицо, проводящее занятие
			практическое	теоретическое	
2.6	Управление боевыми действиями по тушению пожаров и ликвидации ЧС.	1		1	НК
2.7	Обязанности, права и ответственность участников тушения пожара	1		1	НК
2.8	Работы по тушению пожаров в непригодной для дыхания среде.	2	1	1	НК
2.9	Тушение пожаров и ликвидация ЧС в неблагоприятных климатических условиях.	2	1	1	НПСЧ (ЗНПСЧ)
2.10	Тушение пожаров при недостатке воды.	2	1	1	НК
2.11	Тушение пожаров и проведение спасательных работ в условиях особой опасности для личного состава.	3	1	2	НПСЧ (ЗНПСЧ)
2.12	Тактика тушения пожаров и проведение АСР в поврежденных зданиях и сооружениях	2	1	1	НПСЧ (ЗНПСЧ)
2.13	Тактика тушения пожаров и проведения спасательных работ в жилых и общественных зданиях.	4	2	2	НПСЧ (ЗНПСЧ)
2.14	Тактика тушения пожаров и проведения спасательных работ на промышленных объектах.	3	1	2	НПСЧ (ЗНПСЧ)
2.15	Особенности тушения пожаров на объектах добычи хранения и переработки ЛВЖ и ГЖ.	3	1	2	НПСЧ (ЗНПСЧ)
2.16	Особенности тушения пожаров на открытых пространствах твердых горючих материалов.	3	1	2	НПСЧ (ЗНПСЧ)
2.17	Особенности тушения пожаров на транспорте.	3	1	2	НПСЧ (ЗНПСЧ)
2.18	Тактика тушения пожаров в сельской местности.	2	1	1	НПСЧ (ЗНПСЧ)
2.19	Основы тушения лесных пожаров.	6	2	4	НПСЧ (ЗНПСЧ)
2.20	Проведение пожарно-тактических занятий в дневное и ночное время.	21	21		НПСЧ (ЗНПСЧ)
3. Аварийно-спасательные работы		20	6	14	
3.1	Классификация чрезвычайных ситуаций природного и техногенного характера.	1		1	НК
3.2	Проведение аварийно-спасательных работ при дорожно-транспортных происшествиях.	3	2	1	НК
3.3	Проведение аварийно-спасательных работ при наводнениях. Спасательные работы на воде. Средства спасения.	2		2	НК
3.4	Проведение аварийно-спасательных работ в поврежденных (разрушенных) зданиях и сооружениях.	3	1	2	НК

№ темы	Наименование темы	Кол-во часов	Вид занятий		Лицо, проводящее занятие
			практическое	теоретическое	
3.5	Проведение аварийно-спасательных работ при авиакатастрофах.	3	1	2	НК
3.6	Проведение аварийно-спасательных работ на железнодорожном транспорте.	3	1	2	НК
3.7	Организация и проведение аварийно-спасательных работ на предприятиях нефтяной, газовой и химической промышленности, объектах энергетики.	2	1	1	НК
3.8	Ликвидация последствий землетрясений.	1		1	НК
3.9	Основы применения беспилотных летательных аппаратов.	1		1	НПСЧ (ЗНПСЧ)
3.10	Основы выживания на различных ЧС.	1		1	НПСЧ (ЗНПСЧ)
4. Пожарная и аварийно-спасательная техника		20	6	14	
4.1	Введение в курс «Пожарная и аварийно-спасательная техника».	2		2	НПСЧ (ЗНПСЧ)
4.2	Организация эксплуатации пожарной и аварийно-спасательной техники.	1		1	НК
4.3	Первичные средства тушения пожаров	1		1	НК
4.4	Специальная защитная одежда и снаряжение пожарных.	1		1	НК
4.5	Ручные пожарные лестницы. Назначение, устройство, правила эксплуатации и испытания ручных пожарных лестниц.	2	1	1	НК
4.6	Пожарные насосы.	3	2	1	НК
4.7	Основные пожарные автомобили.	1		1	НК
4.8	Специальные пожарные и аварийно-спасательные автомобили.	1		1	НК
4.9	Средства связи.	1	1	1	НК
4.10	Аварийно-спасательное оборудование и пожарный инструмент.	3	2	1	НК
4.11	Пожарные рукава и рукавная арматура.	1		1	НК
4.12	Приборы подачи огнетушащих веществ.	1		1	НК
4.13	Средства индивидуальной защиты.	1		1	НПСЧ (ЗНПСЧ)
5. Гражданская оборона и мобилизационная подготовка		8	2	6	
5.1	Организационная структура гражданской обороны. Сигналы оповещения и действия личного состава при получении сигналов оповещения.	1		1	НПСЧ (ЗНПСЧ)
5.2	Основные мероприятия, проводимые при введении различных степеней готовности.	2	1	1	НК
5.3	Мобилизационная подготовка и мобилизация в Российской Федерации.	2		2	НПСЧ (ЗНПСЧ)

№ темы	Наименование темы	Кол-во часов	Вид занятий		Лицо, проводящее занятие
			практическое	теоретическое	
5.4	Поражающие факторы современных средств нападения. Защитные сооружения гражданской обороны и их оборудование.	1		1	НК
5.5	Приборы радиационной, химической разведки и дозиметрического контроля.	2	1	1	НК
6. Подготовка газодымозащитников		34	15	6	
6.1	Общие сведения о работе личного состава ГДЗС в дыхательных аппаратах.	5	4	1	НПСЧ (ЗНПСЧ)
6.2	Тренировка дыхания.	1	1		НПСЧ (ЗНПСЧ)
6.3	Отработка техники дыхательной гимнастики.	1	1		НПСЧ (ЗНПСЧ)
6.4	Основы выполнения точечного массажа.	1	1		НПСЧ (ЗНПСЧ)
6.5	Проверки СИЗОД.	2	2		НПСЧ (ЗНПСЧ)
6.6	Определение и устранение неисправностей дыхательных аппаратов на сжатом воздухе.	1	1		НПСЧ (ЗНПСЧ)
6.7	Проведение расчетов времени пребывания звена ГДЗС в непригодной для дыхания среде.	1	1		НПСЧ (ЗНПСЧ)
6.8	Отработка действий звеном ГДЗС в различных условиях обстановки.	2	1	1	НПСЧ (ЗНПСЧ)
6.9	Работа с пожарными автомобилями ГДЗС и аварийно-спасательным инструментом.	2	1	1	НПСЧ (ЗНПСЧ)
6.10	Организация работы поста безопасности.	2	1	1	НПСЧ (ЗНПСЧ)
6.11	Эвакуация пострадавших при пожаре (ЧС).	3	1	2	НПСЧ (ЗНПСЧ)
7. Психологическая подготовка		8	8	0	
7.1	Профессиональный стресс. Механизмы накопления профессионального стресса. Система профилактики профессионального стресса.	1	1		СПС (НПСЧ)
7.2	Методы и приемы психологической саморегуляции в системе профилактики профессионального стресса.	2	2		СПС (НПСЧ)
7.3	Планирование профессионального развития. Профессиональное становление.	1	1		СПС (НПСЧ)
7.4	Приемы восстановления функционального состояния на рабочем месте.	2	2		СПС (НПСЧ)
7.5	Общение с «жертвой» в очаге ЧС.	2	2		СПС (НПСЧ)
8. Пожарно-профилактическая подготовка		8	0	8	
8.1	Обеспечение устойчивости зданий и сооружений при пожаре.	2		2	НПСЧ (ЗНПСЧ)

№ темы	Наименование темы	Кол-во часов	Вид занятий		Лицо, проводящее занятие
			практическое	теоретическое	
8.2	Противопожарное водоснабжение.	2		2	НК
8.3	Автоматические установки обнаружения и тушения пожаров.	1		1	НК
8.4	Обеспечение безопасности людей при пожаре.	1		2	НПСЧ (ЗНПСЧ)
8.5	Основы анализа взрывопожароопасности технологических процессов.	1		1	НПСЧ (ЗНПСЧ)
8.6	Профилактика нарушения требований пожарной безопасности	1		1	НПСЧ (ЗНПСЧ)
9. Оказание первой помощи		10	5	5	
9.1	Первая помощь: содержание, объем, организационные и юридические основы, общие принципы оказания.	2	1	1	НПСЧ (ЗНПСЧ)
9.2	Средства для оказания первой помощи.	1	1		НПСЧ (ЗНПСЧ)
9.3	Основы сердечно-легочной реанимации. Асфиксия, утопление, электротравма.	2	1	1	НПСЧ (ЗНПСЧ)
9.5	Первая помощь при кровотечениях.	1		1	НПСЧ (ЗНПСЧ)
9.6	Первая помощь при переломах и вывихах.	1		1	НПСЧ (ЗНПСЧ)
9.9	Первая помощь при ожогах и отморожениях.	1		1	НПСЧ (ЗНПСЧ)
9.10	Транспортировка пострадавших.	2	2		НПСЧ (ЗНПСЧ)
10. Охрана труда		8	1	7	
10.1	Основные требования законодательства Российской Федерации о труде и охране труда.	1		1	НПСЧ (ЗНПСЧ)
10.2	Требования нормативных правовых актов к возмещению работодателями вреда, причиненного сотруднику (работнику) увечьем, профессиональным заболеванием, либо иным повреждением здоровья, связанным с исполнением им трудовых (служебных) обязанностей.	1		1	ответственный за организацию охраны труда
10.6	Требования правил охраны труда при несении караульной службы.	1		1	ответственный за организацию охраны труда

№ темы	Наименование темы	Кол-во часов	Вид занятий		Лицо, проводящее занятие
			практическое	теоретическое	
10.7	Требования правил охраны труда при проведении практических занятий.	1		1	ответственный за организацию охраны труда
10.8	Требования правил охраны труда при эксплуатации пожарно-технического и аварийно-спасательного оборудования.	2	1	1	ответственный за организацию охраны труда
10.9	Требования правил охраны труда при выполнении основных и специальных работ на пожаре.	1		1	ответственный за организацию охраны труда
11. Оперативно-тактическое изучение района выезда (согласно утвержденному графику):		24	24		
12. Пожарно-строевая подготовка		Согласно распорядку дня			
12.1	Введение в курс «Пожарно-строевая и тактико-специальная подготовка».		*		НПСЧ (ЗНПСЧ)
12.2	Пожарно-спасательный спорт.		*		НПСЧ (ЗНПСЧ)
12.3	Упражнения с ручными пожарными лестницами, автолестницами.		*		НПСЧ (ЗНПСЧ)
12.4	Упражнения с пожарными рукавами, стволами и разветвлениями.		*		НПСЧ (ЗНПСЧ)
12.5	Упражнения по спасению и эвакуации пострадавших.		*		НПСЧ (ЗНПСЧ)
12.6	Упражнения по боевому разворачиванию пожарных расчетов.		*		НПСЧ (ЗНПСЧ)
12.7	Упражнения по пожарно-прикладному спорту.		*		НПСЧ (ЗНПСЧ)
12.8	Упражнения с аварийно-спасательным оборудованием и инструментом.		*		НПСЧ (ЗНПСЧ)
12.9	Отработка нормативов по радиационной, биологической и химической защите, оказанию первой помощи		*		НПСЧ (ЗНПСЧ)
13. Физическая подготовка		Согласно распорядку дня			
14. Ежеквартальная оценка подготовки		16	8	8	
ВСЕГО		230	119	111	

Заместитель начальника ПСЧ № ____
капитан внутренней службы

П.И. Селезнев

УТВЕРЖДАЮ
НАЧАЛЬНИК ПСЧ №__ «ФГКУ 1 ОТРЯД
ГУ МЧС РОССИИ ПО НОВГОРОДСКОЙ
ОБЛАСТИ»
МАЙОР ВНУТРЕННЕЙ СЛУЖБЫ
А. В. БЫКОВ
« ___ » 20 ___ Г.

ПЛАН-КОНСПЕКТ

проведения занятий с группой _____
Тема: _____

Вид занятия: _____ Отводимое время: _____ (ч.)

Цель занятия: _____

Литература, используемая при проведении занятия:

Развернутый план занятия:

*Содержание учебного вопроса, метод отработки и материальное обеспечение
(в т. ч. технические средства обучения) учебного вопроса, включая контроль
занятий*

1. Учебный вопрос № 1 – наименование, время (мин.)
2. Учебный вопрос № 2 – наименование, время (мин.)

Пособия и оборудование, используемые на занятии:

(должность, звание, Ф.И.О. лица,
Составившего план-конспект)

(подпись)

« ___ » _____ 20 ___ Г.

УТВЕРЖДАЮ
 НАЧАЛЬНИК ПСЧ №__ «ФГКУ 1 ОТРЯД
 ГУ МЧС РОССИИ ПО НОВГОРОДСКОЙ
 ОБЛАСТИ»
 МАЙОР ВНУТРЕННЕЙ СЛУЖБЫ
 А. В. БЫКОВ
 « ___ » 20 ___ Г.

Методический план
 проведения занятий по боевой подготовке
 с личным составом 3-го караула ПЧ № __

Тема 1.6. Назначение, виды, устройство и использование ручных пожарных лестниц. Испытание ручных пожарных лестниц.

Вид занятия: практическое. Отводимое время: 90 минут.

Место проведения: учебно-тренировочная башня, учебный класс ПЧ № __.

Цель занятия:

- изучить устройство и использование ручных пожарных лестниц, условия и порядок испытания ручных пожарных лестниц; привить навыки в обслуживании ручных пожарных лестниц.

1. Литература (пособия), используемая при проведении занятия:

К. Н. Степанов, Я. С. Повзик и др. Пожарная техника: Справочник: М.: ЗАО «Спецтехника», 2003, 400 с

2. Приказ Минтруда России от 23.12.2014 г. №1100н) «Об утв. Правил по охране труда в подразделениях ФПС ГПС».

2. Развернутый план занятия:

№ п/п	Учебные вопросы (элементы занятия) (контроль занятий)	Время, мин.	Содержание учебного вопроса, метод отработки, организационно-методические указания
1	2	3	4
1	Лестница-штурмовка	15	Предназначена для подъема личного состава пожарных частей на любые этажи зданий, АСР, занятий. ТТХ: (См. Рис. 3) Длина – 4100 мм; Ширина – 300 мм, Вылет крюка – 600 мм, Расстояние между ступенями – 340 мм, Масса – 10 кг.
2	Лестница-палка	15	Предназначена для подъема пожарных на уровне 1-го этажа, для пробивания перегородок, отбивания штукатурки. ТТХ: (См. Рис. 2) Длина в сложенном виде – 3400 мм, Длина в развернутом виде – 3116 мм, Ширина – 250 мм, Шаг между ступенями – 310 мм, Масса – 9-10 кг.

1	2	3	4
3	Выдвижная лестница	15	<p>Предназначена для подъема пожарных на высоту 2-3 этажа, чердаки и крыши зданий, проведения аварийно-спасательных работ.</p> <p>ТТХ: (См. Рис.1) Длина в сложенном виде – 4, 4 м, Длина в развернутом виде – 10, 7 м, Ширина – 480 мм, Шаг между ступенями – 350 мм, Масса – 45-46 кг</p>
4	Испытание ручных пожарных лестниц	20	<p>Ручные пожарные лестницы должны испытываться один раз в год и после каждого ремонта. Перед использованием их на соревнованиях на них представляются акты. Использовать ручные пожарные лестницы, имеющие неисправности, повреждения основных частей или не выдержавшие испытания, не разрешается.</p> <p>При испытании выдвижная лестница устанавливается на твердом грунте, выдвигается на полную высоту и прислоняется к стене под углом 75 град. к горизонтали (2,8 м от стены до башмаков лестницы). В таком положении каждое колено нагружается посередине грузом в 100 кг на 2 мин. Веревка должна выдержать натяжение в 200 кг без деформации.</p> <p>После испытания выдвижная лестница не должна иметь повреждений, колена должны выдвигаться и опускаться без заедания.</p> <p>Особенности допуска ручных пожарных лестниц на соревнования по ППС оговариваются Правилами проведения соревнований по ПСП.</p> <p>При испытании штурмовая лестница подвешивается свободно за конец крюка и каждая тетива на уровне 2 ступени снизу нагружается грузом в 80 кг (всего 160 кг) на 2 минуты. После испытания штурмовая лестница не должна иметь трещин и остаточной деформации крюка.</p> <p>При испытании лестница-палка устанавливается на твердом грунте, прислоняется под углом 75 град. к горизонтали и нагружается посередине грузом 120 кг на 2 минуты. После снятия нагрузки лестница-палка не должна иметь никаких повреждений, должна легко и плотно складываться.</p> <p>Для испытания ручных пожарных лестниц вместо подвешивания груза может применяться динамометр.</p>
5	Охрана труда при работе с ручными пожарными лестницами	25	<p>К ручным пожарным лестницам относятся: выдвижная пожарная лестница, лестница-штурмовка, лестница-палка.</p> <p>Меры безопасности при их использовании должны соответствовать НПБ.</p> <p>При установке выдвижной пожарной лестницы необходимо: устанавливать выдвижную лестницу в 1,5 - 2 метрах от стены, угол наклона лестницы 80 - 83 град.;</p>

1	2	3	4
			<p>выдвигать колена выдвижной лестницы равномерно, без рывков, не допуская накручивания веревки на руки;</p> <p>удерживать выдвижную лестницу при выдвижении за тетивы первого колена, не допуская охвата пальцами внутренней стороны тетивы;</p> <ul style="list-style-type: none"> • поддерживать равновесие выдвижной лестницы во время ее выдвижения; • проверять механизм фиксации в выдвинутом положении. • Подъем или спуск по выдвижной лестнице допускается после того, как: • кулачки валика-останова оперлись о ступеньку колена выдвижной лестницы; • выдвижная лестница прислонена к зданию (сооружению) и поддерживается за тетивы первого колена пожарным; • выдвижная лестница выдвинута на такую длину, чтобы над карнизом здания, подоконником и т.п. выступали не менее двух ступеней верхнего колена. • При работе с выдвижной лестницей необходимо: • устанавливать ее, как правило, в тех местах, где она в случае наклона или падения не соприкоснется с линиями электрических и радиосетей. Если такая возможность отсутствует, необходимо для установки и уборки выдвижной лестницы выделять трех человек, один из которых должен оставаться для подстраховки поднимающихся и выдвинутой выдвижной лестницы от падения до окончания работ; • установку выдвижной лестницы к металлической кровле объекта разрешается производить только после обесточивания. <p>Во время работ с ручными пожарными лестницами на занятиях, учениях или пожаре необходимо:</p> <ul style="list-style-type: none"> - не допускать подъем и спуск более одного человека на одно колено выдвижной лестницы, а также штурмовую лестницу и лестницу-палку; - удерживать выдвижную лестницу во время подъема или спуска по ней людей. При работе на лестнице со стволом пожарному следует закрепляться за ступени лестницы с помощью поясного карабина пожарного; - при подъеме по выдвижной лестнице с инструментом принять меры, исключающие его падение. <p>В период прохождения личным составом подразделений ГПС специального первоначального обучения его работа по подъему в этажи учебной башни с помощью штурмовой лестницы без применения страхующего устройства не допускается.</p>

3. Пособия и оборудование, используемые на занятии:

- 3.1. Демонстрационный проектор.
- 3.2. Лестницы: трехколенная, штурмовая, палка.
- 3.3. Учебно-тренировочная башня.

4. Задание для самостоятельной работы и подготовка к следующему занятию:

- 4.1. Конспект, закрепить теоретический материал занятия.
- 4.2. Терехнев В.В., Грачев В.А., Подгрушный Н.В., Терехнев А.В. Пожарно-строевая подготовка. Учебное пособие. – М.: Академия ГПС, Кальн-Форт, 2004, - 336 с. (С.109-110;114-115).

Руководитель занятия:

Начальник 2-го караула ПСЧ № ____

лейтенант вн. службы

звание

_____ подпись

А. С. Власов

Ф. И. О.

« ____ » _____ 20__ г.



Рис. 1



Рис. 2

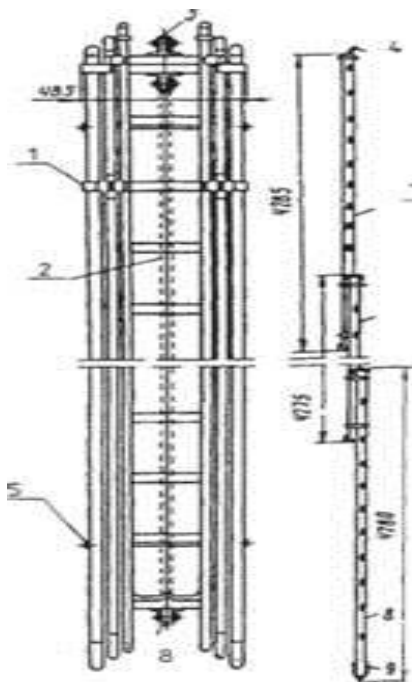

Рис. 3

СПИСОК ЛИТЕРАТУРЫ

1. Трудовой кодекс Российской Федерации от 30.12.2001 №197-ФЗ (ред. от 19.07.2018).
2. Федеральный закон от 29.12.2012 №273-ФЗ «Об образовании в Российской Федерации» (ред. от 27.06.2018).
3. Федеральный закон от 21 декабря 1994 г. № 68-ФЗ «О защите населения и территорий от чрезвычайных ситуаций природного и техногенного характера» (ред. от 21.06.2016).
4. Федеральный закон от 21 декабря 1994 г. № 69-ФЗ «О пожарной безопасности» (ред. от 29.10.2018).
5. Федеральный закон от 22 июля 2008 г. № 123-ФЗ «Технический регламент о требованиях пожарной безопасности» (ред. от 29.07.2017).
6. Федеральный закон от 04 мая 201 г. №99-ФЗ «О лицензировании отдельных видов деятельности» (ред. от 29.07.2018).
7. Федеральный закон от 6 мая 2011 г. № 100-ФЗ «О добровольной пожарной охране» (ред. от 22.02.2017).
8. Указ Президента Российской Федерации Указ от 30.04.1999 N 539 «Об установлении дня пожарной охраны»
9. Указ Президента Российской Федерации от 09.11.2001 г. № 1309 «О совершенствовании Государственного управления в области пожарной безопасности» (ред. от 27.10.2011).
10. Указа Президента РФ от 09.03.2004 г. № 314 «О системе и структуре федеральных органов исполнительной власти» (ред. от 28.09.2017).
11. Указ Президента РФ от 11.07.2004 г. № 868 «Вопросы Министерства РФ по делам гражданской обороны, чрезвычайным ситуациям и ликвидации последствий стихийных бедствий» (ред. от 26.10.2017).
12. Постановление Правительства РФ от 30.12.2003 г. № 794 «О единой государственной системе предупреждения и ликвидации чрезвычайных ситуаций». – Положение о единой государственной системе предупреждения и ликвидации чрезвычайных ситуаций (ред. от 18.07.2018).
13. Распоряжение Правительства РФ от 25.08.2008 г. № 1240-р «О концепции создания системы обеспечения вызова экстренных оперативных служб через единый номер «112» на базе единых дежурно – диспетчерских служб муниципальных образований».
14. Приказ Минтруда России от 23.12.2014 г. № 1100н «Об утверждении Правил по охране труда в подразделениях федеральной противопожарной службы Государственной противопожарной службы».
15. Приказ МЧС России от 06.08.2004 г. № 372 «Об утверждении Положения о территориальном органе Министерства Российской Федерации по делам гражданской обороны, чрезвычайным ситуациям и ликвидации последствий стихийных бедствий - органе, специально уполномоченном решать задачи гражданской обороны и задачи по предупреждению и ликвидации чрезвычайных ситуаций по субъекту Российской Федерации» (ред. от 01.07.2015).

16. Приказ МЧС России от 01.10.2004 г. № 458 «Об утверждении Положения о территориальном органе Министерства Российской Федерации по делам гражданской обороны, чрезвычайным ситуациям и ликвидации последствий стихийных бедствий – региональном центре по делам гражданской обороны, чрезвычайным ситуациям и ликвидации последствий стихийных бедствий» (ред. от 10.01.2017).

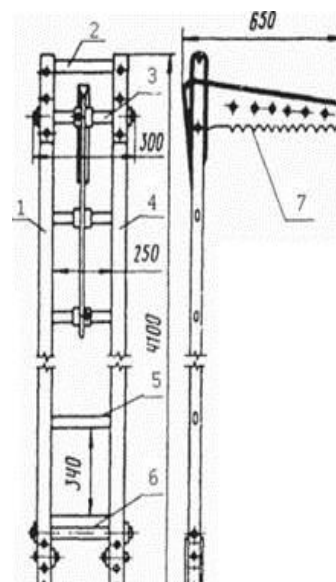
17. Приказ МЧС России от 23.12.2005 г. № 999 «Об утверждении порядка создания нештатных служб аварийно-спасательных формирований» (ред. от 30.06.2014).

18. Приказ МЧС России от 30.03.2011 г. №153 «Об утверждении Наставления по физической подготовке личного состава федеральной противопожарной службы» (ред. от 26.07.2016).

19. Приказ МЧС России от 09.01.2013 г. № 3 «Об утверждении Правил проведения личным составом федеральной противопожарной службы Государственной противопожарной службы аварийно-спасательных работ при тушении пожаров с использованием средств индивидуальной защиты органов дыхания и зрения в непригодной для дыхания среде».

20. Приказ МЧС России от 18.02.2013 г. №92 «Об утверждении Порядка присвоения квалификационных званий сотрудникам федеральной противопожарной службы Государственной противопожарной службы» (ред. от 29.06.2015).

21. Приказ МЧС России от 16.10.2017 г. №444 «Об утверждении Боевого устава подразделений пожарной охраны, определяющий порядок организации тушения пожаров и проведения аварийно-спасательных работ».

22. Приказ МЧС России от 20.10.2017 г. №452 «Об утверждении Устава подразделений пожарной охраны».

23. Приказ МЧС России от 25.10.2017 г. №467 «Об утверждении Положения о пожарно-спасательных гарнизонах».

24. Приказ МЧС России от 26.10.2017 г. №472 «Об утверждении Порядка подготовки личного состава пожарной охраны».

25. Свод правил СП 11.13130.2009 «Места дислокации подразделений пожарной охраны. Порядок и методика определения» утв. приказом МЧС России от 25.03.2009 г. № 181 (ред. от 01.09.2010).

26. ГОСТ 12.0.004.90 «Межгосударственный стандарт. Система стандартов безопасности труда. Организация обучения безопасности труда. Общие положения».

27. Инструкция по организации деятельности объектовых подразделений федеральной противопожарной службы МЧС России по профилактике и (или) тушению пожаров (утв. МЧС России 30.09.2005).

28. Методические рекомендации по подготовке газодымозащитников органов управления, подразделений, учреждений федеральной противопожарной службы МЧС России. – М.: ДПСС МЧС России, 2008.

29. Нормативы по пожарно-строевой и тактико-специальной подготовке для личного состава федеральной противопожарной службы (утв. Главным военным экспертом МЧС России 10.05.2011).
30. Рекомендации по организации деятельности службы пожаротушения (утв. Главным военным экспертом МЧС России 25.12.2008).
31. Доклад Президенту РСФСР Б. Ельцину «Горящая Россия» // Пожарная безопасность: Информатика и техника. - 1991. №1. – С.7.
32. Ильин В.В., Мешалкин Е.А. История пожарной охраны России: учебник. – М: Академия ГПС МЧС России, 2003.- 306 с.
33. «Наказ о градском благочинии» // ПСЗ. Собр. 1, т. I №6.
34. Регламент о управлении Адмиралтейства и верфи от 5 апреля 1722 года (гл. XIII, ст.3-6) ч.2, гл. 3, ст.43, 45, 63 //ПСЗ №3937 Т. IV.
35. Сенатский указ от 17 марта 1853 года «О нормальной табели составу пожарной части в городах» // ПСЗ ст. 27180.
36. Собрание законов и распоряжений СССР. – М., 1936 №18 ст.149.
37. Указ Александра I Санкт-Петербургскому Гражданскому Губернатору Кушникову от 29 ноября 1802 года «Об учреждении при полиции особенной пожарной команды» // ПСЗ. Собр. I Т. №20.532.
38. Устав Владимира Мономаха о наказании за поджог (ст. 83 Пространной редакции «Русской правды») // «Правда Русская» Т. I-М., 1940.
39. www.mchs.ru
40. www.consultant.ru
41. aero.garant.ru

Учебное издание

**Баканов Максим Олегович
Коноваленко Петр Никифорович
Маслов Алексей Владимирович**

**ОРГАНИЗАЦИЯ СЛУЖБЫ И ПОДГОТОВКИ
В ПОДРАЗДЕЛЕНИЯХ ПОЖАРНО-СПАСАТЕЛЬНЫХ ГАРНИЗОНОВ**

Учебное пособие
по укрупненным группам специальностей
и направлениям подготовки 20.00.00
«Техносферная безопасность и природообустройство»

Текстовое электронное издание

Формат 60x84 1/16. Усл. печ. л. 13,8.

Отделение организации научных исследований
экспертно-консалтингового отдела
Ивановской пожарно-спасательной академии ГПС МЧС России
153040, г. Иваново, пр. Строителей, 33